

800



44402.

44402

MEMORIA DESCRIPTIVA

que se acompaña a

la solicitud de

un MODELO DE UTILIDAD por VEINTE AÑOS en ESPAÑA

a favor de

FINQUIMICA S.L, domiciliada en MADRID, Antonio Acuña -19,

p o r

" NUEVO MODELO DE ASIDERO PARA BOTELLAS METALICAS "

//////

44402



5

La invención a que se refiere la presente memoria, constituye una novedad industrial con características y ventajas que la hacen merecedora del privilegio de explotación exclusiva que por ella se solicita, de acuerdo con las prescripciones del Estatuto vigente de la Propiedad Industrial de 26 julio 1929, texto refundido, publicado el 30 de abril de 1930.

10

La finalidad que se persigue con la invención que vamos a describir en el curso de la presente memoria, es proporcionar al mercado y en particular a la industria de fabricación de botellas metálicas para contener productos diversos, y especialmente gases a presión, un nuevo modelo de botella provista de un asidero que ha de facilitar considerablemente su manejo, que siempre es difícil teniendo en cuenta el peso de las botellas.

15

En los dibujos que se acompañan se ha representado la botella en cuestión, en la cual aparece el anillo o asidero que constituye el objeto de la invención. En la figura 1ª, puede verse la botella a la cual se acopla el asidero superior, pudiéndose comprobar que el diámetro de este asidero circular es inferior al de la botella, con objeto de que ésta pueda rodar sin dificultad cuando se desee.

20

La figura 2ª representa un corte vertical del asidero en cuestión, por el cual puede verse que está constituido por un anillo 3, provisto de dos o más nervios 4, soldados al envase propiamente dicho. El nº 2 señala la parte roscada de la boca de la botella, pudiéndose ver que queda libre del lugar ocupado por el asidero que se describe.

25

30

Las personas acostumbradas a manejar esta clase de botellas metálicas, saben las dificultades que presenta su

44402



35

manejo teniendo en cuenta el peso considerable de las mismas, debido al material de que están fabricadas. Estando provistas de este anillo superior en forma de volante, las botellas se manejan con toda facilidad, haciéndolas rodar sobre su base, manejándolas desde el volante citado.

40

Dada la sencillez del dispositivo que se desea patentar, no es necesario extenderse en demasiadas consideraciones acerca de su constitución, ni siquiera de su modo de empleo, ya que tanto un concepto como el otro, se deducen de la simple observación de los dibujos que se acompañan.

45

Hecha la descripción precedente, es preciso añadir que los detalles de realización de la idea expuesta pueden variar, sin que por ello cambie la esencia de la invención, que es la que se desprende de los párrafos que anteceden y la que se reivindica en la siguiente

NOTA

50

En resumen: El Modelo de Utilidad que se solicita, recaerá sobre las reivindicaciones que siguen:

55

1ª.- Nuevo modelo de asidero para botellas metálicas, caracterizado porque está constituido esencialmente por un anillo circular en forma de volante, íntimamente unido por soldado o medio análogo a la parte superior del envase, dejando libre el espacio destinado al tapón del mismo y facilitando un medio de agarre para manejar la botella, haciéndola girar sobre su base.

60

2ª.- Nuevo modelo de asidero, según reivindicación primera, caracterizado porque el anillo que constituye el asidero propiamente dicho, se une al envase por medio de dos o más nervios curvados, que se unen íntimamente al cuerpo del envase.

3ª.- Nuevo modelo de asidero, según reivindicaciones an-

44402+



65

teriores, caracterizado porque el diámetro del anillo que forma el asidero es menor que el diámetro del cuerpo del envase, a fin de permitir que éste pueda rodar cuando así se desee.

4º.- Se reivindica, por último, como objeto sobre el que ha de recaer el Modelo de Utilidad que se solicita:  
"NUEVO MODELO DE ASIDERO PARA BOTELLAS METALICAS".

70

Todo conforme queda descrito en la presente memoria, que consta de cuatro páginas escritas a máquina y dibujos que se acompañan.

Madrid, 9 octubre de 1954.

ALFONSO UNGRIA



Fig.1



Fig.2

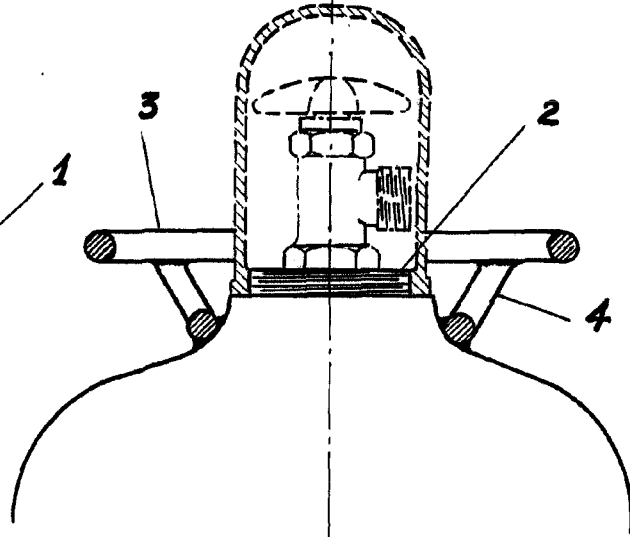
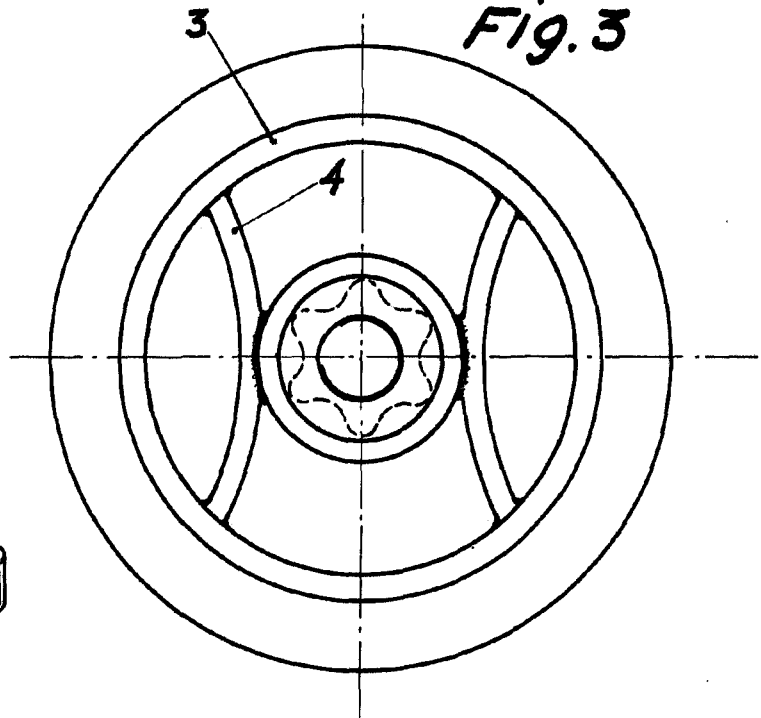

Fig.3



ESCALA VARIABLE

MADRID, 9 DE octubre DE 1954.-

ALFONSO UNGRÍA