

4 4352

44352.



MODELO DE UTILIDAD

por 20 años

por "UNA ANILLA PARA CORTINAS", a favor de D. Gustavo Prats Camps, de nacionalidad española, domiciliado en Barcelona, Travesera de Gracia, 66, 2ª, 1ª.

=====

MEMORIA DESCRIPTIVA

La anilla que se describe por este Modelo de utilidad, se destina para colgar cortinas de una barra fija, particularmente esta anilla está estudiada para colgar cortinas de duchas y baños.

5 Consiste, como puede verse en los dibujos adjuntos, en una pieza moldeada en plástico rígido, no oxidable ni atacable por la humedad, en forma de amplio anillo -1- abierto en -2-; uno de los extremos de su abertura -2- forma un brazo a modo de pequeña placa -4-, de la cual emerge un gancho -5- del que se suspende el borde superior de la
10 cortina. Unos pequeños topes -6-, dispuestos en la superficie interna del anillo, facilitan el deslizamiento de las cortinas a lo largo de la barra -3-.

15 Todo cuanto no altere, afecte, cambie o modifique la esencia de la anilla descrita, será variable a los efectos



tos del actual Modelo.

N O T A .

Se reivindica como objeto de este registro por Modelo de utilidad:

- 20 1 - Una anilla para cortinas, que consta de una sola pieza de material rígido e inalterable a la humedad, moldeada en forma de amplio anillo cortado, formando una abertura mayor al diámetro de la barra de que se suspenderá; con una plaquita excéntrica enlazada con el extremo inferior de la abertura del anillo, de la cual emerge un gancho para con él suspender el borde de la cortina.
- 25 2 - La propia anilla de la reivindicación anterior, caracterizada por el hecho de que en la superficie interna de la anilla partida, queden dispuestos unos topes para
- 30 facilitar el deslizamiento a lo largo de la barra.

Sean cuales fueren las circunstancias que concurren en la esencialidad del Modelo de utilidad definido en las anteriores reivindicaciones, cual objeto es:

- 3 - "UNA ANILLA PARA CORTINAS".

35 Consta la presente memoria de dos hojas foliadas, mecanografiadas por una sola cara y del dibujo unido a la misma.

Barcelona, veintidós de septiembre de mil novecientos cincuenta y cuatro.

P.A. de D. Gustavo Prats Camps,

L. DURÁN
P. P.

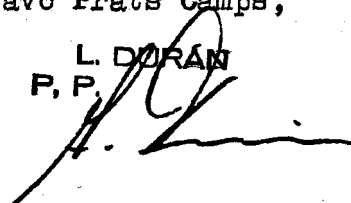

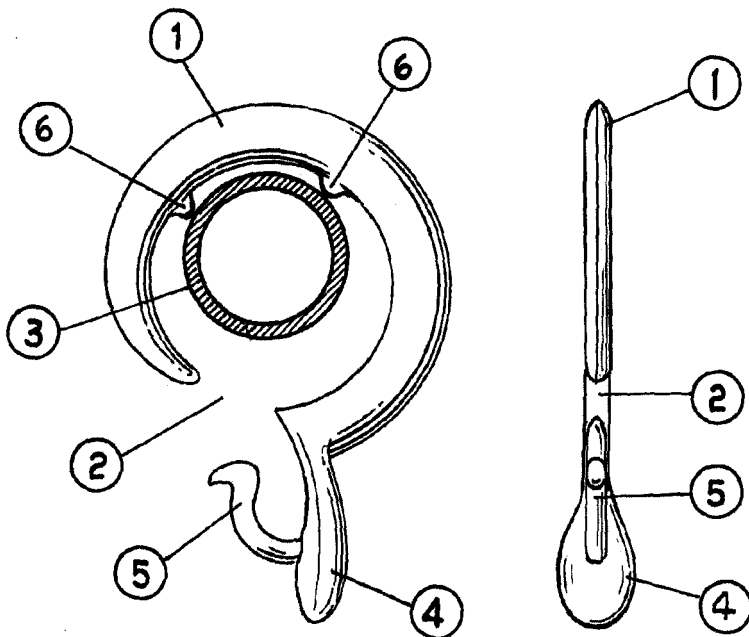

BARCELONA 22 SEP. 1954

L. DURAN

ESCALA VARIABLE