

44189

44189.



MODELO DE UTILIDAD

por "UN NUEVO JUEGO DE SALON", a favor de Don Crescencio SARRA GUASCH, de nacionalidad española, residente en Barcelona, calle Pérez Galdós, 10. - - - - -

MEMORIA DESCRIPTIVA

El presente modelo hace referencia a un juego mixto, cuyo desarrollo se verifica sobre el tablero de un mueble que se caracteriza por tener la apariencia de una mesa de billar en líneas generales, puesto que, tiene su superficie enteramente horizontal y nivelada, forrada de paño, con las 5 cuatro bandas laterales de goma triangular. Pero además, presenta en su superficie, las líneas o señales típicas de un campo de futbol, así como dos pares de pequeños boliches en forma de hongo, en el centro de sus lados cortos, situa- 10 dos a ambos lados de una perforación circular, que equivalen a las porterías del citado juego.

Como extensión gráfica e ilustrativa de lo que antecede, acompañamos un plano en el que se dibuja, en la Fig. 1, la mesa en perspectiva y en su totalidad, y en la Fig. 2, 15 el tablero seccionado longitudinalmente. En toda la exten-



sión del tablero -1-, se hallan repartidos en cada campo, diez espacios de retención señalados por -2-, consistentes en unas ligeras depresiones de la superficie, ocupadas por unos discos metálicos, sólidamente asegurados a la mesa, por tener como prolongación inferior de los mismos, un cuerpo cónico seguido de un espárrago roscable -3- que, atravesando todo el espesor del tablero, se atornilla inferiormente, con sus correspondientes tuercas -4-.

En estos discos es donde radica la característica más acusada de este juego, pues sobre ellos es donde queda retenida la bola que pasa por encima si su marcha es lenta, y que la desvía de su dirección, si su impulso es más fuerte. Por lo tanto, de los diez discos que hay en cada campo y del disco central -5- que los separa, es de donde proceden las incidencias principales del juego, puesto que cada una de las cinco bolas con que cuenta cada contendiente, al quedar retenidas en un disco, permanecen penalizadas e inmóviles mientras quede alguna otra bola sobre el paño de la mesa, derivándose de esta cláusula, la principal atracción de este juego.

La existencia de los dos boliches de forma de hongo -6-, en los bordes del orificio -7- que representa la portería, crea también múltiples incidencias a causa de que, poseyendo un aro de caucho que circunda su cabeza, y teniendo una gran sensibilidad, es el mayor obstáculo para lograr el tanteo o introducción de la bola en el agujero.

El resto del equipo de la mesa, en cuanto a su desarrollo o explotación industrial, es el corriente en estos casos, que se aparta de las líneas de esta exposición, y que, como todos los detalles de forma de la mesa y decorado



del conjunto, estarán sometidos a cualquier variación, sin que ello afecte a la esencialidad del modelo.

- N O T A -

Se reivindica como objeto de este Modelo de Utilidad:

5 1º.- Un nuevo juego de salón constituido por una mesa que se caracteriza por su estructura, que comprende el tablero, de superficie horizontal, recubierto de paño y circundado por bandas elevadas de caucho, de sección triangular, que la equipara a una mesa de billar cuya extensión,
10 además de las señales características de un campo de fútbol, ostenta, distribuidas equiparadamente en ambas mitades, una depresiones rellenas por placas metálicas, de forma circular, las cuales están afianzadas al tablero por la sólida unión que les prestan sus ejes roscables, sujetos
15 por tuercas.

 2º.- El propio juego de salón de la reivindicación 1ª, en el que la mesa que lo constituye, lleva distribuidas unas placas metálicas, en número de diez en cada campo o mitad de mesa, más una central en la línea media, totalizando un número de veintiuna.
20

 3º.- El propio juego de salón de las reivindicaciones anteriores, en el que la mesa que lo constituye, lleva además, en cada campo y en el centro de su lado corto, un orificio de diámetro suficiente al paso de las bolas
25 con que se juega, estando flanqueado en sus dos bordes, por dos boliches elevados, de forma de hongo, cuya cabeza se rodea de un arco de caucho de gran elasticidad.

44189

- 4 -



4º.- UN NUEVO JUEGO DE SALON.

Madrid, 27 de septiembre de 1.954

AGUSTIN DIAZ UNGRIA
P. P.

44189

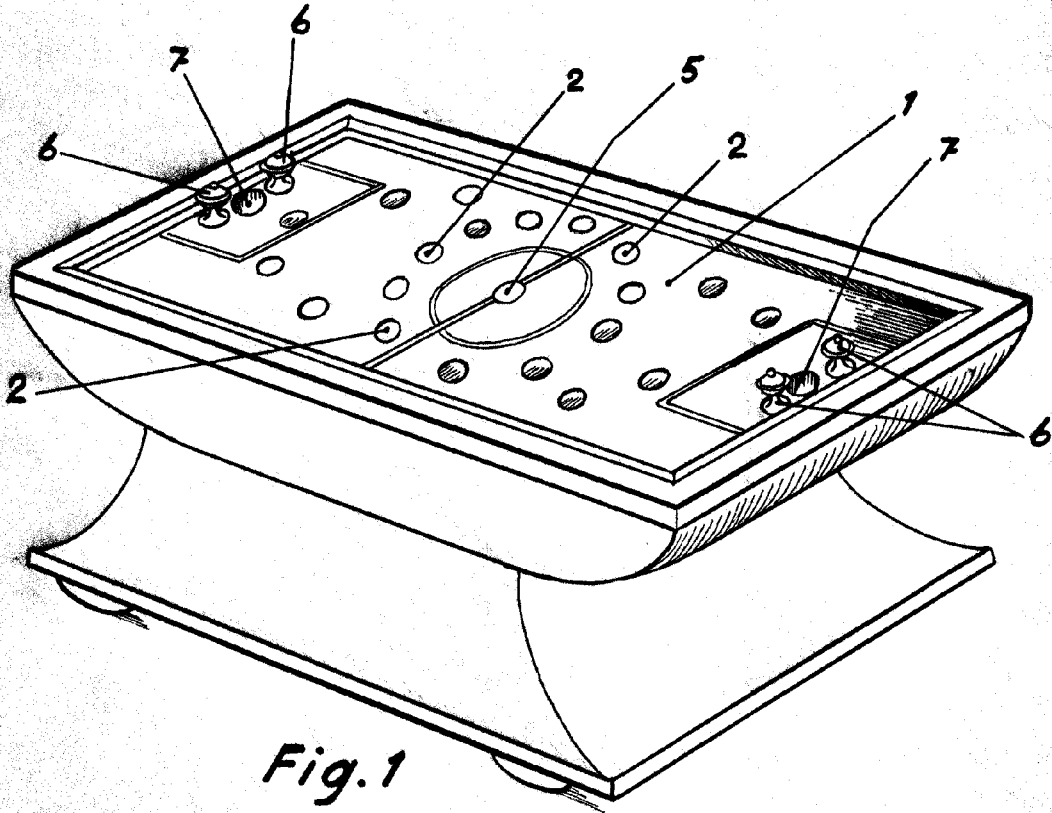

Fig. 1

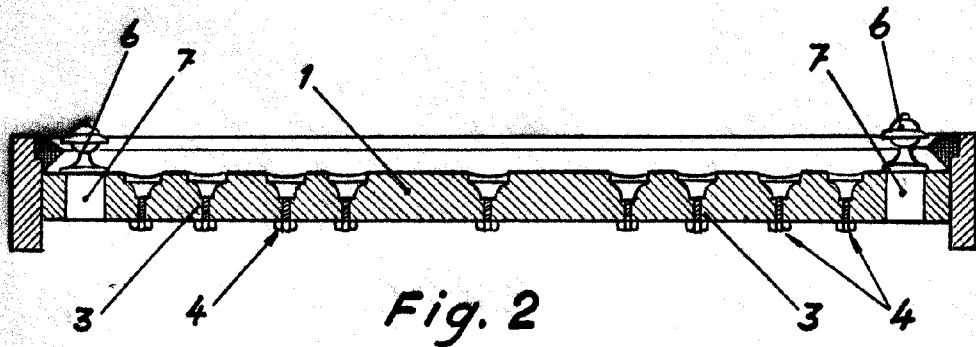

Fig. 2

Madrid, 25 septiembre de 1.954

Agencia de Patentes de España

P. 1

Escala variable.