

44158



44158.

MODELO DE UTILIDAD

por 20 años

por "UN CHASIS PORTAPELICULA", a favor de Construcción de Aparatos Mecánicos, S.A., de nacionalidad española, domiciliada en Barcelona, Caballero, 17.

=====

MEMORIA DESCRIPTIVA

5 El chasis para película fotográfica que se describe por este Modelo de utilidad, ha sido particularmente proyectado teniendo en cuenta la tendencia al abarquillamiento del film, que trae como consecuencia la precisión de tener que intervenir con las uñas para la introducción de los bordes del film en las canales formadas por las pestañas laterales de retención.

10 En los dibujos puede observarse que la solución presentada por el invento, consiste en que las pestañas laterales -1- del chasis -2-, que de hecho sirven de guías al deslizamiento de la película, se prolongan hasta el límite -3- del chasis, y que la pestaña frontal de tope -4- presenta su borde con sus extremos laterales -6- más salientes que la parte central -5-; de modo



15 que los bordes de la película quedan retenidos en su to-
tal longitud hasta el tope con la doblez -3- de -4-, y
que ya antes de llegar al tope el borde frontal de la
película, es recogida por sus extremos laterales -6-
y es corregido, el posible abarquillamiento, por el per-
20 fil angular o arqueado -5- de la pestaña frontal.

Todo cuanto no afecte, altere, cambie o modifi-
que la esencialidad de este chasis, será variable a los
efectos del actual Modelo.

N O T A .

25 Se reivindica como objeto de este registro por
Modelo de utilidad:

1 - Un chasis portapelícula, que se caracteriza porque
sus dos pestañas laterales ó de guía de la película, se
prolongan hasta el límite frontal del chasis; y porque
30 la pestaña de tope frontal de este mismo chasis está
cortada según un perfil cóncavo, o sea que en ambos la-
dos forma unas puntas más salientes que en la parte cen-
tral.

Sean cuales fueren las circunstancias que con-
35 curran en la esencialidad del Modelo de utilidad defini-
do en la anterior reivindicación, cual objeto es:

2 - "UN CHASIS PORTAPELICULA".

Consta la presente memoria de dos hojas foliadas,
mecanografiadas por una sola cara y del dibujo adjunto.

40 Barcelona, veinte de septiembre de mil novecien-
tos cincuenta y cuatro.

P.A. de Construcción de Aparatos Mecánicos, S.A.,

L. DURÁN
P. P.

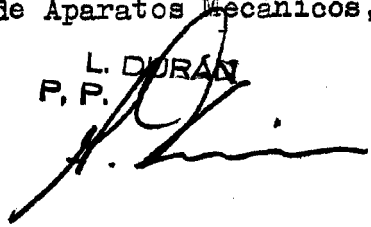

44188

208

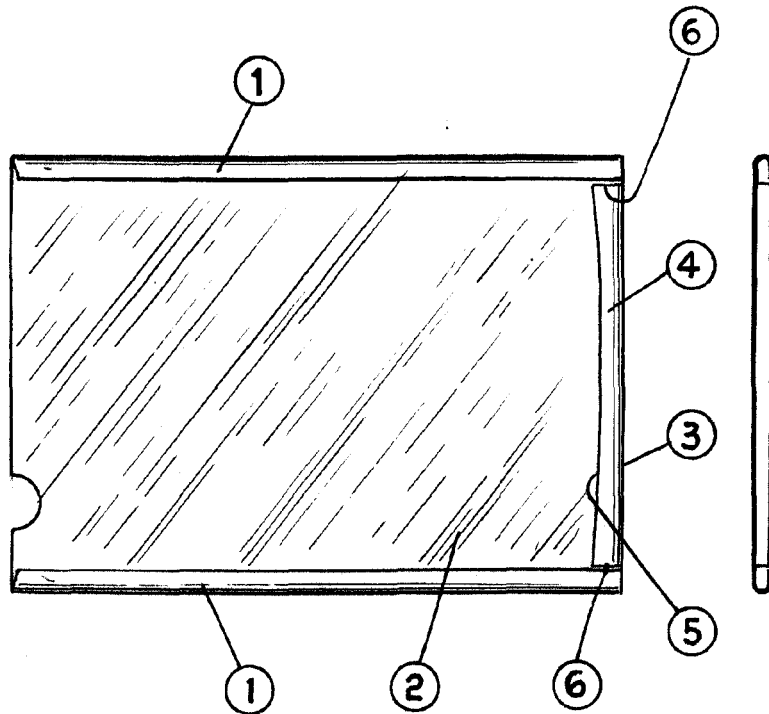

BARCELONA - 9 SEP. 1884

L. DURAN
P. P.

ESCALA VARIABLE