

44132

44132.



MEMORIA DESCRIPTIVA  
DE UNA PATENTE DE MODELO DE UTILIDAD POR VEINTE AÑOS EN  
ESPAÑA, A FAVOR DE DON ALFONSO DE PAREDES ZAMUDIO, DE NA-  
CIONALIDAD ESPAÑOLA, RESIDENTE EN BARCELONA, Via Layetana  
nº 80.

sobre:

"UN JUGUETE DE TIRO AL BLANCO".



5.-

El presente modelo hace referencia a un juguete que comprende una diana circular y una flecha, destacada bajo esta modalidad de hallarse los dos elementos flúidos por medio de un hilo de goma, que establece entre los dos una dependencia íntima encaminada a la comodidad del usuario que queda libre de tener que andar buscando y recogiendo el proyectil cada vez que este no da en la superficie de la diana.

10.-

La particularidad del proyectil citado es la de tener adherida a su cabeza una cápsula de caucho de tipo de ventosa. Al propio tiempo que la suspensión del juguete en cualquier pared donde se practique el juego, se hace también por otra ventosa de mayor capacidad, la cual se acompaña de elementos adecuados para retener o colgar el disco circular que comprende la diana.

15.-

Consta de tres componentes principales: la diana, los elementos de sustentación de la misma y la flecha o proyectil, según puede apreciarse en la hoja gráfica adjunta, donde se halla dibujado el juguete para ayudar a formar la clara concepción del mismo en el curso de su descripción.

20.-

Lo vemos en la Fig. 1ª., en una perspectiva convencional que nos muestra no solo su constitución, sino la colocación del mismo para su utilización. Se dibuja en la Fig. 2ª., en corte vertical, que amplía su demostración. La flecha es una varilla (1), rematada por la cabeza de ventosa (2) y dotada en su base de una palomita estabilizada (3) que puede ser de materiales duros y rígidos o por plancha flexible del mismo material que la diana. Este es circular (4) y en su cara posterior los bordes son reforzados periféricamente (5). En el punto superior de este reborde (6), cuyos orificios extremos se pasan por el cuello de una pieza de caucho (7) formando una segunda ventosa de capacidad mayor, destinada a ser adherida a la pared, con el fin

25.-

30.-



de soportar todo el sostenimiento del juguete. Finalmente vemos el hilo de goma (8), que es la base sustancial del juego, y que consiste en unir la cabeza de la flecha con una anilla (9) que es solidaria de la cabeza anterior de la ventosa (10) de sustentación de la diana.

5.-

De este modo, al efectuar los disparos en forma imprecisa, que no clavan la ventosa de la flecha, esta no cae al suelo ni se extravía, pudiendo el jugador recuperarla inmediatamente.

10.-

El modo que se ha descrito constituye el ejemplo de realización del juguete, sometándose a las líneas generales expuestas, sin mas variantes que las de tipo decorativo incapaces de alterar la esencialidad de este modelo que se reivindica en la siguiente

15.-

N O T A

En resumen, la presente solicitud de patente de modelo de utilidad, recaerá sobre las siguientes reivindicaciones:

20.-

12.- Un juguete de tiro al blanco, caracterizado porque esta compuesto de un disco de diana circular, capacitado para ser colgado de una pared mediante una ventosa de caucho, la cual presenta anteriormente una cabeza prominente de la que depende una anilla en la que se fija el extremo de un hilo de goma, con el que se ata la cabeza de la flecha.

25.-

21.- Un juguete, según la anterior reivindicación caracterizado porque el proyectil utilizado consiste en una varilla cilíndrica, provista en su cabeza de una ventosa de caucho, y en su base de una pieza a modo de palomilla que forma dos aletas de estabilización.

30.-

31.- UN JUGUETE DE TIRO AL BLANCO.

Según se describe en la presente memoria que cons-

4  
44132

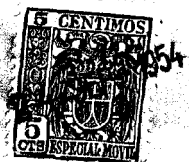

ta de cuatro hojas escritas a máquina por una sola cara y dibujos adjuntos.

Madrid a 24 de sepbre de 1954

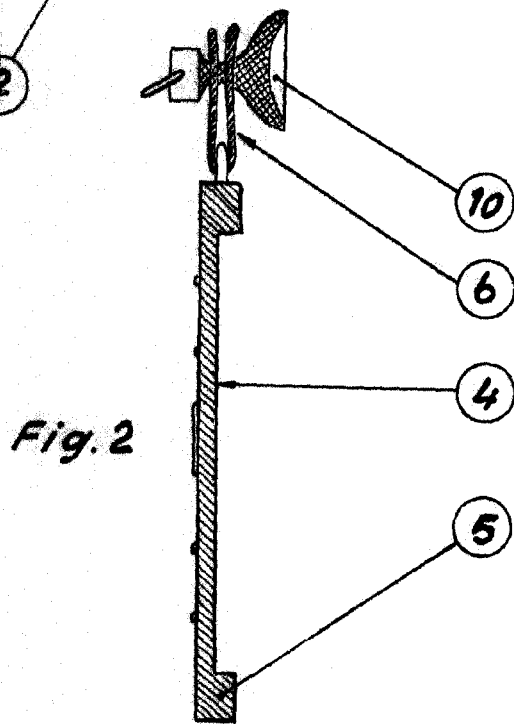
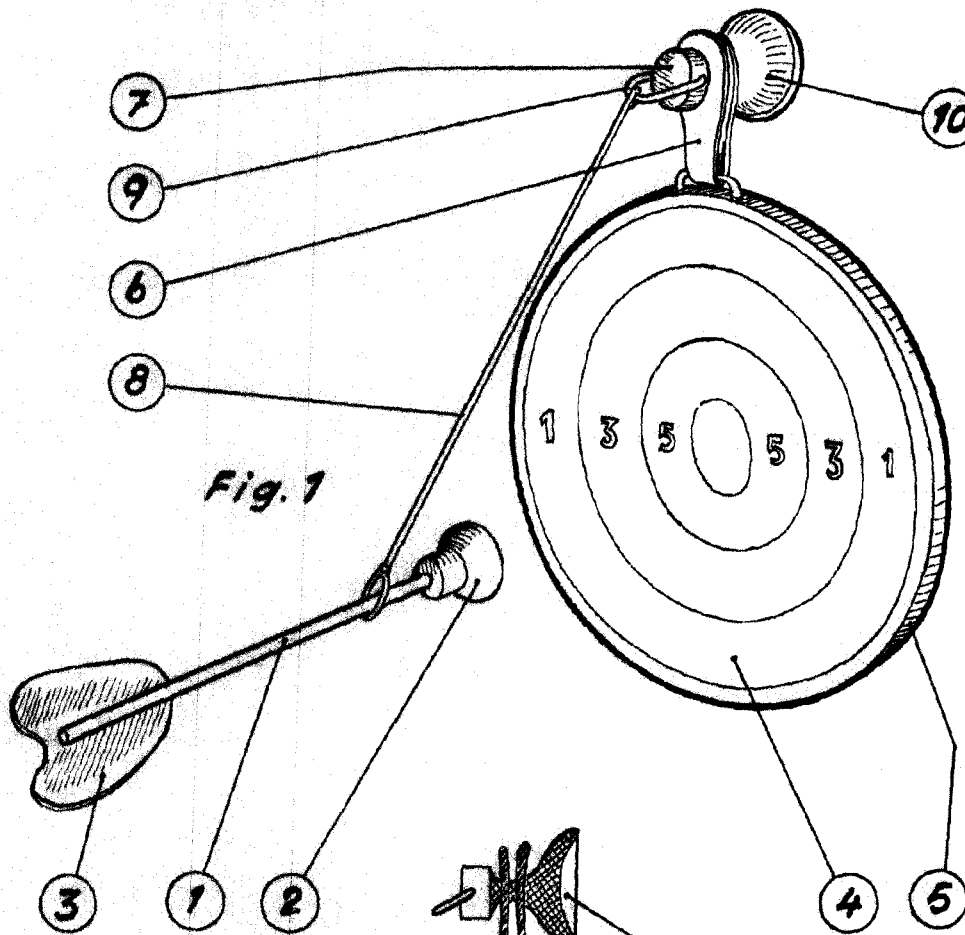

Escala variable

24 SEP. 1954

*Paredes*