

23



44110

M O D E L O
D E
U T I L I D A D

para "UN JUEGO DE PLATO - FIAMBRERA", a favor de DON ANTONIO NOGUE ALONSO, residente en BARCELONA, Avda. República Argentina, nº 29.

MEMORIA DESCRIPTIVA

El presente modelo de utilidad se refiere a un juego de plato-fiambrera.

5. En el modelo se comprende una realización a base de dos elementos acoplables entre sí formados con una resina artificial flexible con la cual es posible lograr un cierre hermético en el contorno de acoplamiento de las embocaduras o bordes de dichos platos.

10. Uno de los bordes se encuentra dotado de espesor conveniente para llevar practicada una canal circular, mientras que el otro comprende una pestaña cilíndrica de grueso adecua



do para encajar ligeramente forzada en el hueco ranurado o circular antes mencionado.

La elasticidad de los materiales de ambos platos asegura un cierre hermético por hacer el acoplamiento por encaje a presión.

5.

La forma de los platos es indiferente, pero los contornos de los mismos han de ser tal, que su encaje sea normal y no oblicuo.

Para facilitar la explicación se acompaña a la presente memoria una lámina de dibujos en la que se ha representado un caso de realización que se cita a título de ejemplo.

10.

En el dibujo:

La figura 1, muestra enalzada la sección transversal de ambos platos antes de su acoplamiento.

15.

La figura 2, indica el juego acoplado en cierre estanco.

Consiste el modelo, en un juego de dos platos -1- -2- que en sus bordes presentan una zona gruesa -3- para el plato inferior y una pestaña cilíndrica -4- para el superior. En el regueso -3- se encuentra practicada la ranura circular -4- adecuada en sus dimensiones para recibir exactamente a la pestaña -4-.

20.

Ambos platos acoplados por ranura y pestaña se representan en la figura 2, y en ella se aprecia el conjunto que, entre ambos forman, el cual conjunto es esencialmente una caja cerrada que sirve como fiambarrera actuando cada elemento como plato una vez abierta.

25.

Dentro de su esencialidad se puede llevar el modelo a la práctica en otras formas y tamaños que difieran en detalle de la indicada a título de ejemplo a las cuales alcanzará igualmente la protección que se recaba. Podrá pues construirse en cual-

30.



23

quier forma y tamaño, con los materiales mas adecuados por quedar todo ello comprendido en el espíritu de las reivindicaciones.

N O T A

5. Descrito el objeto y utilidad de la invención, lo que se declara como no divulgado ni practicado en España comprende las siguientes reivindicaciones:

10. 1. Un juego de plato-fiambarrera, caracterizado esencialmente por estar constituido por dos piezas flexibles de material sintético o similar, de las cuales una de ellas presenta en su borde un cerco grueso dotado de una ranura circular en todo el frente del mismo, mientras que el otro, tiene su borde formando una pestaña cilíndrica de dimensión adecuada al hueco de la ranura, para realizar contra ella un ajuste exacto al acoplar un plato contra el otro.

15. 2. Un juego de plato-fiambarrera.

Según se describe y reivindica en la presente memoria descriptiva que consta de tres hojas foliadas y escritas a máquina por una sola cara, acompañadas de una lámina de dibujos.

Madrid a 23 de septiembre de 1954.

ANTONIO NOGUÉ ALONSO

p.a.

JAIMÉ ISERN MIRALLES

P. P.

Fig. 1

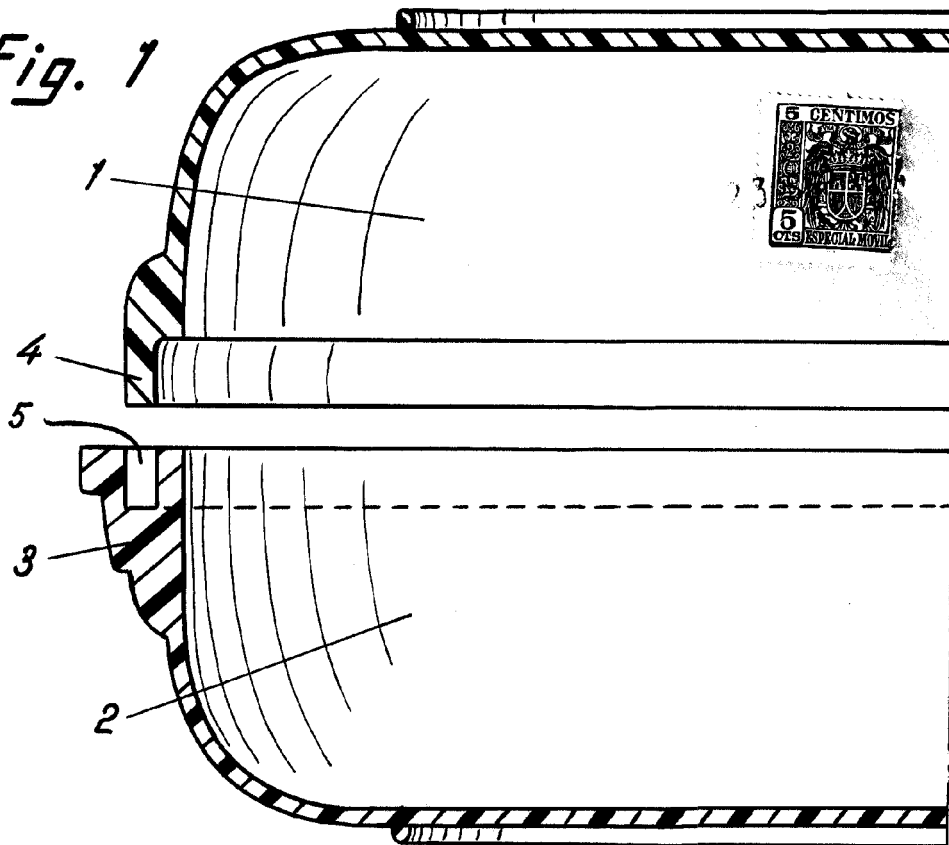
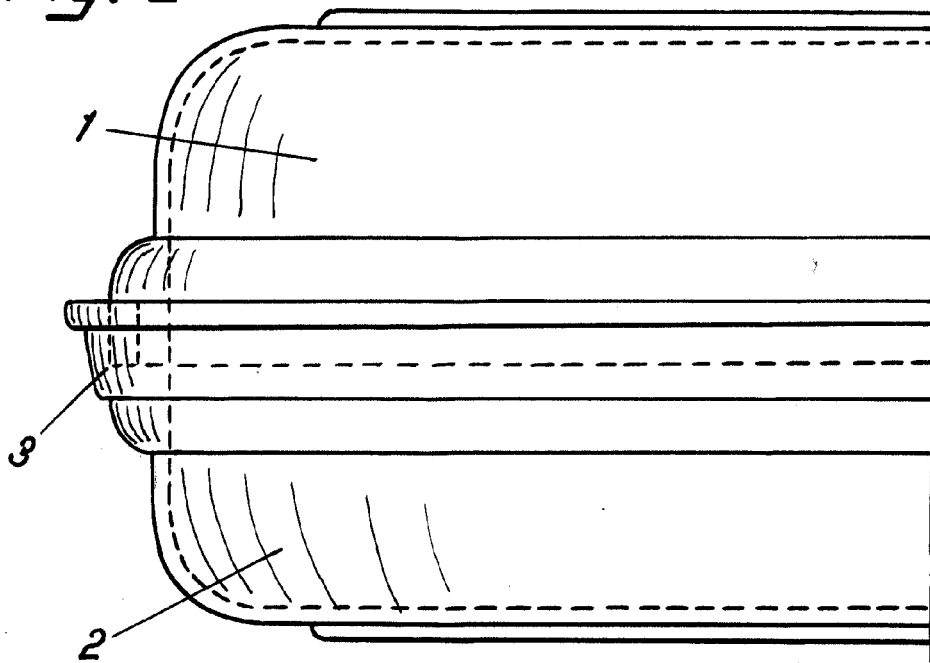

Fig. 2



Madrid, 23 SEP. 1954
p.p. Jaime Isern