

439981



43998

M O D E L O D E U T I L I D A D

que solicita por veinte años en España y sus posesiones, Don FRANCISCO TORRES BERGIAL, de nacionalidad española, domiciliado en Madrid, calle de Federico Gutierrez nº 23, portofolio " PORTAEQUIPAJES CON DEPOSITO DE COMBUSTIBLE PARA VEHICULOS A MOTOR "

=====

M e m o r i a D e s c r i p t i v a

El presente Modelo de Utilidad tiene por objeto garantizar en territorio español, la propiedad y explotación exclusiva de un nuevo portaequipajes delantero con depósito de combustibles, aplicable a las motocicletas y otros vehículos análogos.

5 La hoja de planes que se acompaña, presenta en figura única a título de ejemplo, una forma de realización del mismo, donde se aprecia el acoplamiento de ambos elementos.

10 Consiste en disponer una armazón A de tubo y varilla, sobre la que por medio de grapas se sujeta el depósito B de gasolina o mezcla de aceite, y que en la parte delantera inferior de cada uno de los listones laterales, lleva situado el correspondiente soporte D a fin de que se apoyen los extremos del eje horizontal giratorio E, donde quedan solidarios los brazos de la parrilla C que abre y cierra para retener el equipaje.

15 Tanto el material como las dimensiones y estructura de este conjunto, podrán ser variables, sin que ninguna modificación en este



sentido, afecte a la esencialidad del registro que se solicita.

5 Descrita suficientemente la naturaleza del presente Modelo de Utilidad, declaro que los puntos sobre los que ha de recaer el mismo, están comprendidos en las siguientes

R E I V I N D I C A C I O N E S
=====

10 1ª.- Portaequipaje con depósito de combustible para vehículos a motor, caracterizado porque los soportes del eje horizontal giratorio donde se apoyan ambos brazos laterales de la parrilla, van fijados a la parte inferior de dos listones que constituyen los flancos de una armazón posterior de tubo y varilla, a la que por medio de grapas se sujeta el depósito de gasolina o aceite mezclado.

15 2ª.- PORTAEQUIPAJE CON DEPOSITO DE COMBUSTIBLE PARA VEHICULOS A MOTOR.

Tal como queda descrito en la memoria que antecede y se ilustra en el plano que la acompaña.

Consta dicha memoria de dos hojas foliadas y mecanografiadas por una sola cara.

20

Madrid, 17 de septiembre de 1954.

43998

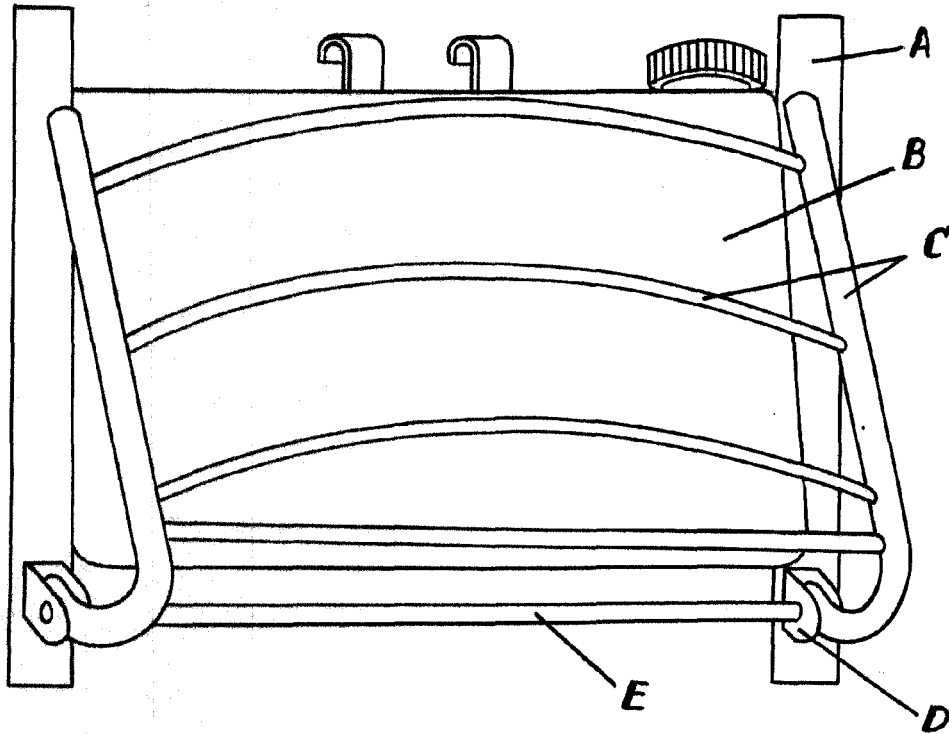

Escala variable
MADRID, 17 Septbre. 1954

Francisco Torres Bercial