

4895.

REGISTRO DE MODELO DE UTILIDAD

a favor de

INDUSTRIAS GRAFICAS FRANCINO, S. A.



choque o golpe, por cuyo motivo, para su transporte, es necesario prever dispositivos o elementos amortiguadores de choques que eviten cualquier golpeo de las piezas entre sí o de cualquier elemento exterior contra ellas.

5 En envase que se preconiza constituye una protección extraordinariamente eficaz contra toda clase de choques contra los huevos a contener, pues determina una especie de compartimiento de doble pared que evita todo golpeo.

10 Este envase está concebido para ser fabricado en cartón, cartulina o material análogo y con el menor número posible de operaciones mecánicas o manuales.

 En el adjunto plano se ha representado, a título de ejemplo, una realización del Modelo ejecutado de acuerdo con los principios enunciados.

15 Como puede apreciarse, consiste en una caja formada esencialmente por una banda de cartulina que se pliega sobre sí misma en su centro -1- constituyendo la charnela de la caja y doblándose después sucesivamente en ángulo recto, tres veces en cada mitad como se aprecia en -2-, -3- y -4-,
20 adosándose a las caras unos tabiques paralelos -5- que soportan a unas planchas o láminas curvas -6- determinativas en combinación con los tabiques de alveolos o alojamientos individuales en los que son susceptibles de colocación las unidades frágiles a envasar.

25 De esta manera se determinan espacios vacíos que rodean a la mercancía constituyendo un almohadillado que amortigua los choques.

 Este Modelo es realizable en cualesquiera tamaños, número de compartimientos, colores y demás detalles que se
30 deseen, siendo susceptible de admitir toda clase de modifi-

4 3995



caciones de detalle que no alteren su fundamento.

N O T A

Los puntos esenciales que se reivindican para que sea
objeto de este Modelo de Utilidad, en España, son los siguien-
tes:

5 1.- Envase para productos frágiles, caracterizado por
que consiste en una caja formada esencialmente por una banda
de cartulina que se pliega sobre sí misma en su centro, cons-
tituyendo la charnela de la caja, doblándose después sucesi-
10 vamente cada mitad formando el cuerpo de la misma, y adosan-
dose a las caras unos tabiques paralelos que sirven de asien-
to a unas planchas o láminas curvas, siendo los tabiques per-
pendiculares a la charnela y determinando, en combinación
con las partes curvas, alveolos o alojamientos individuales,
15 separados del exterior por espacios libres que quedan al ce-
rrar la caja.

2.- ENVASE PARA PRODUCTOS FRÁGILES.

Todo ello tal y como se describe en la Memoria que
antecede y se representa en el plano adjunto, y a los fines
20 indicados.

Consta la presente Memoria descriptiva de tres hojas,
escritas a máquina por una sola de sus caras y de una hoja
de dibujos.

Madrid, 16 de Septiembre de 1954

INDUSTRIAS GRAFICAS FRANCINO, S. A.
P. A.

Manuel de Rafael

P.P.

43995

16

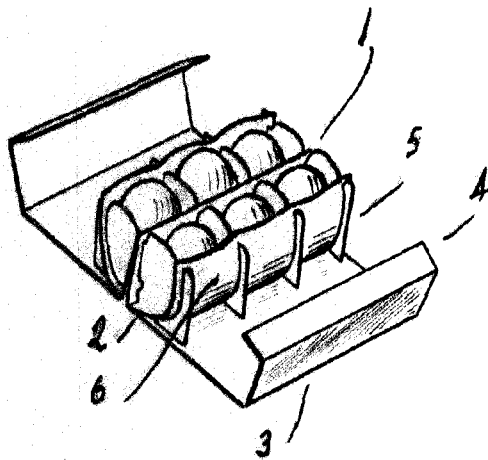
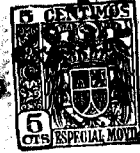

Madrid, 16 de Septiembre de 1954

Manuel de Rafael

P.P.

ESCALA VARIABLE