

43977

43977



MEMORIA DESCRIPTIVA
=====

Correspondiente a un MODELO DE UTILIDAD, cuyo registro se solicita por veinte años.

A favor de

D. José y D. Agustín CAMPANY CORTES, de nacionalidad española.

Residentes en BARCELONA.-Avda. Gral. Primo de Rivera, 38

por :

"MUEBLE PLEGABLE PERFECCIONADO".



- 5.- Se trata en esta memoria de un modelo de utilidad correspondiente a un nuevo tipo de mueble plegable perfeccionado, que se presta especialmente para ser utilizado en las excursiones de campo, montaña y playa, puesto que su transporte se ve sumamente facilitado, tanto por su limitación de peso cuanto por las escasas dimensiones que le caracterizan una vez plegado.
- 10.- Es sabido que en todos los tipos y formas de excursiones en las que se hace necesario realizar una o varias comidas, resultan de suma utilidad el disponer de mesas y sillas, principales accesorios para el servicio de la comida, que evitan en otro caso, la incomodidad que supone siempre el tener que sentarse o acomodarse de una u otra forma sobre el suelo del lugar en el que se acampa.
- 15.- Bien es verdad que en los rincones y lugares típicamente señalados y escogidos para el turismo se encuentran fondas, hoteles y restaurantes cuyo esmerado servicio se hace difícil superar. Sin embargo, nadie se puede engañar al admitir que tales lugares no están al alcance de la mayoría del público que los frecuenta, nos referimos, claro está, a los lugares de turismo, sobre todo en los casos en los que las excursiones se realizan en forma colectiva.
- 20.- En los casos a que antes se alude, las excursiones suelen por regla general efectuarse en vehículos de transporte colectivo y por esta razón, en ellos no se dispone ni se admite el portar grandes objetos, maletas, etc., etc.
- 25.- Por todas las razones anteriores, se ha pensado y se estima de gran utilidad el objeto de esta invención, que trata de un mueble plegable perfeccionado caracterizado especialmente por el hecho de que constituye, como en el caso que se representa una mesa con sus asientos auxiliares, de tal forma dispuestos que plegados, quedan recogidos en el interior de
- 30.-



35.-

los tableros exteriores, formando un equipo similar al de una pequeña maleta de fácil transporte, reducidas dimensiones y escaso peso.

40.-

Es natural que este tipo de mueble plegable puede referirse a multitud de objetos de aplicación utilitaria para los servicios que quedan enunciados. Ahora bien, concretamente en esta memoria se concreta el caso que se refiere a una mesa provista de asientos, que ahora se describirá con el auxilio de las figuras del plano adjunto, a las que se hace referencia en la exposición actual.

45.-

La figura 1ª representa una perspectiva del mueble totalmente plegado y, como puede apreciarse, es muy similar a la forma que corresponde a una maleta de fácil transporte.

La figura 2ª muestra y representa a la mesa en su primera fase de desplegado pudiendo apreciarse en la misma que esta se abre en forma de libro o maleta.

50.-

La figura 3ª presenta la perspectiva correspondiente a la operación de extensión de las patas, tal y como indican las flechas representadas.

Las figuras 4ª y 5ª corresponden a vistas de frente y en perspectiva de planta del mueble totalmente extendido o desplegado.

55.-

Haciendo referencia a dichas figuras, puede comprobarse que el mueble está caracterizado por dos tableros exteriores (1 y 2) que forman la parte superior de la mesa, cuando esta se encuentra extendida, constituyendo un plano horizontal para la posición normal de la misma.

60.-

Cuando este mueble se pliega, los tableros (1 y 2) forman las caras exteriores del mueble cerrado en forma de maleta.

En la parte interior, correspondiente a cada uno de los tableros (1 y 2) que son simétricos, se encuentran dispuestos

4 3977



65.- unos tirantes (3 y 4) que, al abrirse angularmente según las flechas de la figura 4^a despliegan los equipos respectivos de los asientos.

70.- Los asientos, como puede apreciarse, están caracterizados por unos tableros (5, 6, 7 y 8) que llevan sus correspondientes patas (9, 10, 11 y 12) en forma de trípode plegables hacia adentro y sujetas o atirantadas por medio de dos tirantes (13, 14, 15 y 16), que van desde la parte más inferior a la central superior, en la parte inferior de los asientos de las sillas.

75.- Con esta disposición, gráficamente representada y literalmente descrita, según las figuras del plano adjunto y la presente descripción, se logra un mueble que construido principalmente con tableros de materia plástica, madera, chapas de aleaciones ligeras, etc., etc., queda reducido a unas dimensiones mínimas por una ligereza de peso considerable, de una utilización rápida y muy práctica que le hacen difícilmente superable por cualquiera de los tipos hoy día conocidos en el mercado.

85.- No es necesario insistir en el hecho de que todos los juegos o pliegues del mueble descrito se pueden efectuar de diferentes maneras y formas, ya sea con charnelas, bisagras, ejes pasadores, tornillos prisioneros, etc., etc.

90.- Asimismo, las dimensiones que puede adoptar son muy variadas, sin que ello influya para nada en la idea de utilidad que se persigue, como tampoco ejerce influencia alguna la variación de formas exteriores en los asientos o tableros de mesa, que pueden ser rectangulares, cuadradas, circulares, etc.

R E I V I N D I C A C I O N E S

95.- 1^a).- "MUEBLE PLEGABLE PERFECCIONADO", caracterizado por



100.- estar constituido por dos tableros simétricos que van unidos en su parte central común mediante elementos que les permiten plegarse el uno hacia el otro en forma semejante a una maleta, llevando incluso adaptadas sendas asas para su más fácil transporte y manejo.

105.- 2ª).- "MUEBLE PLEGABLE PERFECCIONADO", caracterizado porque en la cara inferior interior de cada uno de los tableros según la reivindicación anterior van montados en disposición plegable, dos asientos cuyos tableros son comunes en la parte central y se enlazan a la parte inferior de los tableros referidos, llevando dispuestas las patas en forma de tripode constituyendo una de las ramas o patas un tirante interior que une el punto de enlace de las dos exteriores con la parte central inferior del tablero de los asientos.

110.- 3ª).- "MUEBLE PLEGABLE PERFECCIONADO", caracterizado porque tanto las patas de los asientos como los tableros de estos, se recogen en las partes inferiores de los tableros de la mesa, que se pliegan a su vez hacia adentro y recogen la totalidad del equipo en forma de maleta, estando articuladas todas las partes plegables mediante herrajes y dispositivos que por sus características resulten de aplicación práctica.

115.- 4ª).- "MUEBLE PLEGABLE PERFECCIONADO".

La presente memoria descriptiva consta de cinco hojas foliadas y escritas a máquina por una sola cara, componiendo un total de ciento veinte líneas, incluidas éstas.

Madrid, 15 de septiembre de 1.954.-

ANTONIO ESCRIBA

Fig. 1

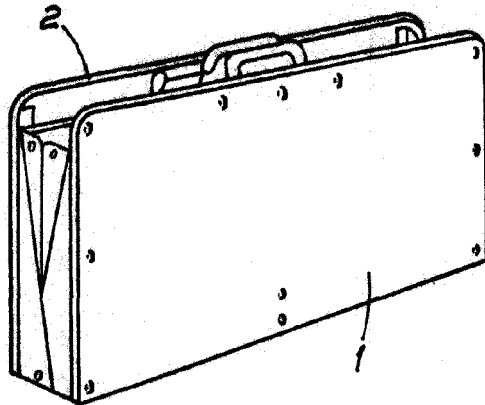

Fig. 2

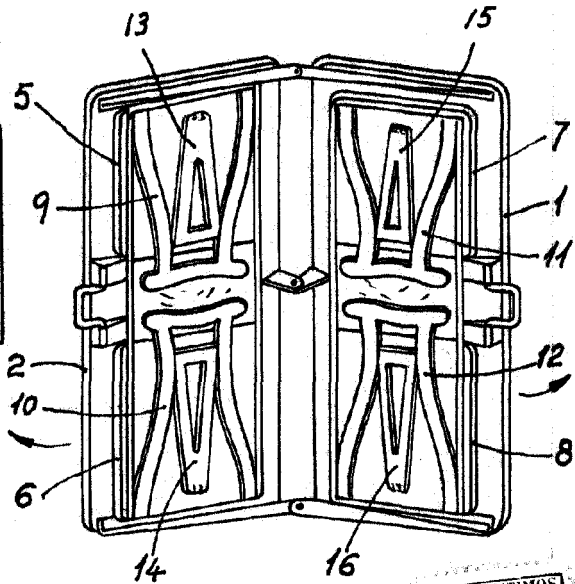

Fig. 3

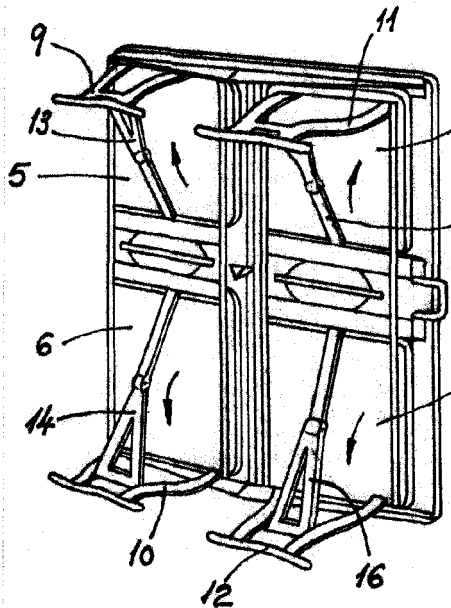

Fig. 4

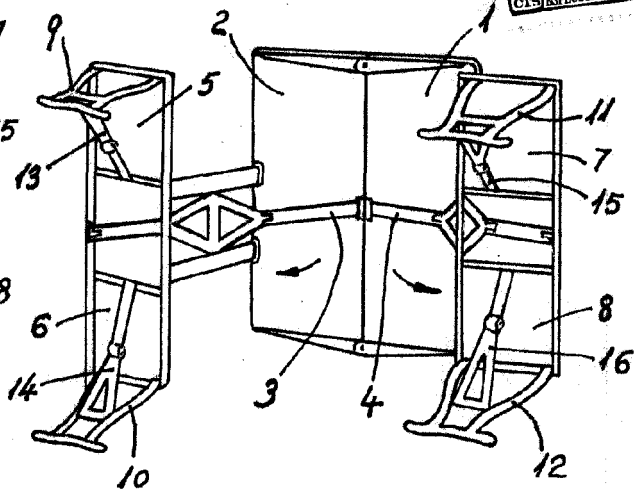
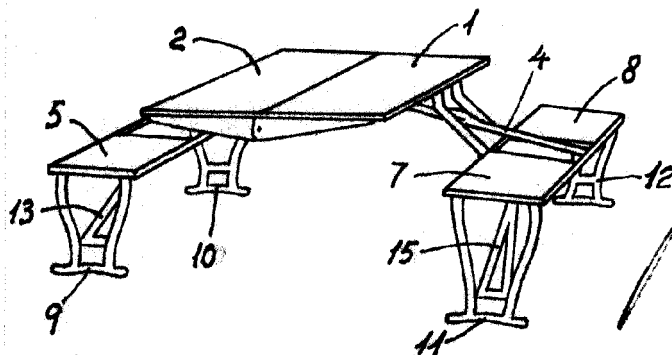

Fig. 5



Madrid, 15 de Septiembre de 1954

ANTONIO ESCRIBA

D.P.

[Handwritten signature]

Escala variable.