

4 3962
4 3962.



M O D E L O

D E

U T I L I D A D

A favor de D. Elias Gisbert Garcia, de nacionalidad española,
con domicilio en Valencia, calle de Pelayo Núm. 58.

por:

"Bandeja plegable para el envase de frutas"

oOo

MEMORIA DESCRIPTIVA



La innovación tiene por objeto una nueva bandeja para el envase de frutas que, además de sus cualidades generales de poco peso, suficiente consistencia, presentación excelente y manufactura económica, aporta la particularidad de ser plegable.

5. Hasta ahora, los fabricantes venían suministrando las bandejas armadas o, bien, divididas en cinco piezas, es decir con los costados sueltos y separados del fondo. Y, como es evidente, ambas formas de servir los envases adolecen de los inconvenientes de ocupar mucho espacio en los medios de transporte, la primera, y de tener que armarlas los usuarios en el lugar de recepción, la segunda.

10. Mas, la bandeja objeto de la innovación sirve para obviar los defectos aludidos, ya que, con sus sistemas eficaz de plegado, ocupan un espacio mínimo y pueden cargarse en número muy superior, y, en cuanto a su puesta en posición de uso, es tan simple que no es ya causa de engorro ni de dificultad alguna. Así mismo el transporte de estos objetos puede realizarse sin el plegado indicado, esto es las bandejas completamente abiertas, o dicho de otra forma, extendidos todos sus lados.

15. Mas, la bandeja objeto de la innovación sirve para obviar los defectos aludidos, ya que, con sus sistemas eficaz de plegado, ocupan un espacio mínimo y pueden cargarse en número muy superior, y, en cuanto a su puesta en posición de uso, es tan simple que no es ya causa de engorro ni de dificultad alguna. Así mismo el transporte de estos objetos puede realizarse sin el plegado indicado, esto es las bandejas completamente abiertas, o dicho de otra forma, extendidos todos sus lados.
20. La nueva bandeja se compone por un fondo de tipo rectangular y con un rebajo en los ángulos de la superficie de apoyo que sirve para encajar la bandeja sobre los resaltes o patillas de la inferior, cuando se superponen; y por un cerco, reforzado y con resaltes o patillas en los ángulos, constituido por costados y testeros que se montan sobre los bordes de la cara superior del fondo y que son abatibles a los lados y sobre la cara inferior o de apoyo del mismo.

25. La nueva bandeja se compone por un fondo de tipo rectangular y con un rebajo en los ángulos de la superficie de apoyo que sirve para encajar la bandeja sobre los resaltes o patillas de la inferior, cuando se superponen; y por un cerco, reforzado y con resaltes o patillas en los ángulos, constituido por costados y testeros que se montan sobre los bordes de la cara superior del fondo y que son abatibles a los lados y sobre la cara inferior o de apoyo del mismo.



174 SEP

A efectos de la descripción y para diferenciarlos, se designa por testeros a los costados pequeños del cerco.

30. El fondo se constituye por láminas de madera que se fijan sobre travesaños intermedios y otros dos travesaños extremos, que presentan sus puntas cortadas en diagonal para formar los rebajos triangulares de las esquinas de la superficie inferior o de apoyo.
35. Los costados y testeros integrantes del cerco se constituyen, a su vez, por dos listones equidistantes, cada uno con ranuras en sus caras enfrentadas para la inserción de las piezas laminares con las que se cubren las luces respectivas, y se arman yuxtapuestos por los extremos merced a unas láminas metálicas o dispositivos de bisagra, que se fijan por el exterior en los listones inferiores de los mismos y en los travesaños del fondo, y por medio, también, de otros dispositivos laminares que se fijan en los extremos de los listones superiores de los costados y enganchan los extremos de los listones superiores de los testeros.
40. El refuerzo del cerco consiste en láminas o tiras metálicas y acanaladas, que se fijan por los extremos en la parte media de la cara interior de los respectivos listones de costados y testeros.
45. Las patillas de los ángulos del cerco se constituyen por sendas piezas o tacos de sección triangular que se adosan por uno de sus catetos a los extremos de los costados con resaltes encajables en los rebajos relativos del fondo de la bandeja homologa que se les superponga, y cuyo cateto libre sirve de apoyo a los extremos enganchables de los testeros.
50. Un ejemplo, no limitativo, de realización práctica de la innovación se ilustra con los dibujos anexos, que representan:
- 55.



La Fig. 1ª., una vista de la bandeja con dos laterales desplegados.

60. La Fig. 2ª., una vista que muestra la bandeja semiplegada.

De acuerdo con los dibujos reseñados, (1) es el fondo de la bandeja y (2) el rebajo de los ángulos de la superficie inferior o de apoyo del mismo; (3-4) son los costados y testeros, respectivamente, del cerco, (5) son las láminas metálicas o dispositivos de bisagra, que se fijan en los travesaños del fondo (1) y en los listones inferiores de los costados y testeros y permiten el plegado de los mismos;

65. (6) son los dispositivos laminares que se fijan a los extremos de los listones superiores de los costados y enganchan los extremos de los listones superiores de los testeros,

70. (7) son las láminas o tiras metálicas y acanaladas que refuerzan los costados y testeros, y (8) son las piezas o tacos triangulares que ofrecen sendos resaltes encajables y se adosan por uno de sus catetos a los extremos de los costados.

75. Descrito suficientemente el objeto del Modelo, se hace constar expresamente que, cualquier modificación que se introduzca, ya sea en su forma, dimensiones, proporciones, clases de materiales a emplear y disposición de los distintos elementos que lo integran, se considerarán incluidos dentro del área de protección del mismo, siempre que con ello, no se altere, cambio o modifique su función característica.

N O T A

80. En resumen, el Modelo de Utilidad, recaerá sobre las siguientes:

4 3962
174 SEP



Reivindicaciones.-

90. 1.- Bandeja plegable para el envase de frutas, que se compone por un fondo de tipo rectangular y por un rebajo en los ángulos de la superficie inferior o de apoyo, que sirve para encajar la bandeja sobre los resaltes o patillas de la homóloga inferior cuando se superponen; y por un cerco reforzado y con resaltes o patillas en los ángulos que se constituye por costados y testeros que se montan sobre los

95. bordes de la cara superior del fondo y que son abatibles a los lados y sobre la cara inferior o de apoyo del mismo.

100. 2.- Bandeja plegable para el envase de frutas, según la reivindicación 1, cuyo fondo se constituye por láminas de madera que se fijan sobre travesaños intermedios y otros dos travesaños extremos, los cuales presentan sus puntas cortadas en diagonal para formar los rebajos triangulares de las esquinas de la superficie inferior o de apoyo del mismo.

105. 3.- Bandeja plegable para el envase de frutas, según la reivindicación 1ª., en la que los costados y testeros integrantes del cerco se constituyen, a su vez, por dos listones equidistantes, cada uno con ranuras en sus caras enfrentadas para la inserción de las piezas laminares con las que se cubren las luces respectivas, y se arman juxtapuestos

110. por los extremos y merced a unas láminas metálicas o dispositivos de bisagra, que se fijan, por el exterior, en los listones inferiores de los mismos y en los travesaños del fondo, y, también, por medio de otros dispositivos laminares que se fijan en los extremos de los listones superiores

115. de los costados y enganchan los extremos de los listones

4396,2 Str.



superiores de los testeros.

120. 4.- Bandeja plegable para el envase de frutas, según la reivindicación 1ª., en la que el refuerzo del cerco consiste en láminas o tiras metálicas y acanaladas, que se fijan por los extremos en la parte media de la cara interior de los respectivos listones de costados y testeros.

125. 5.- Bandeja plegable para el envase de frutas, según la reivindicación 1ª., en la que las patillas de los ángulos del cerco se constituyen por sendas piezas o tacos de sección triangular, que se adosan por uno de los catetos a los extremos de los costados con resaltes encajables en los rebajos relativos del fondo de la bandeja homóloga que se le superponga, y cuyo cateto libre sirve de apoyo a los extremos enganchables de los testeros.

130. 6.- "BANDEJA PLEGABLE PARA EL ENVASE DE FRUTAS".

Según queda sustancialmente descrito, reivindicado y representado en esta memoria, que consta de seis hojas de texto necesario y mecanografiadas por una sola cara y una hoja de dibujos.

Madrid, 14 de Septiembre de 1.954.-

ELIAS GISBERT GARCIA.

P.P.

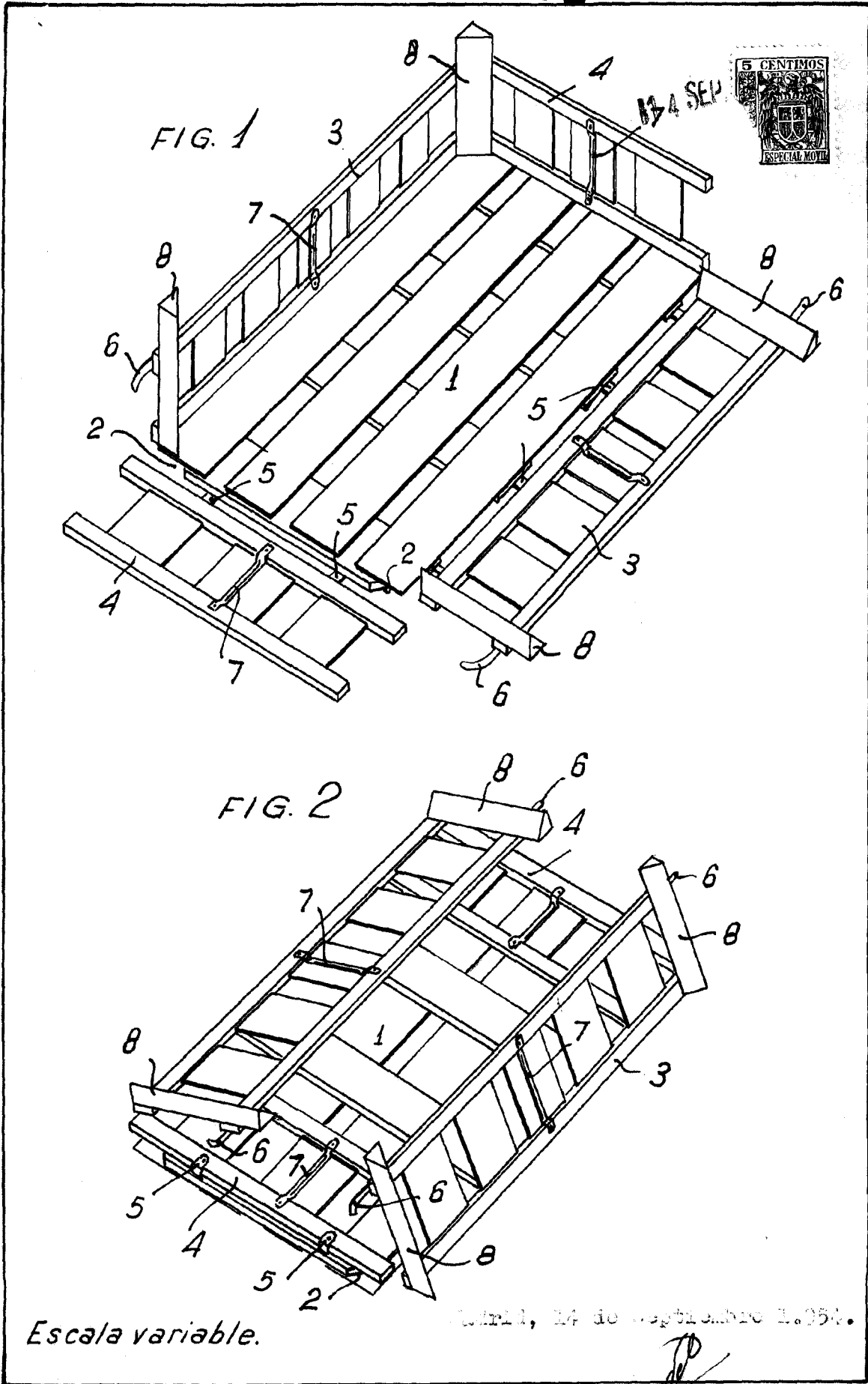

Escala variable.

Septiembre, 14 de Septiembre 1.954.

[Handwritten signature]