



14 SEP

43952

MODELO DE UTILIDAD
POR VEINTE AÑOS
EN ESPAÑA

Solicitado por Industrias Cambra, Cambra Hermanos S.R.C.,
entidad española, domiciliada en Valencia, C/. Alberola nº 1 y
3,

p o r

==;==;==;==;= " NUEVA PULSERA PARA RELOJ " ==;==;==;==;==;==;==;==;==;=
~~~~~

MEMORIA DESCRIPTIVA  
=====

El Modelo de Utilidad a que se refiere la presente Memoria y adjunto plano esta destinado para garantizar la exclusiva fabricación venta y explotación en España sus colonias y Protectorado de una nueva pulsera para reloj.

5

La pulsera para reloj de que seguidamente nos vamos a ocupar, posee unas características de fabricación que la hacen sumamente económica en relación con todos los modelos de pulseras conocidos hasta la fecha, sin que la economía que se consigue vaya en detrimento de su presentación, que



43952

10 puede llegar a ser de un gran efecto cual requiere.

Además de la ventaja apuntada, existen otras de carácter técnico, cuales son las de suprimir las roturas de eslabones, mallas o engarces, tan frecuentes con las desagradables consecuencias, de pérdidas de relojes, o roturas por caídas, proporcionando al usuario una seguridad absoluta en su uso, y en su ilimitada duración.

Nuestra pulsera está constituida, principalmente por dos piezas de metal apropiado para su fabricación mediante estampación o troquelado, a las cuales por este procedimiento se les da la forma general de arco de círculo, de curvatura adecuada para que junto con el reloj y un sistema de cierre corriente, abarquen normalmente la muñeca del usuario. Las piezas citadas, por un extremo presentan un doblez o gancho para su articulación en las asas laterales de la caja del reloj, y por su otro extremo concluyen con los elementos de unión de la pulsera para su uso, o armis, de tal naturaleza que su cierre permita darle una mayor o menor abertura a la pulsera, en previsión de su empleo por personas de muñecas más o menos gruesas.

30 La circunstancias de su fabricación mediante troquelado (a excepción del armis), permite que en el aspecto ornamental pueda llevar calados de artísticos dibujos, así como en lugar de llevar estos calados, sea sólo estampada con variados motivos en relieve.

35 Para mejor comprensión de la descripción general que antecede se acompaña una hoja de dibujos en la que se representa un caso práctico de realización de esta nueva pulsera para reloj, bien entendido que por aportarse estos dibujos a título de ejemplo, deberán ser considerados con el más amplio criterio.

40

14 SEP.

43952



- 3 -

En dichos dibujos las figs. 1 y 2 son vistas en perspectivas de las dos piezas principales de la pulsera. La fig.

3, es una vista lateral de la pulsera con sus partes unidas por el elemento de cierre o armis y dispuesta para su montaje al reloj.

En dichos dibujos con -1- señalamos una de las dos piezas de la pulsera que presenta en su trazado curvo obtenido por estampación, un calado -2-, concluyendo por un extremo con un gancho -3- para prenderlo al asa del reloj y por el otro con una hebilla -4- para su cierre. Con -5- designamos la otra pieza de la pulsera, igualmente curvada con sus calados -6- y su gancho -7- para su engarce en la otra asa del reloj. Con -8- designamos al cierre, constituido por las láminas -9- y -10- articuladas en la bisagrita -11-, de las cuales, la lámina -10- posee un dentado que queda en el interior, que tiene como objeto el que la hebilla -4-, al cerrar la pulsera, sobre la muñeca pase sobre la lámina -9- y quede anclada en el diente que mejor acople de la lámina -10-, abatiendo luego sobre el dentado la lámina -9- que así practica el cierre.

Suficientemente descrita la constitución de esta nueva pulsera de reloj y las ventajas obtenidas por el procedimiento de fabricación de estampación, sólo nos resta dejar bien sentado que el tipo de calado que se verifique puede ser de dibujos variados, así como que en lugar de calados, lleve estampados en relieve, diversidad de motivos ornamentales, todo ello, siempre y cuando no se altere su esencialidad, que queda reflejada en la siguiente

N O T A

Se reivindica el Modelo de Utilidad:

1º.-Nueva pulsera para reloj, caracterizada por que sus

43952

14



- 4 -

75

dos piezas que la integran, de material adecuado tienen una contextura arqueada, obtenida por troquelado, en cuya fase de fabricación se obtienen en la pulsera unos calados y relieves de caracter ornamental, así como los ganchos respectivos para aprisionamiento de las asas de la caja del reloj.

80

2º.-Nueva pulsera para reloj, caracterizada porque las dos piezas de la precedente reivindicación, en los extremos opuestos de los ganchos descritos, llevan los elementos de cierre de la pulsera, también obtenidos por estampación, con medios para poder variar su diametro con arreglo a la muñeca ya que la característica final de esta pulsera es el de estar constituida por solo dos piezas rígidas y de forma arqueada tal como se expresa en la precedente reivindicación.Y

85

3º.-" NUEVA PULSERA PARA RELOJ ", de conformidad en un todo en lo esencial y fines industriales a lo descrito en la precedente Memoria Descriptiva y gráficamente representado en los adjuntos planos para su mejor comprensión.

Esta Memoria consta de CUATRO hojas escritas o mecanografiadas por una sola cara a doble espacio en 87 líneas.

Valencia, 28 de Agosto 1954

Por autorización del interesado.

43952



14 SEP 1954

FIG. 3

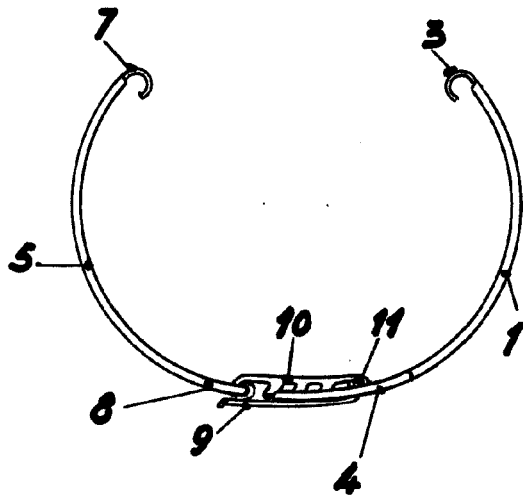

FIG. 2

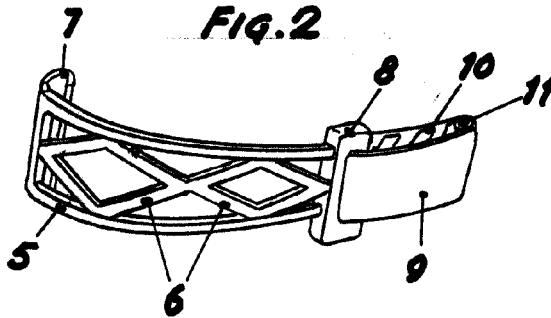
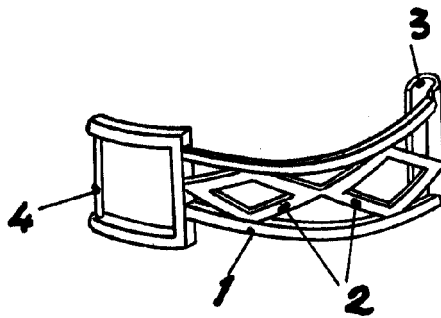

FIG. 1



ESCALA VARIABLE  
VALENCIA, 4 SEPTIEMBRE 1954  
P.A.