

43903.

43903



MEMORIA DESCRIPTIVA
=====

Correspondiente a un MODELO DE UTILIDAD, cuyo registro se solicita por veinte años.

A favor de

D. Juan ALAY SERRET, de nacionalidad española.

Residente en BARCELONA.-Ali-Bey, 12.

por:

"CUBO JUGUETE INFANTIL PARA MOLDEAR FIGURAS DE
CARACTER VARIABLE"



5.- Una de las mayores ilusiones de los niños es jugar con la arena y el agua y más construir con estos elementos figuras y muñecos, aprovechando para ello la arena de parques y jardines y muy especialmente la de las playas por la mayor facilidad de tener a su alcance el agua que precisan para formar la masa con la que han de modelar las figuras que les dicta su capricho.

10.- Precisamente por ser imprescindible el agua para esta clase de juego se ha pensado en los diversos modelos de cubos y demás elementos que los niños tienen a su alcance para transportar ésta, pero también necesitan para modelar las figuras, un molde conveniente en el cual depositen la masa formada por la arena y el agua, que una vez seca tomará la forma del molde que la ha contenido.

15.- Sabida es la facilidad con que los niños, por su inconsciencia pierden los juguetes y constituye para los padres y cuidadores una constante preocupación al estar al tanto de que no les falten estos juguetes, por cuya pérdida sufren llanto; por ello y para reducir esta preocupación y esta atención, los padres procuran que los niños salgan a jugar con la menor cantidad posible de juguetes. Por otra parte, precisamente este juego a que nos referimos, del modelo de figuras, es uno de los más atractivos para ellos y es el que hasta el presente ha venido requiriendo mayor cantidad de elementos, pues de un lado, se requiere un cubo o depósito para transportar y depositar el agua y después los otros elementos de moldeo.

20.-
25.-
30.- Teniendo en cuenta todo esto y procurando siempre facilitar a los niños más elementos de juego, cosa que desarrolla en mayor medida su imaginación, en las mejores condiciones de comodidad y atractivo, al mismo tiempo que se elimina en los padres y cuidadores en una reducida escala si se



35.- quiere, pero siempre atenta, la preocupación de atender no ya a los niños, sino también a sus elementos de juego, hemos estudiado con el mayor interés el modelo que presentamos al registro y que como su título indica, es un cubo dispuesto de tal forma que al mismo tiempo que sirve a su fin primordial de contener agua, tiene ya prevista una figura cualquiera, que en el caso presente hemos representado por un castillo, pero, que puede ser cualquier otra, de tal forma que sirve de molde para la figura que represente, reuniendo de esta manera en un sólo juguete, el oficio y servicio de dos de ellos.

40.- Refiriéndonos al dibujo adjunto a esta memoria, que representa el modelo que presentamos al registro y para su mejor descripción, vamos a detallar al mismo en sus dos facetas de cubo portador de agua y molde para construir figuras.

45.- La figura 1ª representa el cubo en posición normal, esto es con la boca en la parte superior.

50.- La figura 2ª un corte vertical del mismo en posición invertida.

55.- En la figura 1ª (1) representa el cuerpo del cubo, que en este caso tiene la figura de un castillo, pero que puede ser variable y adoptar las más variadas formas, la de un pez, un barco, un muñeco, etc., etc., ya que estas figuras se obtienen por el relieve dispuesto en las paredes del cubo que en el de la fig. 1ª (4) representa la poterna o puerta del castillo.

60.- (2) es el asa común a todos los cubos; y por último las almenas del castillo (3) se obtienen en la masa de arena y agua por presión de las del cubo del modelo.

Descrito el modelo objeto de registro, no vamos a detallar su procedimiento de fabricación, por ser de público do-



65.-

minio, bien esté construido en aluminio, cualquier clase de metal, plásticos, etc., etc., ya que el modelo admite toda clase de materiales apropiados en su fabricación, pero si diremos que su presentación exterior es brillante y vistosa para que sea un juguete verdaderamente atractivo por todos conceptos y que su tamaño y formas representadas son variables, especialmente estas últimas, al objeto de hacer lo apto a una escala mayor de niños usuarios de esta clase de juguetes.

70.-

R E I V I N D I C A C I O N E S

75.-

1ª).- "CUBO JUGUETE INFANTIL PARA MOLDEAR FIGURAS, DE CARACTER VARIABLE", caracterizado porque su cuerpo va dispuesto con plegados, cortes y embutidos diferentes, que caracterizan figuras en disposición de coquilla de moldeo aplicable a materias arenosas en frío.

80.-

2ª).- "CUBO JUGUETE INFANTIL PARA MOLDEAR FIGURAS, DE CARACTER VARIABLE", caracterizado porque al cubo de la reivindicación 1ª le concreta las funciones, de transportador de líquidos y coquilla de moldeo, adoptando la superficie la forma del cuerpo según la figura caprichosa que se produzca.

85.-

3ª).- "CUBO JUGUETE INFANTIL PARA MOLDEAR FIGURAS, DE CARACTER VARIABLE".

La presente memoria descriptiva consta de cuatro hojas foliadas y escritas a máquina por una sola cara, componiendo un total de noventa líneas, incluidas éstas.

Madrid, 11 de Septiembre de 1.954.-

ANTONIO ESCRIBA
[Handwritten signature]

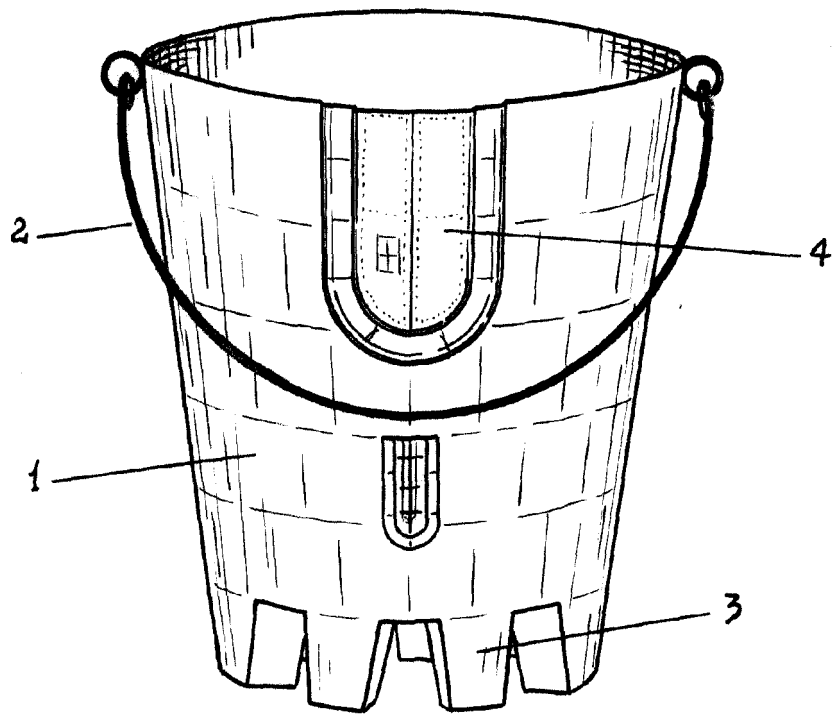

FIG. 1

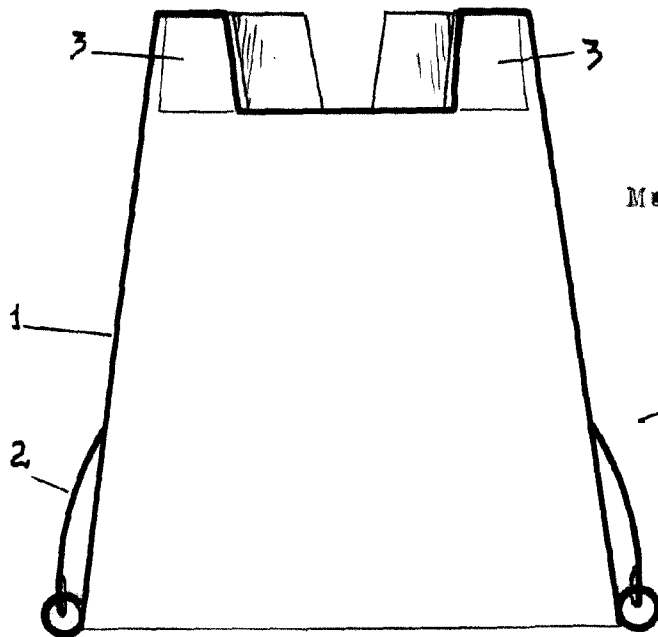

FIG. 2

Madrid 11 de septiembre de 1954.

ANTONIO ESCHIVA

A.E.

ESCALA VARIABLE