

4 3798 30



MEMORIA DESCRIPTIVA

del MODELO DE UTILIDAD, por 20 años, solicitado a favor de Doña Emilia M I R O Mestre, de nacionalidad Española, residente en Barcelona, calle de Córcega numero 671, por "UN NUEVO JUEGO DE SALON " .

El presente Modelo de Utilidad hace referencia a un nuevo juego de salón.

5 Consiste esencialmente este juego de salón en un tablero rectangular provisto de una tronera en cada una de las cuatro esquinas y sobre el cual se mueven tres bolas, dos de ellas de un tamaño determinado y una tercera mayor que las otras dos, de tal manera que las dos primeras pueden caer por las dos troneras, en tanto que la tercera debido a su mayor tamaño no puede caer en ellas.

10 Se caracteriza este juego por un sistema de tanteo, que consiste en disparar la bola grande contra las bolas pequeñas y hacer entrar a estas por rebote en una de las troneras, ganando tantos puntos cuantas más veces haya conseguido



do un jugador, introducir su bola por rebote en una de las
15 troneras.

En los dibujos de la hoja adjunta y a título de ejemplo,
se representa un caso de realización práctica del juego ob-
jeto de este Modelo de Utilidad, mostrando la figura 1, una
vista de conjunto y la figura 2, una vista parcial en plan-
20 ta .

Siguiendo los diseños vemos que el juego en sí mismo es-
tá constituido por un tablero rectangular -1- en cuyas -
cuatro esquinas se hallan situadas sendas troneras -2- cuya
abertura -3- permiten el paso de dos bolas -4- e impide la
25 entrada y correspondiente caída en la tronera a una tercera
bola -5- contra la cual se disparan las bolas -4- por medio
de un taco semejante a los empleados en el billar .

El sistema de tanteo en el juego consiste en lanzar las
bolas pequeñas, de las que posee una cada jugador, contra -
30 la bola grande, procurando que por rebote entre en una de
las troneras y apuntándose tanto mayor número de puntos -
cuantas más veces ha conseguido que su bola haya caído en
una tronera .

Este es, en términos generales, el principio y fundamen-
35 to de este juego, el cual permite diferentes modalidades y
reglamentos, combinando las diferentes jugadas que pueden -
surgir, como es el caso de lanzar a una tronera la bola del
adversario, en cuyo caso se pierden puntos por haber hecho
una jugada negativa .

40 Variarán en la fabricación de este juego objeto del pre-
sente Modelo de Utilidad, cuantos detalles de realización ,



tales como dimensiones, forma y acabado, no alteren, cambien o modifiquen su esencialidad .

===== N O T A =====

Se reivindica como objeto de este Modelo de Utilidad:-

45 1ª.- Un nuevo juego de salón, que consiste esencialmente en un tablero rectangular provisto de una tronera en cada una de las cuatro esquinas y sobre el cual se mueven tres bolas, dos de ellas de un tamaño determinado y una tercera mayor -
50 caer por las troneras, en tanto que la tercera debido a su mayor tamaño no puede caer en ellas.

2ª.- Un nuevo juego de salón, según reivindicación 1ª., que se caracteriza por un sistema de tanteo que consiste en disparar la bola grande contra las bolas pequeñas, haciendo entrar a estas por rebote en una de las troneras, ganando tantos puntos cuantas más veces haya conseguido un jugador introducir su bola por rebote en una de las troneras.

3ª.- Un nuevo juego de salón.

60 Consta la presente memoria descriptiva de tres hojas foliadas escritas por una sola cara.

Barcelona, 30 de AGOSTO de 1.954.

P. A.

M. L. MORA

M. L. Mora

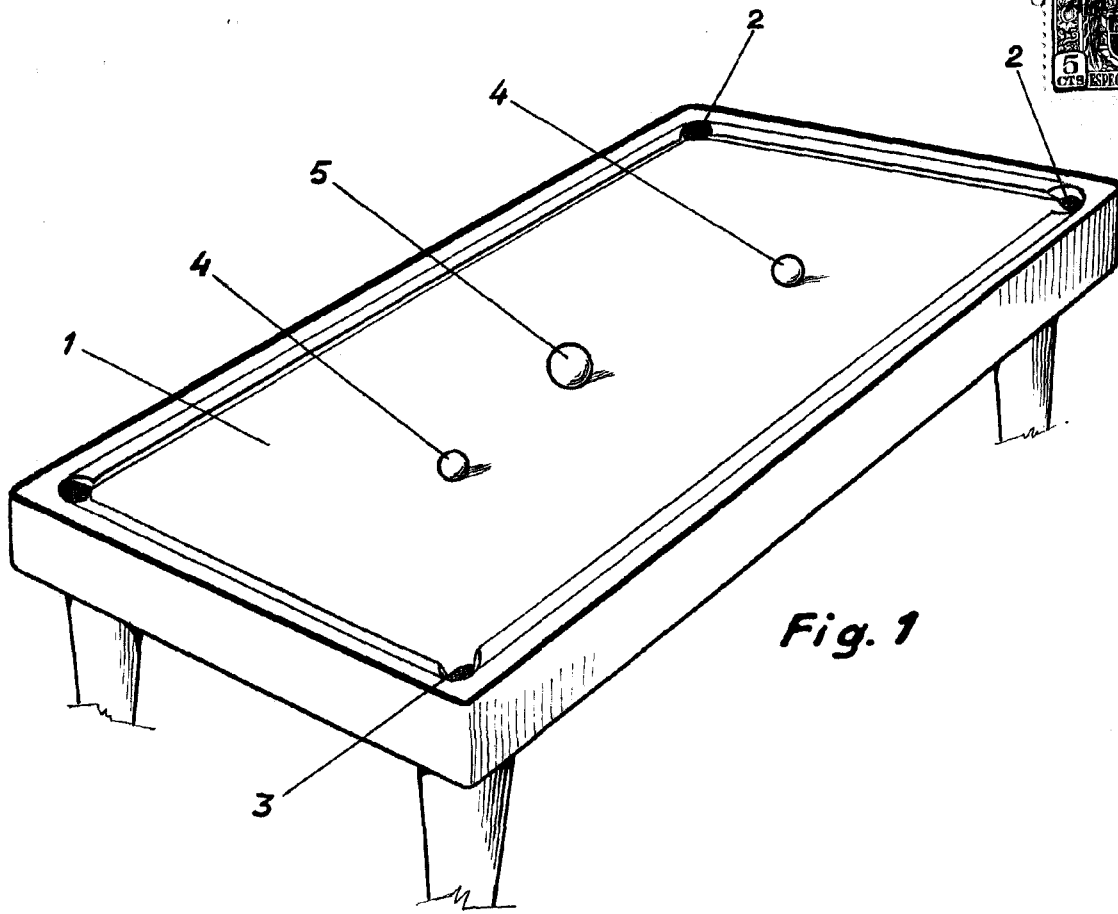
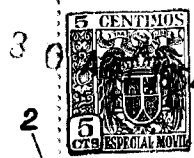

Fig. 1

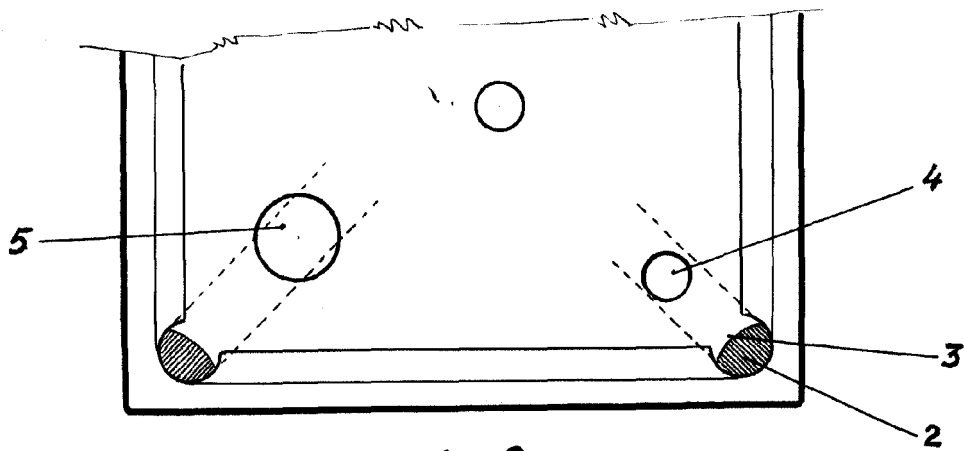

Fig. 2

BAUSET 50 Cigales 54
M. L. MORA
[Signature]

Escala variable