

43741



#### MODELO DE UTILIDAD

por veinte años, a favor de D. ROMÁN CAMPS PUIGDOMENECH, de nacionalidad y residencia españolas, domiciliado en Barcelona, Avenida del Generalísimo Franco nº 339, para APARATO EXTRACTOR DE LÍQUIDOS. -----

#### MEMORIA DESCRIPTIVA

El aparato que motiva la presente solicitud de registro de modelo de utilidad se refiere a un aparato extractor de líquidos consistente en una valona de material elástico, provista de un orificio en una de sus caras, cuya valona tiene forma circular aplanada en sus tres cuartas partes, prolongándose la otra parte en forma circular escalonada provista de un orificio en su extremidad con suficiente holgura para permitir pasar por él un tubo y dejar espacio para el paso de aire; cuyo tubo, además de sobresalir por el mencionado

43741



extremo, sale también por uno de los lados de la valona. —

Para mejor comprensión del objeto de este registro, se adjunta una hoja gráfica con dibujos explicativos en los cuales: -1- es la valona; -2- el orificio para admisión de aire; -3- la parte circular escalonada para introducirla en el cuello del envase que contiene el líquido a transvasar; -4- es el orificio extremo de paso de aire y del tubo -6-; -5- es el orificio de paso del tubo -6-; y -7- es el tubo aspirador o de drenaje. —

10 El funcionamiento del aparato es el siguiente; —

Se adapta el aparato introduciendo en el cuello de la botella o envase la parte cilíndrica del aparato; parte cilíndrica que se adaptará perfectamente a cualquier diámetro conocido, de bocas de botellas; el tubo aspirador o de drenaje quedará en el interior del envase, llegando cerca del fondo del mismo. Para sacar líquido se presiona con el dedo pulgar por un lado la valona, tapando precisamente el orificio de la misma para evitar la salida del aire que contiene, presionando con los otros dedos el otro lado de la valona. El aire que contenía la valona penetrará en el envase presionará el líquido contenido y saldrá éste por el tubo al exterior. El líquido manará cada vez que se presione la valona. —

25 La utilidad de este aparato salta a la vista; ya que es sumamente sencillo, económico y práctico; y su fácil adaptación a los distintos diámetros de botellas, y su forma aplanada y economía de los materiales que lo constituyen, hacen de él un utensilio de imprescindible uso doméstico y en establecimientos de venta de productos líquidos, especialmente en perfumerías. —

30 A los efectos legales del registro que se solicita, se



hace constar que podrán variar cuantos detalles de carácter  
accesorio sea necesario en la práctica, mientras no alteren,  
afecten, cambien o modifiquen la esencia del aparato extrac-  
tor descrito, y estén de acuerdo con las siguientes reivindi-  
5 caciones. -----

### REIVINDICACIONES

Se reivindica como objeto de este modelo de utilidad: -

10 1.- Aparato extractor de líquidos, caracterizado por el  
hecho de estar constituido por una valona de forma aplanada,  
elástica, provista de un orificio en una de sus caras, pro-  
longándose dicha valona y terminando en forma cilíndrica con  
un escalonado para su adaptación a los diferentes diámetros  
de las bocas de los cuellos de botellas, yendo provista di-  
cha valona de un orificio lateral y de otro en el extremo de  
15 su parte cilíndrica. -----

20 2.- Aparato extractor de líquidos. caracterizado por el  
hecho de que la valona vaya provista de un tubo situado par-  
te en su interior y parte al exterior, siendo su trayectoria  
desde el exterior pasando por el orificio lateral y sobresa-  
liendo con holgura por el extremo cilíndrico de la valona.

25 3.- Aparato extractor de líquidos, caracterizado por el  
hecho de que al presionar sobre la valona, tapando su orifi-  
cio lateral, el aire de su interior pase a la botella por el  
orificio que circunda al tubo que sobresale del extremo ter-  
minal cilíndrico de la valona, presionando el aire el conte-  
nido de la botella obligándolo a ascender por el tubo de dre-  
naje y de éste por el tubo de la valona para su salida al ex-  
terior. -----

4.- Aparato extractor de líquidos. -----

43741



Todo tal y conforma a la presente memoria descriptiva,  
que consta de cuatro hojas foliadas y escritas a máquina por  
una cara, y una hoja con dibujos explicativos.

Barcelona, para Madrid, a 12 6 AGO. 1954

5

IGNACIO DE OTTO TORRA  
P.P.

43741

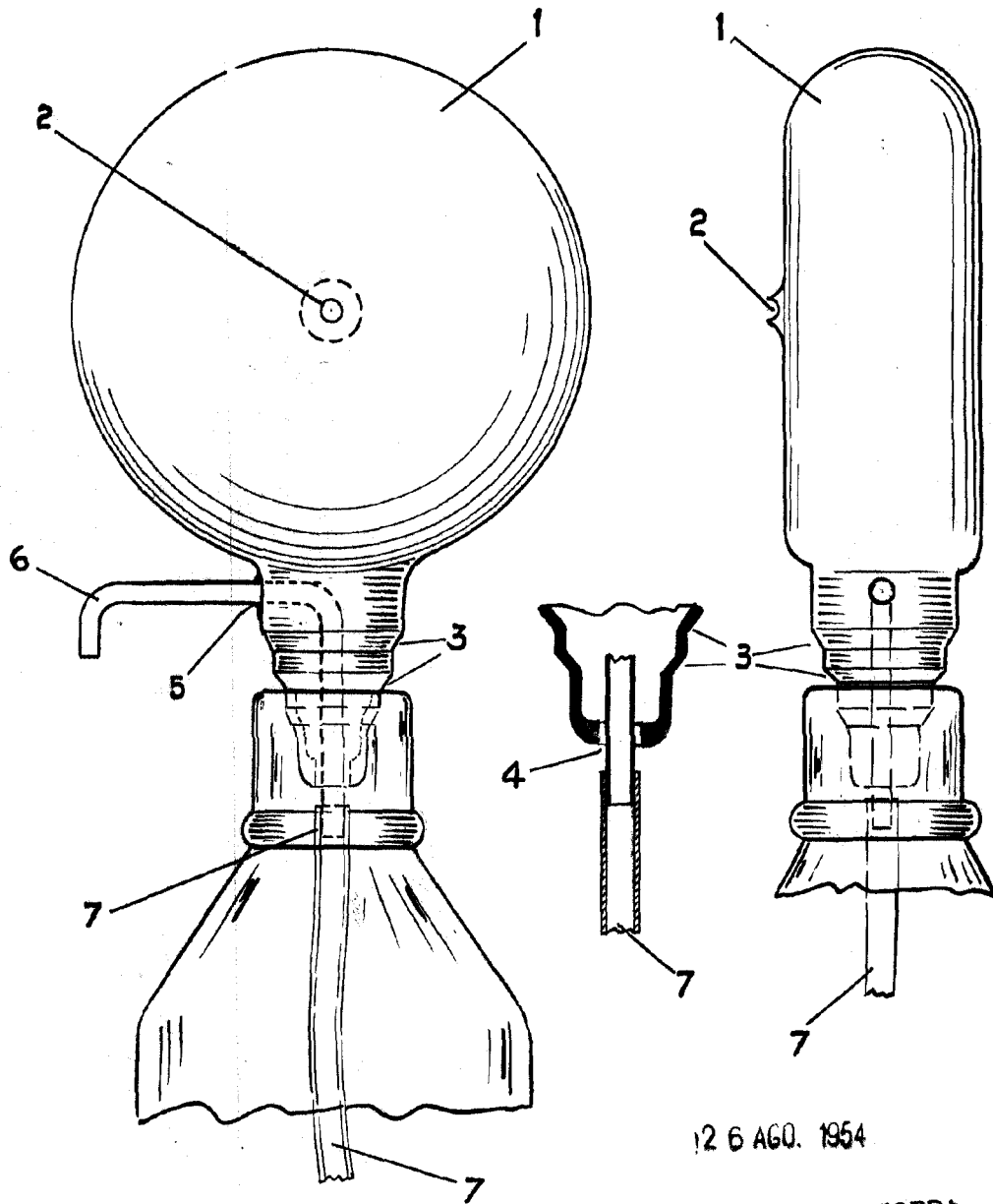

12 6 AGO. 1954

IGNACIO DE OTTO TORRA  
P. P.

ESCALA VARIABLE