

43738

MODELO DE UTILIDAD

=====

MEMORIA DESCRIPTIVA

s o b r e:

" UN NUEVO TAPON CON DISPOSITIVO VERTEADOR "

Solicitante: DON JULIO ALMODOVAR BOTELLA, domiciliado en
ASPE (ALICANTE)

4 3 7 3 6

3 1 AGO

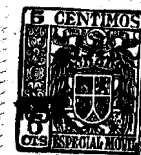

MODELO DE UTILIDAD

MEMORIA DESCRIPTIVA

sobre:

" UN NUEVO TAPON CON DISPOSITIVO VERTEDOR "

Solicitante: DON JULIO ALMODOVAR BOTELLA, domiciliado en
ASPE (ALICANTE)

El nuevo tapon con dispositivo vertedor sirve para toda clase de botellas incluyendo los termos y se caracteriza por un nuevo sistema de cierre del vertedor, que es rápido y seguro.

5 Los dibujos adjuntos ilustran el invento, siendo las figuras 1, 2, 3 y 4 detalles de cada una de las piezas de que se compone el conjunto; las figuras 1, 2 y 4 son cortes



10 verticales por las piezas que todas ellas son basicamente cilindricas. Fig. 1 es el vertedor con salida de liquido por un lado y entrada de aire por el otro lado, Fig. 2 es una pieza que sirve para tapar tanto la salida como la entrada de la pieza de fig. 1, Fig. 3 es un muelle en espiral y Fig. 4 es una cazoleta que sostiene el muelle. Fig. 5 es el conjunto montado y cerrado y Fig. 6 es el conjunto montado en el cuello
15 de una botella y abierto en estado de poderse verter el liquido de la botella.

En todas las figuras los mismos números corresponden a las mismas piezas. 1 es el conducto de salida de liquido y 2 es la boca de salida 3 es el conjunto de entrada de aire
20 y 4 es la boca de entrada. Los conductos 1 y 3 forman parte de un tubo redondo que separa mediante un tabique longitudinal los dos conductos. 5 es la parte del conducto del aire que sobresale al interior del cuello de la botella y que de esta manera garantiza que el aire entre por un conducto mientras el agua ó liquido salga por el otro. 6 y 7 son dos tabi-
25 que cónicos que cierran las dos bocas, tambien cónicas 2 y 4, cuando el conjunto se encuentra en la posición dibujada en la figura 5. 8 es un disco unido a la pieza de figura 2 por donde se puede coger y manejar esta pieza y 9 es una profundidad anular en el interior de la pieza de fig. 2 donde se alo-
30 ja la parte superior del resorte en espiral 10 que por su parte inferior se aloja en la profundidad anular 11 de la pieza de figura 4. Esta pieza tiene una perforación cilíndrica 12 por donde pasa el tubo vertedor muy ligeramente cónico en tal



35 forma que el ajuste se hace muy fuerte en el sitio marcado con el número 13. 14 es un tubo de corcho que rodea el tubo vertedor y 15 es el cuello de una botella.

Ed montaje del conjunto se hace como sigue: El resorte
ll se mete en la cazoleta de figura 4 y sobre el resorte se
40 coloca la pieza 2, apretando el resorte hasta que la parte inferior tubular de la pieza de figura 2 entre al interior de la pieza 4; entonces se mete la pieza vertedora por su tubo desde arriba al conjunto formado, es decir, atraviesa la pieza figura 2, el resorte y se mete al interior de la
45 pieza figura 4 hasta que su ligera conicidad no permita que siga este movimiento. La sección tubular 12 de figura 4 quedará aproximadamente a la altura del número 13 en figura 1. En esta posición el tubo-sobre sale lo suficiente por debajo de la pieza de figura 4 para que se pueda montar un tubo
50 de corcho 14 que se adherirá fuertemente con un pegamento adecuado.

Falta solo meter el tapón con su parte rodeada de corcho dentro del cuello de una botella y está en condiciones de su utilización. Cuando el tapón no debe dejar salir líquido,
55 la pieza de figura 2 está subida por la fuerza del resorte y sus dos paredes cónicas cierran las dos bocas 2 y 4 del vertedor.

Cuando se debe verter líquido, la pieza de figura 2 se baja con la mano dejando libre las dos bocas y al mismo
60 tiempo gira en un ángulo de aproximadamente 90° adoptando la posición de figura 6 de la cual se deduce que las bocas



65

salientes lateralmente impiden que la fuerza del resorte vuelva a subir la pieza de cierre. Queda, por lo tanto, abierto el dispositivo y se puede verter el líquido inclinando la botella con la boca de salida del líquido hacia abajo, la cual, para que se pueda distinguir bien de la boca de entrada del aire, es algo mayor; entonces sale el líquido y entra el aire que lo sustituye en el interior de la botella. Cuando se haya vertido la cantidad deseada, se gira la pieza de figura 2 hasta que las bocas 2 y 4 coincidan con sus asientos de cierre 7 y 6 y entonces la fuerza del resorte sube la pieza y efectúa automáticamente el cierre.

70

75

Todo el conjunto será precisamente de materia plástica, por prestarse mejor a una fabricación en gran serie, Por estética la pieza de la figura 1 se hará de un material totalmente transparente y las otras piezas pueden ser de colores opacos.

Los tamaños pueden variar según el cuello de las botellas a las cuales se destina el tapón vertedor.

80

N O T A

El Modelo de Utilidad que se solicita por 20 años en España sus Colonias y Protectorado deberá recaer sobre: "UN NUEVO TAPON CON DISPOSITIVO VERTEDOR" de acuerdo con las siguientes

85

R E I V I N D I C A C I O N E S

1ª.- Un nuevo tapón con dispositivo vertedor, caracterizado por un conducto vertedor y un conducto de entrada de aire que unidos entre sí forman un tubo cilíndrico separado



90 longitudinalmente por un tabique, teniendo cada conducto una boca lateral opuesta cuyo eje es sensiblemente rectangular al eje del tubo, encontrandose dicho tubo de dos conductos alojados en un tapón al que atraviesa longitudinalmente asomandose al interior del cuello de la botella, estando el conjunto provisto de un elemento de cierre mantenido en su posición de

95 cerrado por la fuerza de un resorte espiral en tal forma que las dos bocas laterales quedan tapadas por dos tabiques cónicos montados en una pieza anular empujado por el repetido resorte espiral.

100 2ª.- Un nuevo tapón con dispositivo vertedor según la reivindicación anterior, caracterizado porque el cierre se efectua con perfección debido a la conicidad de macho de las dos bocas de entrada y salida y a la conicidad de hembra de los dos tabiques que llegan en contacto con las bocas por el empuje de un resorte en espiral que actua sobre una pieza anular de traslado en sentido de su eje y que es portadora de los

105 dos tabiques hembra.

3ª.- "UN NUEVO TAPON CON DISPOSITIVO VERTEADOR".

Según queda substancialmente descrito en la presente memoria que consta de cinco hojas escritas a máquina por una sola cara acompañada de dos hojas de dibujos.

Madrid, 31 de Agosto de 1954.

JULIO ALMODOVAR BOTELLA,

P.P.

FRANCISCO GARCIA CABRERIZO

P. P.

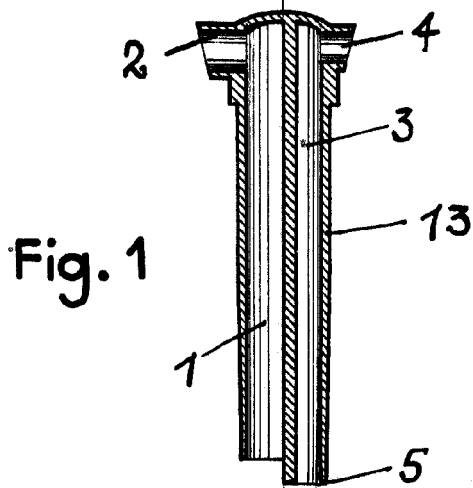

Fig. 1

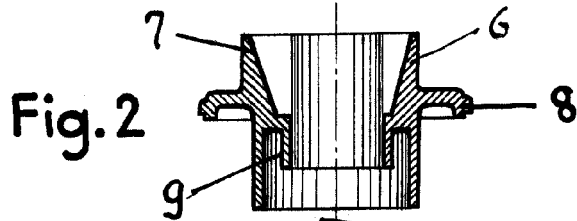

Fig. 2

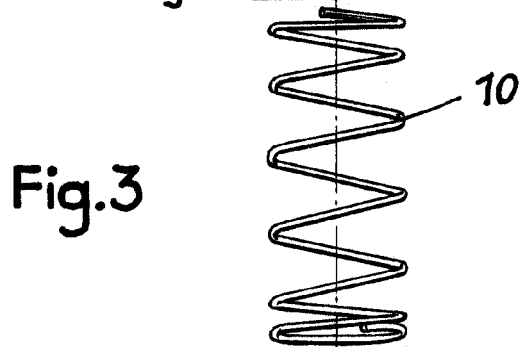

Fig. 3

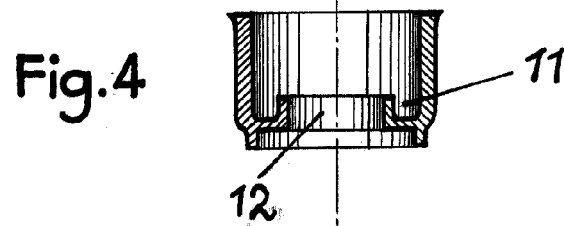

Fig. 4

MADRID, 31 AGOSTO, 1954
JULIO ALMODOVAR BOTELLA
P.P.
FRANCISCO GARCIA GABRERIZO
P. B.

ESCALA VARIABLE

48736

1 ACO.

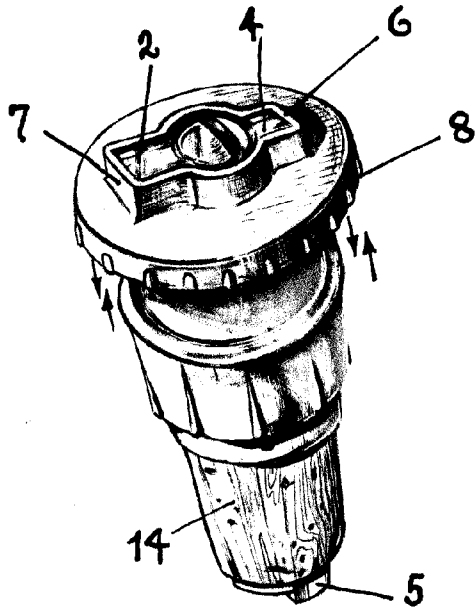

Fig. 5

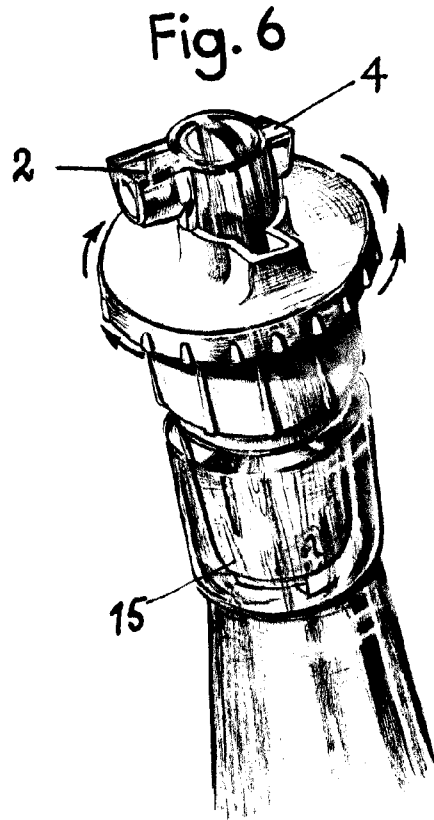

Fig. 6

ESCALA VARIABLE

MADRID, 31 AGOSTO, 1954
JULIO ALMODOVAR BOTELLA
R.P.

FRANCISCO GARCIA CABRERIZO

D. P.