

43696

19



MEMORIA DESCRIPTIVA
para solicitar
M O D E L O D E U T I L I D A D
en ESPAÑA
por VEINTE años

por : "MOLDE PARA FABRICACION DE CAJAS DE CARTON MONOPIEZA"
a favor de : D. Luis FIOL COLL, de nacionalidad española,
domiciliado en : Palma de Mallorca (Baleares). c. Borguny, 6.

~~~~~

5      El objeto de la presente solicitud de Modelo de Utilidad se refiere a un molde para fabricación de cajas de cartón monopieza, cuyas características de novedad le confieren la cualidad de aportar a la función a que se destina la ventaja de que, en un solo prensado se obtiene la caja de cartón monopieza terminada.

El molde de que se trata consiste en una platina en la que ajustan piezas componentes del marco externo las cuales



10 poseen en sus caras interiores el vaciado correspondiente que se desee imprimir en la cara externa de la caja, componiéndose este molde de bandas longitudinales en número de cuatro que se unen entre sí por medio de otras cuatro piezas de esquina, fijándose todas ellas por medio de pestaña o dientes salientes.

15 En el marco descrito encaja otro marco compuesto por cuatro piezas que corresponden cada una a un lado, que llevan exteriormente vaciado el relieve a imprimir y que presentan interiormente caras inclinadas a fin de que encaje una pieza de aprieto y cierre.

20 En el adjunto plano se ha representado el molde de que se trata, en despliegue, en el que la pieza (1) es la platina, las piezas (2), corresponden a los laterales del cuadro, las piezas (3) son las de esquina, la pieza (4) es el marco interior y la pieza (5) es la de aprieto y cierre.

25 En la vista A, se ha representado un alzado lateral del molde.

El proceso es el siguiente : se prepara manualmente el cartón al que se da, aproximadamente, la forma hueca de la caja y se coloca en el marco (2) al que se pone luego el marco (4) y se coloca la pieza (5) sometiéndolo a prensado en una prensa adecuada, con lo que se conforma el cartón hasta constituir la caja monopieza de que se trata.

30

Este modelo es realizab<sup>le</sup> en cualesquiera tamaño y materiales adecuados, siendo susceptib<sup>le</sup> de admitir toda clase de modificaciones que no alteren su fundamento.

35

N O T A

Los puntos de invención propia y nueva que se presentan para que sean objeto del presente Modelo de Utilidad, en Es-



paña, por veinte años, son los siguientes :

40 1.-Molde para fabricación de cajas de cartón monopieza, caracterizado porque consiste en una platina en la que ajustan piezas componentes del marco externo las cuales poseen en sus caras interiores el vaciado correspondiente que se desea imprimir en la cara externa de la caja, componiéndose  
45 este molde de bandias longitudinales en número de cuatro que se unen entre sí por medio de otras cuatro piezas de esquina, fijándose todas ellas por medio de pestaña o dientes salientes.

50 2.-Molde para fabricación de cajas de cartón monopieza, caracterizado porque en el marco descrito encaja otro marco compuesto por cuatro piezas que corresponden cada una a un lado, que llevan exteriormente vaciado el relieve a imprimir y que presentan interiormente caras inclinadas a fin de que encaje una pieza de aprieto y cierre.

55 3.-MOLDE PARA FABRICACION DE CAJAS DE CARTON MONOPIEZA.

Tal y como se ha descrito en la Memoria que antecede, representado en el dibujo que se acompaña y para los fines que se han especificado.

Esta Memoria consta de tres hojas escritas a máquina por una sola de sus caras y de una hoja de planos.

Palma de Mallorca 19 de Agosto de 1954

P.O. *J. J. J. J.*

- 48086

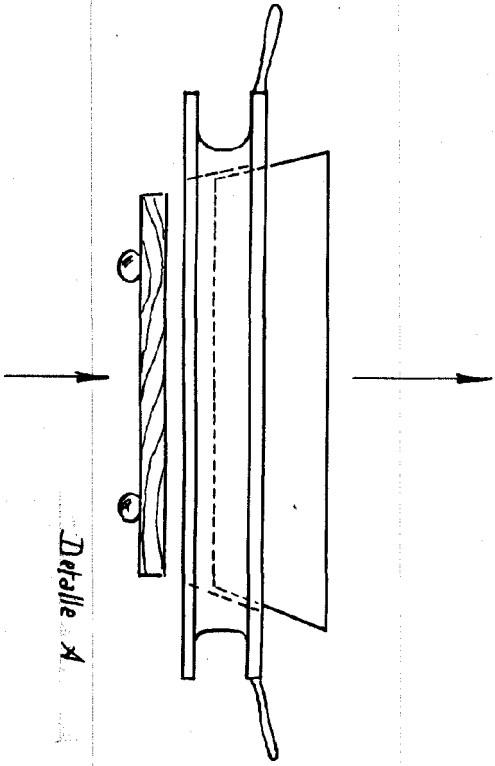
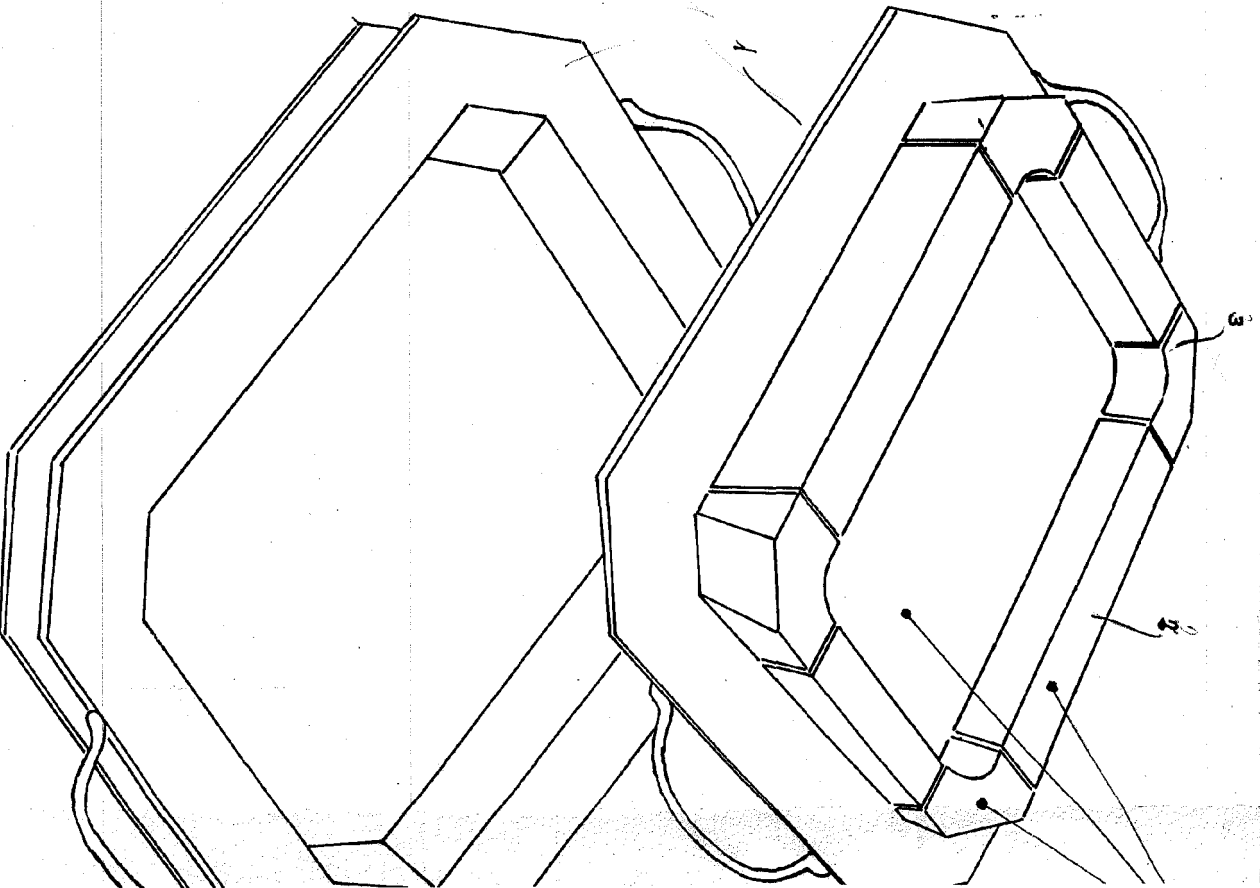
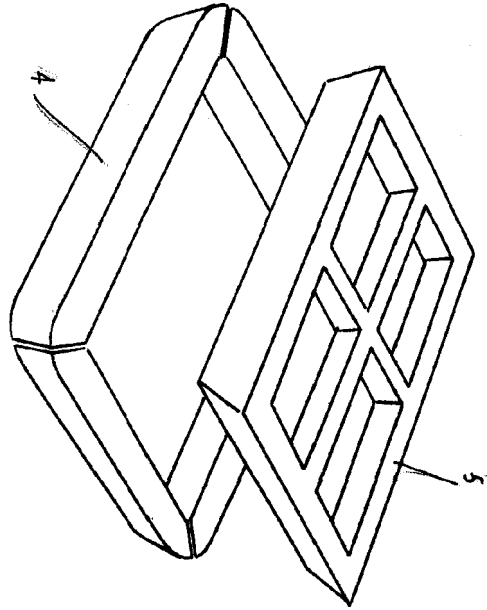

2/2

48696

Hoja única.

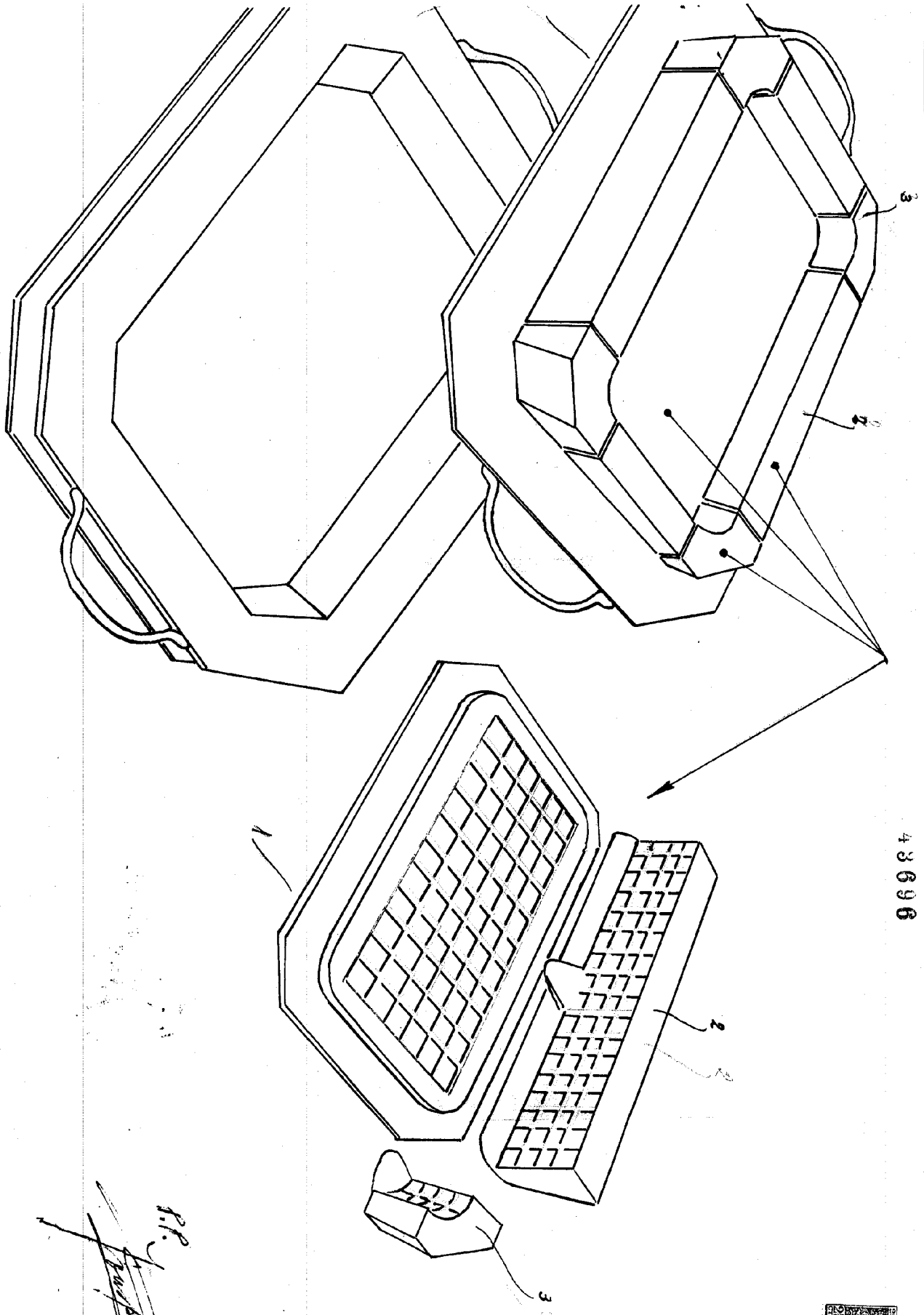

R.P.  
*[Handwritten signature]*

