

43693



43693

MODELO DE UTILIDAD

por 20 años

por "UN COCHE-SILLA, PLEGABLE, PARA NIÑOS, CON EL CONJUNTO DE SU TAPIZADO Y BRAZOS REVERSIBLE", a favor de D^a Ana Navarro Molina, de nacionalidad española, domiciliada en Barcelona, Roig, 18.

=====

MEMORIA DESCRIPTIVA

5 Este Modelo de utilidad describe un coche-silla, plegable, para niños, con el conjunto tapizado, eso es, el respaldo, y el asiento, así como sus brazos, reversible y formando, por las uniones convenientes, una sola unidad rígida. Estas condiciones de reversibilidad y de unidad, deseables por la comodidad que representan a los cuidadores del niño, pueden conseguirse precisamente por la estabilidad dada a la tijera que forma el chasis del coche-cito.

10 Para mejor describir la esencia del coche que nos ocupa, nos referiremos a los dibujos que, a título de ejemplo, se adjuntan a esta memoria.



En los dibujos se representan, por separado, la tijera, figura I, con su específico dispositivo para esta-
bilizarla, y el conjunto tapizado, figura II, visto en
15 perspectiva y por debajo para mostrar su trabazón con el
repetido dispositivo. Dehemos hacer constar que este traba-
zón puede ser el representado u otro cualquiera. Lo esen-
cial en este coche es el armazón metálico de bloqueo de
20 la tijera -1-2-, formado por los dos laterales metálicos
-3- y -4-, enlazados entre sí por las varillas, asimismo
metálicas, -5- y -6-, que se une por -7- en los extremos
del brazo menor -2- de la tijera, y que, por sus otros
extremos curvados -8-, se une por -9- con los brazos -10-
25 del asa de empuje que se articulan por -11- con los mayo-
res -1- de la misma. Basta entonces, y siempre en el su-
puesto representado en estas figuras, anclar el asiento
-13- por los ganchos -14- con el -5- y fijarlo por el pes-
tillo -12- al -6-; o, en posición, inversa con el -5-, y
30 los -14- con el -6-.

Todo cuanto no afecte, altere, cambie o modifique la
esencia del coche-silla descrito, será variable a los
efectos del presente Modelo.

N O T A :

35 Se reivindica como objeto de este registro por Mode-
lo de utilidad:

1.- Un coche-silla, plegable, para niños, con el conjunto
de su tapizado y brazos reversible, que esencialmente se
caracteriza por la condición rígida unitaria del conjunto
40 tapizado y los brazos, por el dispositivo de apóyo y su-
jeción de este conjunto a un marco rígido fijo a los bra-
zos menores o delanteros de la tijera y a los brazos del
asa de empuje articulados con los mayores de la tijera,



12 A

45 bloqueándola en su posición abierta e impidiendo su cierre en tanto se invierte la posición del conjunto tapizado.

2 - El propio coche-silla, de la reivindicación anterior, caracterizado porque el marco rígido consista en dos largueros laterales iguales, de hierro plano, fijos en el extremo superior de los brazos cortos de la tijera, y curvados y fijos a los del asa de empuje por encima de su articulación con los brazos largos de la propia tijera; quedando unidos entre sí, estos largueros, por dos tirantes de hierro redondo, a los cuales se ensartan los ganchos y el pestillo fijos a la cara inferior del asiento.

Sean cuales fueren las circunstancias que concurren en la esencialidad del Modelo de utilidad definido en las anteriores reivindicaciones, cual objeto es:

60 3 - "UN COCHE-SILLA, PLEGABLE, PARA NIÑOS, CON EL CONJUNTO DE SU TAPIZADO Y BRAZOS REVERSIBLE".

Consta la presente memoria de tres hojas foliadas, mecanografiadas por una sola cara y del dibujo unido a la misma.

65 Barcelona, doce de Agosto de mil novecientos cincuenta y cuatro.

P.A. de D^a Ana Navarro Molina,

L. DORÁN
P. P.



Fig. I

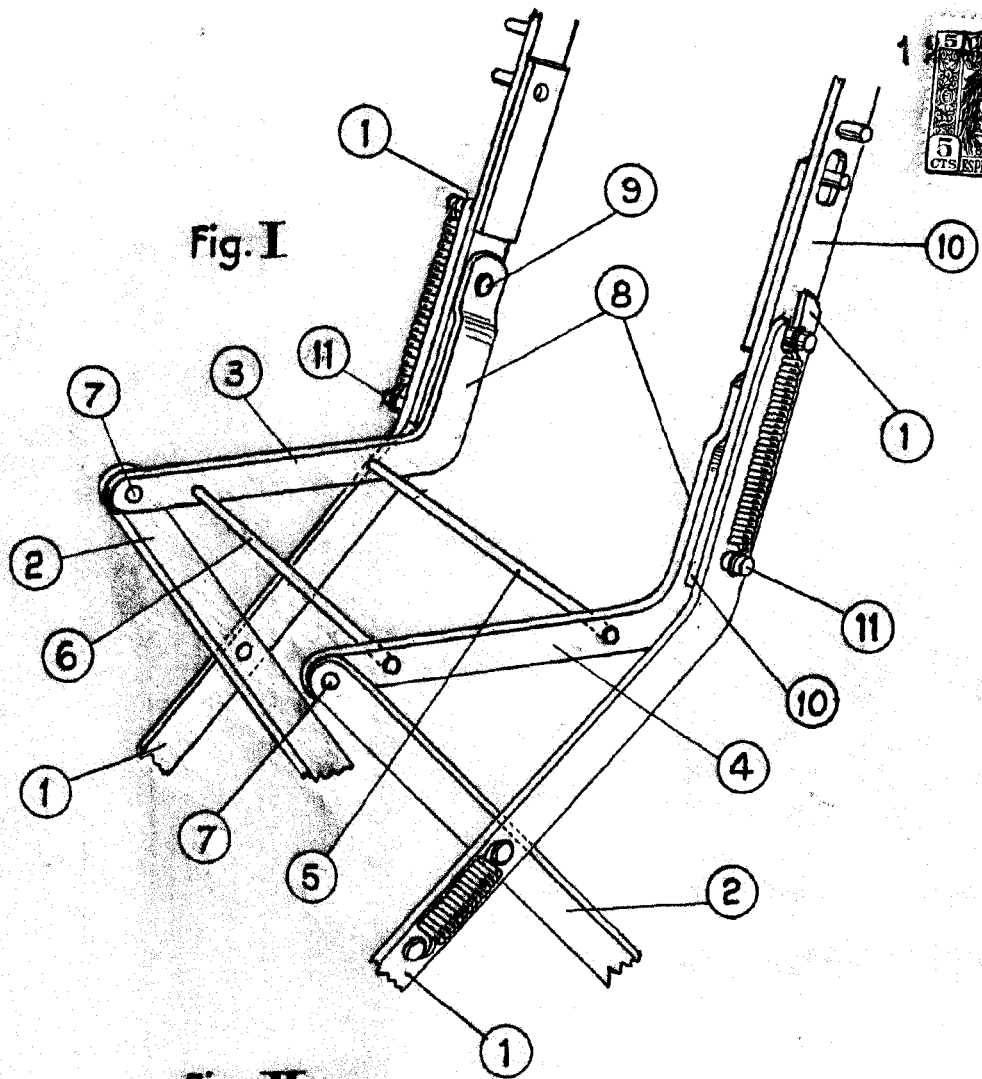
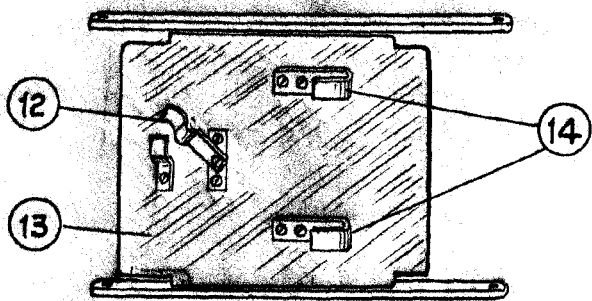

Fig. II



BARCELONA 12 AGO. 1854

L. DURAN
P. P.

ESCALA VARIABLE