

4 3677

27 AGO



43677

MEMORIA DESCRIPTIVA
DEL
MODELO DE UTILIDAD

que por veinte años, para España y sus Posesiones, se solicita a favor de DON MOISES GIMENEZ GAVIRA, de nacionalidad española, domiciliado en SEVILLA (España), calle Parras, 24, por: "UNA NUEVA BOQUILLA PARA LA SALIDA DEL LIQUIDO CONTENIDO EN LOS SIFONES".-

--0-0-0-0-0-0-0--

Este modelo de utilidad que nos ocupa y cuyo registro se solicita, se caracteriza por constituirlo una nueva boquilla para la salida del líquido contenido en los sifones, la cual está construida en la forma siguiente:

5

Por una o varias piezas convenientemente unidas entre sí, en figura de pequeño brazo (A-figs.1-2-3) construido, bien en forma tubular o cualquier otra que se desee, terminado por su parte superior en un pequeño codillo (B-figs.1-2-3) con su extremo (C-figs. 2-3) roscado o liso mediante el cual se unirá bien a rosca, por aco-
10 ple, enchufe, etc. a la cabeza (D-fig.1) del sifón, terminando por



15 su otro extremo (E-figs.1-2-3) que constituye la boca de salida del líquido en forma labrada ya sea formando moldura entrante o saliente, ya acanalada, estriada o cualquier otra que se desee al objeto de presentar dicha boquilla por el extremo que constituye su boca de salida, labrado en forma saliente o entrante para que al serle acoplado el tapón precinto de garantía quede en su troquelado perfectamente adaptado y fijo a él en su cierre.

20 Todo formando la nueva boquilla que nos ocupa para la salida del líquido, construido en los sifones, la cual podrá ser fácilmente adaptada, tanto a los sifones actualmente en uso como aplicada en los de nueva construcción, pudiendo ser construida en una o varias piezas acopladas convenientemente entre sí, en mayor o menor tamaño, así como en diferentes clases de materiales apropiados para ello. Todo según se detalla en los dibujos adjuntos que a título de ejemplo presentamos y en los que representan:

25 La fig. 1- El tapón del sifón visto con la adaptación y acople de la nueva boquilla con su boca de salida labrada, presentando un borde saliente.

30 La fig. 2- La nueva boquilla vista en su extremo de acople roscado y su boca de salida labrada, presentando tres bordes salientes y

35 La fig. 3- Vista de la nueva boquilla constituida en dos partes y con su extremo liso para ser adaptada por enchufe o acople, llevando su boca de salida formada por una segunda pieza acoplada por rosca y labrada exteriormente, presentando dos canales o entrante.

REIVINDICACIONES

Se reivindica como de la propia y nueva invención la propiedad y explotación exclusiva s de:

- 40 1.- Una nueva boquilla para la salida del líquido contenido en los sifones, caracterizada por estar constituida por una o varias piezas



convenientemente unidas entre sí, bien a rosca, por acople, enchufe, soldada, etc., presentando un cuerpo en forma tubular o cualquier otra que se desee, terminado por su parte superior en un pequeño codillo con su extremo roscado o liso por el que se acoplará
45 en forma conveniente a la cabeza del sifón, llevando su otro extremo que constituye la boca de salida, labrado por su exterior en la forma y figura que se desee para la sujeción y acople sobre él, del tapón precinto de garantía.

50 2.- "UNA NUEVA BOQUILLA PARA LA SALIDA DEL LIQUIDO CONTENIDO EN LOS SIFONES".-

Consta la presente memoria descriptiva de tres hojas numeradas y mecanografiadas en una sola cara a las que se acompañan una hoja de plano para su mejor comprensión.

MADRID, 27 Agosto de 1.954-

Rodrigo de la Torre
R.F.



Figura nº 1 43677



Figura nº 2.



Figura nº 3.

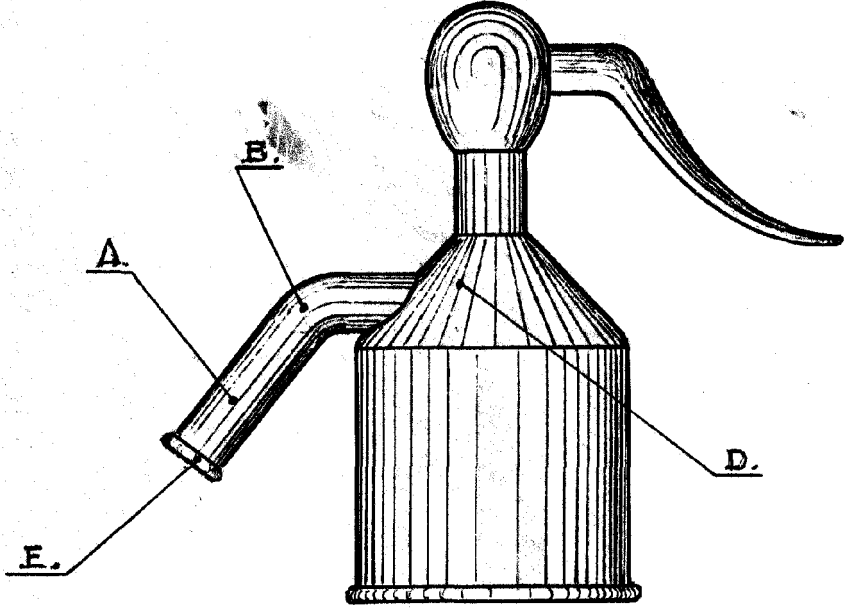
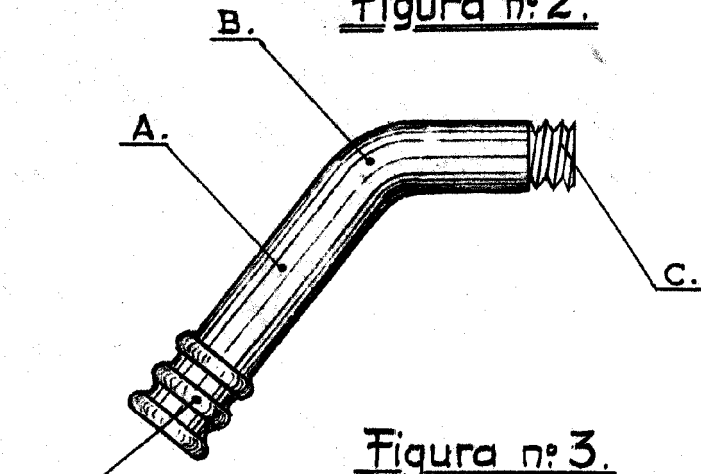
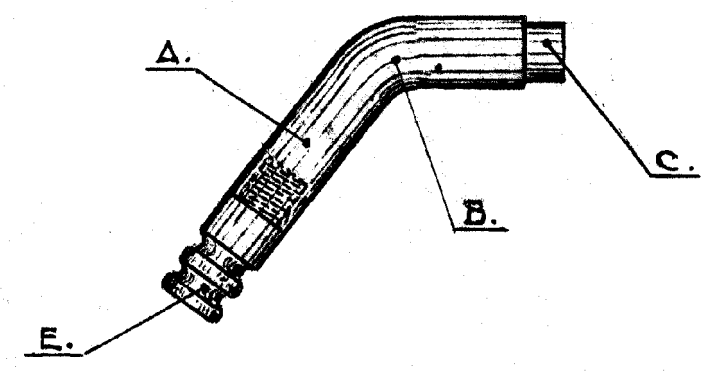

Escala variable.
Rojas y...
R.P.