

43670

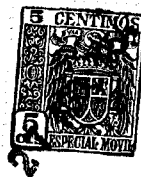

43670

MEMORIA DESCRIPTIVA  
DE UNA PATENTE DE MODELO DE UTILIDAD, POR VEINTE AÑOS EN  
ESPAÑA, A FAVOR DE DON TULLIO FREDA, DE NACIONALIDAD ITA-  
LIANA, CON DOMICILIO EN ESPAÑA-VITORIA (Alava) Pintorería,

6

s o b r e

"NUEVO TAPON PARA EL ENVASADO DE LIQUIDOS"



43670



Con la presente solicitud se trata de proteger un nuevo tapón, preferentemente de materia elástica y flexible, para la obturación de envases que contengan líquidos, que presenta innumerables ventajas sobre los actualmente conocidos.

5 Para mejor comprensión de la descripción que sigue, se adjuntan dibujos a los cuales se hace constante referencia a lo largo de la misma.

El dibujo es representativo de una vista en planta por su parte superior, y otra en corte seccional del sombrerete del tapón que penetra en la parte superior del envase.

10

Consiste la presente invención en un tapón elástico, el cual está formado de una sola pieza, presentando su parte superior (1) forma circular, en la que se practica un orificio (2) que penetra en el cuerpo (3) o sombrerete de dicho tapón, en una profundidad considerable pero sin trans-  
 15 pasar la pieza (3), quedando al ser introducido en el cuello o boca de los envases cerrado herméticamente, dada su fácil adaptación. El orificio (2) puede estar situado arriba o abajo indistintamente.

Las ventajas de la presente invención se deducen de lo  
 20 anteriormente descrito.

Si bien la forma de ejecución aquí descrita constituye aplicación preferente de la presente invención, bien ha de entenderse que la misma no queda en forma alguna limitada y que podrán introducirse modificaciones de forma y de detalle sin que por ello varíe la esencialidad de la misma,  
 25 la cual se reivindica en la siguiente

N O T A

En resumen; la presente patente de Modelo de Utilidad recaerá sobre las siguientes reivindicaciones:

30 1ª.-Nuevo tapón para el envasado de líquidos, caracterizado  
~~por~~

4 3670



5 porque está formado de una sola pieza, presentando su parte superior forma circular y plana, en la que se practica un orificio que penetra en el cuerpo o sombrerete de dicho tapon, en una profundidad considerable pero sin traspasar dicho sombrerete por su parte inferior que presenta forma redonda para su mejor introducción en la boca del envase.

2a.-"NUEVO TAPON PARA EL ENVASADO DE LIQUIDOS"

Según se describe en la presente memoria que consta de tres hojas escritas a máquina y dibujos.

Madrid, 27 de agosto de 1.954  
Francisco Javier Plaza  
P. P.



4 3870

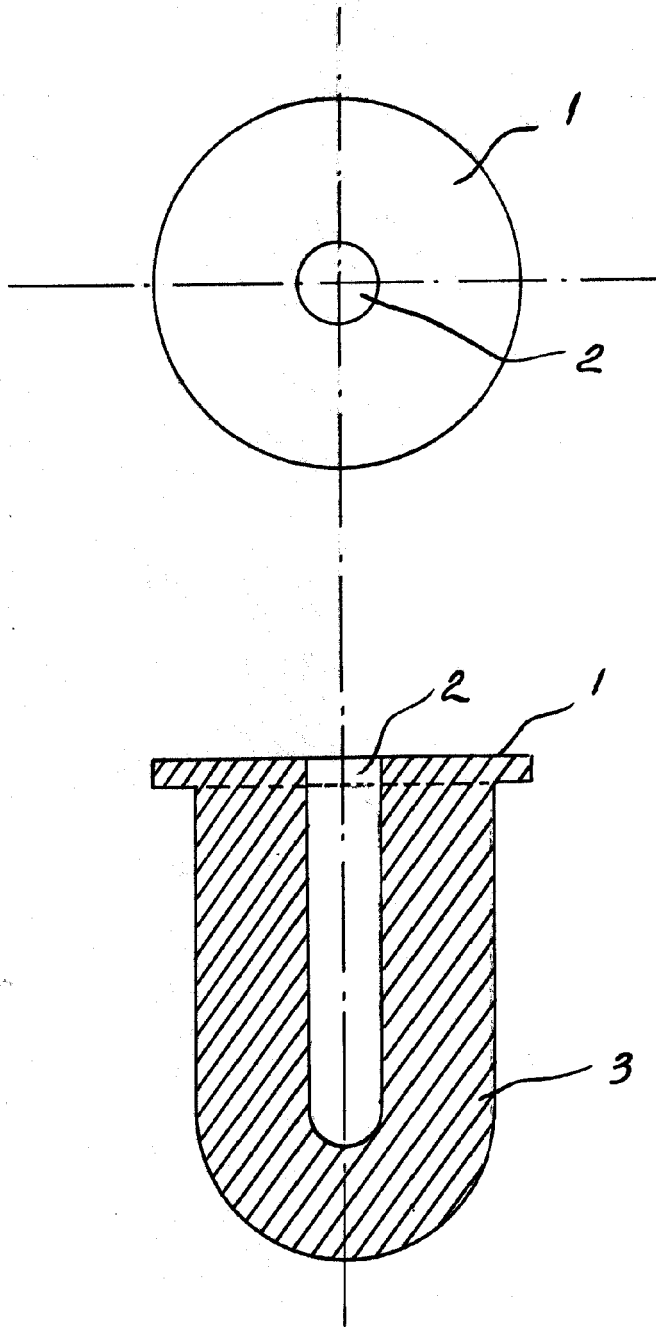

ESCALA VARIABLE  
Madrid da 27 AGO. 1954  
Francisco Javier Plaza  
P. P.

L. TULLIO