

4 3 6 4 4

2 5



M O D E L O  
DE  
U T I L I D A D

para "HENDEAMPOLLAS", a favor de Don DOMINGO PASCUAL CARBÓ, residente en LLAGOSTERA, Gerona.

= . =

MEMORIA DESCRIPTIVA

El presente modelo de utilidad se refiere a un dispositivo hendeampollas, de la clase consistente en una pieza que presenta un entrante que tiene dos bordes convergentes, y se caracteriza porque en uno de dichos bordes está ocluida o embebida una pequeña lima prismática de material abrasivo, de tal manera que una de las aristas laterales de la misma sobresale de dicho borde y está enfrentado con el borde convergente opuesto, para rayar una parte de la ampolla que se trata de hender con el dispositivo.

5. Para facilitar la explicación se acompaña a la presente memoria una lámina de dibujos en los que se ha representado una realización no limitativa del hendedor.

En los dibujos:

10. La figura 1 es una vista lateral del hendeampollas, y  
15. la figura 2 es una sección en la línea 2-2 de la figura 1.



5. En el caso de realización que se describe, el modelo está constituido por una pieza de material plástico que presenta un núcleo 10 substancialmente anular, del cual parten dos brazos radiales 11,12 dispuestos de manera que pueden abarcar una parte de la ampolla a hender al mismo tiempo que le son tangentes.

El brazo 11 es completamente liso para favorecer el movimiento de rotación de la ampolla en la operación de rayado.

El brazo 12 presenta una ranura longitudinal 13 enfrentada al brazo 11 y provista de una sección en cola de milano.

10. Dentro de la ranura 13 está alojada una lima triangular 14 de material abrasivo, por ejemplo de carborundum aglomerado. De la sección de la ranura y de la forma de la lima resulta que ésta sobresale con su arista 15 enfrentada al brazo 11, de manera que al aplicar el dispositivo contra la superficie lateral de una ampolla de inyectables, por ejemplo, la arista 15 entra en contacto con el vidrio. Haciendo girar la ampolla alrededor de su eje la lima raya la ampolla para facilitar su rotura.

15. El modelo, en su esencialidad, puede ser desarrollado en otras variantes que difieran en detalle de la indicada y a las cuales alcanzará igualmente la protección que se recaba. Podrá, pues, ser construido en cualquier forma y tamaño, con los materiales más adecuados, por quedar todo ello comprendido en el espíritu de las reivindicaciones.

20.

4 3 6 4 4

25



- 3 -

N O T A

Descrito el modelo, lo que se declara no divulgado ni llevado a la práctica en España, comprende las siguientes reivindicaciones:

5. 1. Hendeampollas, de la clase consistente en una pieza que presenta un entrante provisto de dos bordes convergentes, caracterizado porque en uno de dichos bordes está ocluída o embebida una pequeña lima prismática de material abrasivo, de modo que una de las aristas laterales de la misma sobresale del borde respectivo y está enfrentada con el borde convergente opuesto, para rayar una parte de la ampolla que se trata de hender.

2. Hendeampollas.

Según se describe y reivindica en la presente memoria descriptiva que consta de tres hojas foliadas y escritas a máquina por una sola cara, acompañadas de una lámina de dibujos.

Madrid a 25 de Agosto de 1954

DOMINGO PASCUAL CARBÓ

p.a.

JAIME IBERN MIRALLES  
P. P.

4 3644



*Fig. 1*

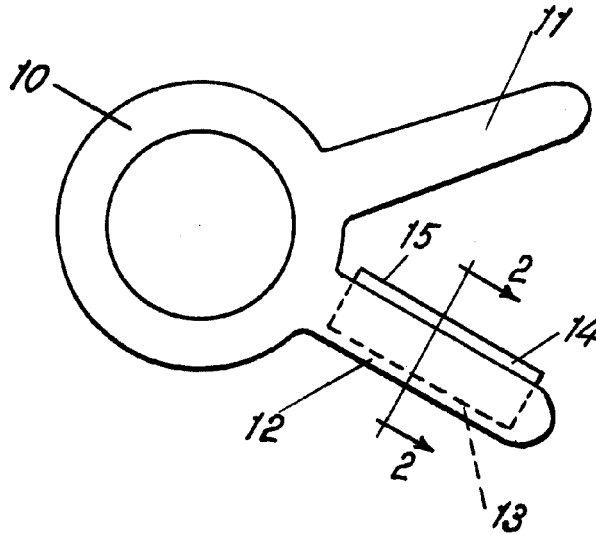

*Fig. 2*

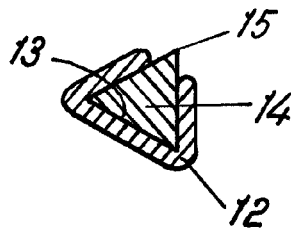

*Madrid, 2<sup>o</sup> Agosto 1954*  
*pp. Jaime Iñern*