



MEMORIA DESCRIPTIVA.

Correspondiente a la solicitud de registro de un modelo de utilidad que, por veinte años, se solicita para España y sus Colonias a favor de Don Eduardo BLANCHARD CASTILLO, de nacionalidad española, residente en Zaragoza, Plaza de Aso, número 1, - - - - -

p o r

" JUEGO INSTRUCTIVO PERFECCIONADO "

Los diversos tipos del entretenimiento a que hace referencia esta memoria descriptiva actualmente en el mercado, consisten en disposiciones mas o menos ingeniosas de preguntas y respuestas de modo que el usuario al escoger una pregunta obtiene automaticamente la respuesta deseada. Pero todos ellos adolecen del inconveniente que resultan muy costosos si se les equipan con instalación eléctrica, o bien si se basan en dispositivos de marcaje manual, resultan inexactos por carecer de sistemas precisos de orientación de los elementos móviles del juego, haciendo que estos entretenimientos de caracter instructivo den lugar a frecuentes respuestas erroneas, lo cual es un inconveniente tanto mas digno de ser tenido en cuenta por cuanto dichos juegos son utilizados ordinariamente por niños pequeños carentes de instrucción, perdiéndose tal caracter instructivo si, al no ser exactos, producen confusión en las mentes infantiles, ya que las preguntas y respuestas están basadas en materias tales como geografía historia, literatura etc., los cuales, mediante estos entretenimientos, son, los primeros conocimientos que van adquiriendo los primeros usuarios de los mismos.

Con el fin de evitar estos inconvenientes, y más propiamente



el segundo de los apuntados, se ha ideado el juego instructivo perfeccionado que constituye el objeto de la presente memoria descriptiva, uno de cuyos posibles casos de realización práctica se representa a título de ejemplo y por lo tanto sin caracter limitativo alguno, en la hoja de dibujos que se acompaña.

Consta de una caja en la que se dispone un número variable de cartulinas litografiadas o impresas con una disposición caprichosa de preguntas y respuestas alrededor respectivamente las primeras de una cazoleta (1) mientras que las segundas alrededor de una superficie de deslizamiento (2), para lo cual llevan practicados dos orificios adaptados convenientemente a la forma de dicha cazoleta y superficie de deslizamiento, llevando además las cartulinas otro orificio o recorte de forma irregular de acuerdo con el perfil de un elemento indicador de dirección (3) para el encaje de éste una vez se haya dejado de utilizar el juego y permitir se pueda cerrar la caja.

La disposición de preguntas y respuestas se verifica de forma tal que las primeras quedan, como ya se ha dicho, alrededor de la cazoleta, mientras que las segundas se sitúan alrededor de la superficie de deslizamiento en forma previamente convenida y observando igual orden de conformidad con la dirección u orientación que previamente se ha dado a dos imanes situados bajo ambos elementos.

Con el fin de evitar toda posibilidad de error al contestar las preguntas el elemento indicador de dirección, encaja perfectamente en la cazoleta antes mencionada que presenta en su borde interior una pequeña muesca (4) en la que se aloja un resalte (5) practicado en la base hueca (6) del elemento indicador de dirección. En el fondo de la cazoleta y precisamente en su centro, se dispone un alvéolo cilíndrico (7) en el que se aloja un pivote (8) igualmente cilíndrico, que al efecto lleva la parte inferior de la base hueca del elemento indicador de dirección.

El elemento indicador de dirección que se acaba de mencionar, puede revestir forma ornamental exterior variable, tal como una flecha,

4 3633



un galle etc., según puede apreciarse en el plano como un posible ejemplo de realización (9). Este cuerpo va situado sobre una pequeña planchita circular dentada (10) cuyo número de dientes coincide con el número de preguntas y respuestas impresas en las cartulinas de que consta el juego. Este círculo dentado engrana con el denta-
do interior (11) fijo a la base hueca del indicador (6), presentando ambos dentados cuerpo homogéneo merced a la presión que en el interior de la base, efectúa un pequeño muelle (12), realizándose el cambio de orientación de la veleta en dirección a la pregunta elegida efectuando una débil presión hacia abajo desengranando ambos dentados de la base venciendo la resistencia del muelle interior. Finalmente la base del elemento indicador de dirección presenta un pivote (8) a que antes se ha hecho referencia, en su parte inferior para su acoplamiento en el alvéolo de la cazoleta.

La superficie lisa de deslizamiento que constituye el dispositivo de respuestas está lo suficientemente pulimentada para que el indicador de dirección pueda resbalar, y presenta igualmente otro alvéolo (13) idéntico al practicado en la cazoleta del dispositivo de preguntas en el que se introduce el pivote de la base de la veleta con el fin de dar a ésta movimiento perfectamente giratorio sobre el eje del alvéolo consiguiéndose con ello que las preguntas sean contestadas exactamente y sin posibilidad de error.

El funcionamiento del presente juego es muy sencillo como podrá apreciarse a continuación: Se encaja la base hueca del elemento indicador de dirección en la cavidad de la cazoleta haciendo que coincidan la muesca de ésta con el resalte de la base, con lo que se inmoviliza esta última en el interior de la cazoleta impidiendo que gire. Después, se efectúa una ligera presión sobre la figura ornamental del cuerpo de la veleta haciendo descender la placa circular dentada que va solidaria a su pie venciendo la resistencia del muelle interior y haciendo girar la figura hasta que su elemento indicador señale la pregunta escogida, disminuyéndose entonces la presión para permitir se engranen de nuevo los dientes de la placa circular con



los del borde de la base hueca, efectuandose en dicho momento la orien-
 85 tación del imán que en la parte inferior de la cazoleta lleva dispues-
 to al efecto. Luego se transporta el elemento indicador de dirección
 a la superficie lisa del dispositivo de respuestas introduciendo el
 pivote de la base en el alvéolo de dicha superficie lisa, y al soltarlo
 resbala sobre la misma y se orienta en dirección a la respuesta que
 90 se desee conocer por efecto de la atracción de otro imán gemelo del
 situado bajo la cazoleta que va dispuesta debajo de la superficie li-
 sa de deslizamiento.

Se hace la salvedad de que el modelo descripto y representa-
 do en esta memoria descriptiva podrá ser alterado, dentro de sus ca-
 95 racterísticas esenciales, en detalles de forma, materia, dimensiones,
 así como en la presentación ornamental de las cartulinas, por quedar
 todo ello comprendido dentro de los principios fundamentales que ins-
 piran la esencialidad del presente modelo.

N O T A

100 EN RESUMEN: El presente modelo de utilidad que, por veinte
 años se solicita para España y sus Colonias, se declara como no divul-
 gado ni practicado en el país y comprende las siguientes reivindica-
 ciones:

1^a.- JUEGO INSTRUCTIVO PERFECCIONADO, que se caracteriza porque, en-
 105 marcadas en una caja, se dispone un número variable de cartulinas li-
 tografiadas con una disposición caprichosa de preguntas y respuestas
 sobre materia tales como geografía, historia etc., dispuestas res-
 pectivamente alrededor de una cazoleta y de una superficie de desli-
 zamiento, para lo cual llevan practicados sendos orificios adaptados
 110 convenientemente a la forma de dichos elementos, llevando además otro
 de forma irregular adaptado al perfil de un elemento indicador de di-
 rección o veleta para el encaje de dicho elemento una vez se haya de-
 jado de utilizar el juego.

2^a.- JUEGO INSTRUCTIVO PERFECCIONADO, según la reivindicación anterior,
 que se caracteriza porque con el fin de evitar toda posibilidad de error

43033



al contestar las preguntas, la veleta encaja perfectamente en la cazo-
 leta en cuyo interior se inmoviliza merced a una pequeña muesca practi-
 cada en su borde interno y un resalte que presenta la base del elemen-
 to indicador de dirección; el cual, pudiendo adoptar forma ornamental
 variable, se halla formado por una base hueca con su borde interno den-
 120 tado con tantos dientes como preguntas figuren en las cartulinas, y una
 placa circular, igualmente dentada, solidaria al cuerpo ornamental del
 indicador de dirección, quedando ambas unidas por efecto de la presión
 ascensional que sobre la placa circular ejerce un muelle situado entre
 125 ésta y el fondo de la base hueca, presentando finalmente este último un
 pivote central que se acopla en un alvéolo central que al efecto lleva
 practicado la cazoleta.

3ª.- JUEGO INSTRUCTIVO PERFECCIONADO, según las reivindicaciones ante-
 riores que se caracteriza porque el dispositivo de respuestas está for-
 mado por una superficie lisa sobre la que resbala el elemento indicador
 130 de dirección, y en la que existe igualmente otro alvéolo gemelo del prac-
 ticado en la cazoleta del dispositivo de preguntas en que se introduce
 el pivote de la base hueca del indicador de dirección con el fin de dar
 a éste movimiento perfectamente giratorio sobre el eje del alvéolo con-
 135 siguiéndose con ello que las preguntas sean contestadas exactamente y
 sin posibilidad de error.

4ª.- Por último, se reivindica como objeto sobre el que ha de recaer el
 presente modelo de utilidad que por veinte años, se solicita para Espa-
 ña y sus Colonias, - - - - -

140 p o r

" JUEGO INSTRUCTIVO PERFECCIONADO "

Todo conforme queda expresado en la presente memoria descrip-
 tiva que consta de cinco folios escritos a máquina por una sola cara y
 hoja de planos que se acompaña.

Madrid, 24 AGO. 1954

P.A., *[Handwritten Signature]*

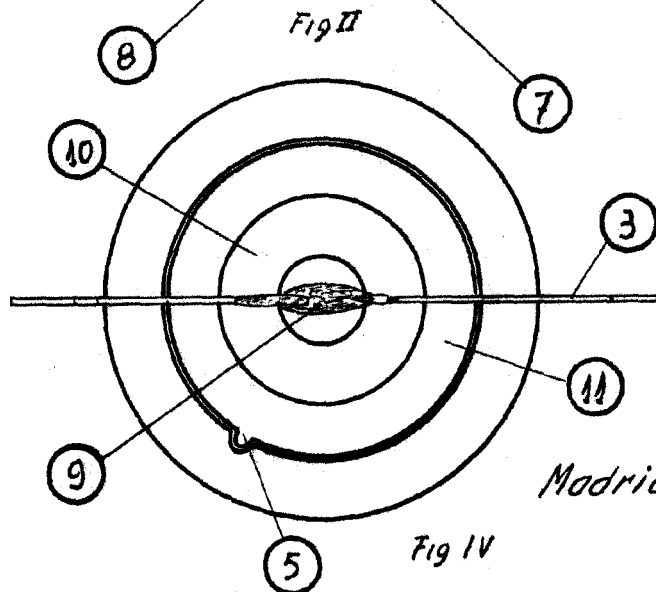
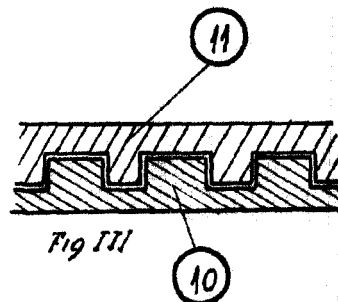
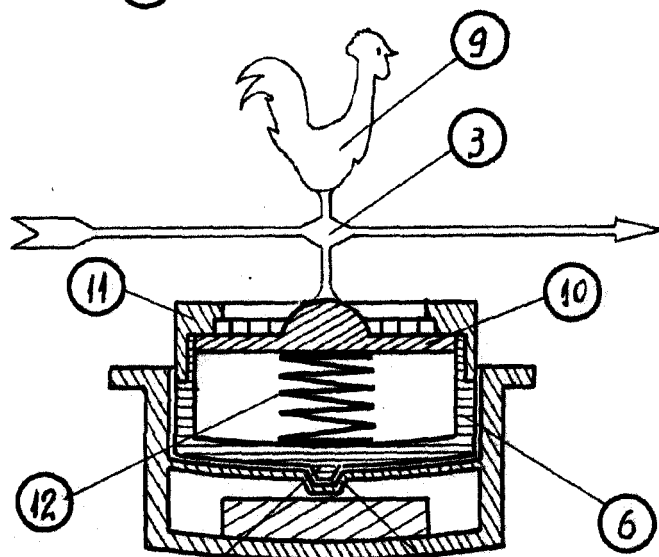
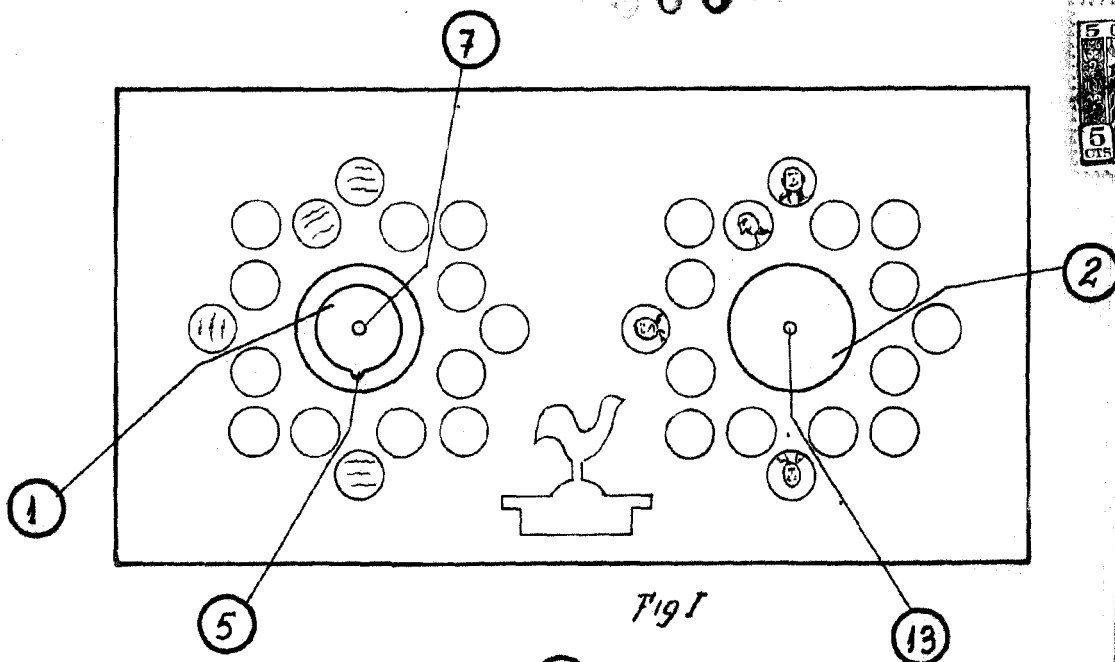

Madrid, 7 de AGO. 1854

Eduardo

Escala variable