

43535



M O D E L O
D E
U T I L I D A D

Para "UN DISPOSITIVO SUJETA VARILLAS DE LOS PARAGUAS Y SIMI-
LARES", a favor de Don Salvador RIBAS LUIG, domiciliado en
SAN JUSTO DESVERN (Barcelona), calle Mayor, núm. 26. -

= . =

MEMORIA DESCRIPTIVA

El presente modelo de utilidad se refiere a un dispo-
sitivo sujeta varillas de los paraguas y similares.

- En los paraguas, sombrillas y similares, la fijación
de las puntas de las varillas, cuando se pliegan, se realiza
5. corrientemente mediante un casquillo corredizo dispuesto en
la base del puño, y que mediante un muelle helicoidal inte-
rior se mantiene siempre en posición propia para abarcar di-
chas puntas, siendo preciso elevar el casquillo para después
dejarlo deslizar por acción del muelle, para realizar el ro-
10. deado de las puntas de las varillas.



5. Aunque esto da resultado cuando el paraguas es nuevo, no sucede lo mismo cuando ya ha sido objeto de la lluvia, pues la humedad oxida el muelle, ensucia el interior del casquillo y éste no se mueve automáticamente y ni a veces por empuje con la mano, siendo practicamente inutil su presencia.

10. Con el modelo se evita este inconveniente, disponiendo en el extremo del puñon una guarnición constituida por un casquillo roscado y sobre este casquillo fijo, se coloca a rosca sobre él otro casquillo móvil, comprendiendo un tope que limita su curso hacia arriba.

15. El movimiento del casquillo móvil sobre el fijo es a rosca por impulso con un solo dedo de la mano que empuja el paraguas. La velocidad de avance de este casquillo móvil depende del número de filetes que tenga la rosca, siendo por ello muy rápido el movimiento del casquillo móvil.

20. El borde inferior de este casquillo móvil sobresale del fijo lo preciso para poder abarcar las puntas de las varillas del paraguas o similar, dando un resultado muy mejorado con respecto de lo actualmente conocido.

Para facilitar la explicación se acompaña a la presente memoria una lámina de dibujos en la que se ha representado un caso de realización que se cita a título de ejemplo.

En el dibujo:

25. La figura 1, muestra en sección diametral alzada el casquillo móvil acoplado al fijo en disposición de abarcar las puntas de las varillas.

30. La figura 2, indica la vista exterior de la parte extrema del puño en su unión con el cuerpo del paraguas o similar.

43535



Consiste el modelo en disponer en el extremo -1- del puño -2- un casquillo fijo -3- dotado de rosca, sobre el que se acopla a rosca un casquillo móvil -4-, que tiene limitado su curso en el tope -5- del cuerpo del puño.

5.

El avance del casquillo móvil hacia la zona de puntas -6- de las varillas, es la precisa para que estas puntas queden bajo el borde del casquillo móvil, según figura 1, no pasando de esta posición límite por impedirlo el trazado de la embocadura -7- del casquillo móvil.

10.

El modelo dentro de su esencialidad, puede ser llevado a la práctica en otras diversas formas que se diferencien en detalle de la indicada a título de ejemplo en la descripción a las cuales alcanzará igualmente la protección que se recaba. Podrá pues, construirse en cualquier forma y tamaño con los materiales mas adecuados por quedar todo ello comprendido en el espíritu de las reivindicaciones.

15.

43535



NOTA

Descrito el objeto y utilidad de la invención, lo que se declara como no divulgado ni practicado en España, comprende las siguientes reivindicaciones:

- 5. 1ª.- Un dispositivo sujeta varillas de los paraguas y similares, de la clase que comprende un casquillo móvil dispuesto en la base del puño de los mismos para abarcar las puntas del varillaje, caracterizado esencialmente por estar constituido por la disposición en la base del puño de un casquillo fijo a éste y provisto de rosca exterior, sobre la cual se encuentra montado a rosca un casquillo móvil, que tiene su desplazamiento axial limitado por adecuado tope dispuesto en el citado puño, realizando la fijación de las puntas de varilla, por su avance giratorio que se logra por el simple accionamiento por un solo dedo de la mano que empuja el paraguas o similar.
- 10. 15.

2ª.- Un dispositivo sujeta varillas de los paraguas y similares.

- 20. Según se describe y reivindica en la presente memoria descriptiva, que consta de cuatro hojas, foliadas y escritas a máquina por una sola cara, acompañados de una lámina de dibujos.

Madrid, a 17 de Agosto de 1954.

Salvador RIBAS PUIG

P. a.

JANER 1954
P. P.

43535



Fig. 1

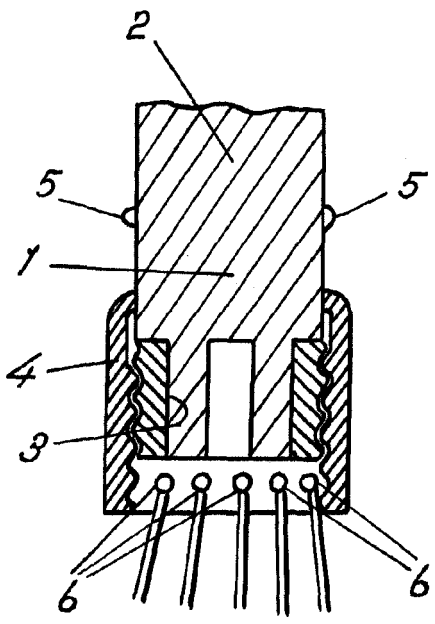
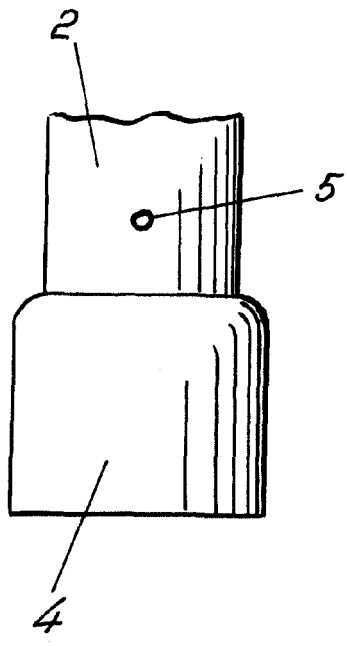

Fig. 2



Madrid, 17 Agosto 1954
pp. Jaime Isern