

43501-

MODELO DE UTILIDAD



43501

Solicitante: Don Felipe Hernández González, de nacionalidad española, residente en Realejo Bajo, Tenerife, Canarias, calle Los Príncipes s/n.

Objeto: "Aparato para la limpieza de suelos".

oooOooo

MEMORIA DESCRIPTIVA

El presente Modelo de Utilidad se refiere a un aparato para la limpieza de suelos o pisos, con cuya utilización se consigue una limpieza más rápida que con el empleo de paños o bayetas, con el consiguiente ahorro de estos materiales.

5 En los dibujos adjuntos, a título de ejemplo no limitativo, se ilustra una forma de ejecución del invento, y en ellos:

Fig. 1, es una vista lateral del aparato, y

10 Fig. 2, muestra la parte de goma de dicho aparato, vista de perfil.

15 Con referencia a dichos dibujos, el aparato, según la invención, consta de una pieza superior de madera o similar, 1, de forma rectangular alargada en sentido horizontal y con sus ángulos laterales superiores achaflanados, cuya pieza encaja en otra inferior, 2, de goma o material similar y apropiado, cuyo perfil es de forma de cuña hacia sus extremos, (Fig.2), y de mayor longitud que la anterior, siendo esta segunda pieza la que efectúa directamente la limpieza de los pisos.



13501  
Para su accionamiento, este aparato va dispuesto de un -  
20 mango o asidero, 3, que encaja en la pieza superior en su -  
parte central superior, 4, quedando sujeto por propia inser-  
ción o por tornillos o por cualquier otro medio de sujeción  
apropiado.

Es fácilmente comprensible que podrán variar los tamaños,  
25 proporciones y materiales en este aparato, puesto que estas -  
accesoriedades no alteran el funcionamiento de la invención  
en la cual, por consiguiente, quedan comprendidas.

NOTA

30 Describa suficientemente la naturaleza del invento y su  
forma de realización práctica, se hace constar que la presente  
memoria descriptiva, es susceptible de modificaciones de de-  
talle, en cuanto no altere su esencialidad, y siendo por tan-  
to Modelo de Utilidad por veinte años en España, lo que se -  
solicita y recoge en las siguientes:

35

REIVINDICACIONES

1ª.- Aparato para la limpieza de suelos, caracterizándose -  
porque comprende una pieza superior, de forma rectaangu-  
lar, alargada en sentido horizontal y con sus ángulos superio-  
res achaflanados, que encaja en otra pieza inferior de mayor  
40 longitud, que es la que se destina a estar en contacto con el  
piso o suelo a limpiar.

2ª.- Aparato para la limpieza de suelos, según reivindicación  
precedente, caracterizándose porque comprende un mango o  
asidero, que encaja en la parte superior central de la pieza  
45 superior antes citada.

3ª.- "Aparato para la limpieza de suelos"; según queda descri-  
to en la presente memoria que consta de dos páginas meca-  
nografiadas por una sola cara y representado en el dibujo ad-  
junto.

Madrid, 18 de Agosto de 1.954.-

43501



1 A

FIG. 1

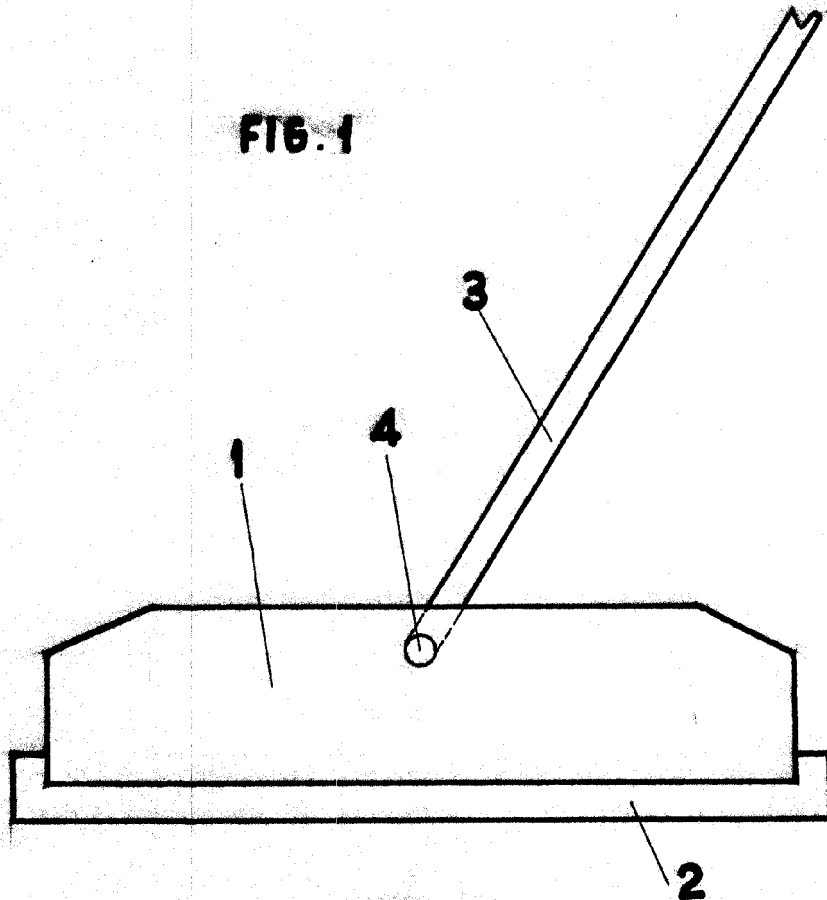
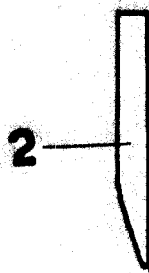

FIG. 2



*quid*

MADRID DE 4 AGO 1954 1954  
FELIPE HERNANDEZ GONZALEZ.

P. P.