

4 3447

MODELO DE UTILIDAD



MEMORIA DESCRIPTIVA

sobre:

"CARTERA DE BOLSILLO CON ESTUCHADO HIGIENICO DE TIRITAS
DE VENDAS PREPARADAS PARA CURAR PEQUEÑAS HERIDAS".

Solicitantes: Don EMILIO CAMPOS GARCIA y
Don JULIO CAMPOS GARCIA,
de nacionalidad española, residentes en
BARCELONA, Calle Gerona, 2.

La presente solicitud se refiere a una cartera de bolsillo con estuchado higiénico de tiritas de vendas preparadas para curar pequeñas heridas.

En su esencia se caracteriza la cartera de que se
5 trata por ir provista interiormente de varios compartimientos herméticamente cerrados, dispuestos unos en las propias cubiertas de la cartera y los otros a modo de hojas de cuaderno y formados por superposición de láminas de materia termoplástica soldadas en sus bordes,
10 estando alojadas en el interior de dichos compartimien-



tos varias tiritas preparadas a base de gasa, esparadrapo y desinfectante, apropiadas para curar pequeñas heridas.

De acuerdo con otra característica de la invención, los compartimientos interiores mencionados, de material transparente, están provistos de varias subdivisiones, en cada una de las cuales está alojada una de las citadas tiritas, y cada compartimiento individual está dotado de un entrante en su borde soldado para facilitar su rasgado y consiguiente extracción de la tirita que encierra.

En el dibujo adjunto se ilustra, a título de ejemplo no limitativo, una forma de realización.

La Fig. 1 es una vista en perspectiva de una cartera de bolsillo según la invención, en posición abierta.

La Fig. 2 representa un corte transversal según II-II de la Fig. 1.

La Fig. 3 ilustra la manera de rasgar uno de los compartimientos interiores para extraer la tirita que encierra.

La cartera de bolsillo de que se trata comporta una cubierta 1, preferentemente de materia termoplástica, plegada a modo de tapa de cuaderno y que por su parte interior lleva aplicada una lámina de materia plástica transparente 2, unida a la cubierta 1 por medio de soldadura en todo el contorno y sobre la línea de dobléz de la misma, según puede apreciarse en 3 y 4. En los espacios formados entre la tapa 1 y la lámina interior 2

4 3447



están alojados trozos de venda 5 preparados a base de gasa, esparadrapo y desinfectante y que por tanto están herméticamente protegidos contra las influencias exteriores. En la línea de doblez 4 de la tapa 1, están fijadas, por la misma soldadura mencionada, otras dos láminas de materia termoplástica transparente 6 y 7, unidas entre sí en todo el contorno por medio de soldadura según puede apreciarse en 8, así como por medio de soldaduras intermedias 9 que subdividen los espacios interiores entre las láminas 6 y 7 de cada hoja en por ejemplo tres compartimientos individuales. En cada uno de estos compartimientos está alojada una tirita 10, también preparada a base de gasa, esparadrapo y desinfectante, y para facilitar su extracción está practicado en el borde exterior de cada compartimiento individual un entrante 11 que facilita su rasgado según puede apreciarse en la Fig. 3.

Cuando se tenga que utilizar alguna de las tiritas o trozos de venda contenidos entre las láminas 1, 2 y 6, 7, respectivamente, bastará abrirlas por ejemplo según se ilustra en la Fig. 3 e inmediatamente estará la respectiva tirita disponible en las máximas condiciones de higiene, y las demás tiritas y vendas contenidas en el estuche continuarán estando protegidas totalmente.

Teniendo en cuenta que este estuche de bolsillo no ocupa más espacio que un simple billetero, puede llevarse cómodamente en el bolsillo y tener así siempre disponibles vendas higiénicas cuando se precise curar alguna

4 3447



herida.

Se hace constar que todo cuanto no altere, cambie o modifique lo esencial del invento puede quedar sometido a variaciones de detalle.

5

N O T A.

El Modelo de Utilidad que se solicita recae sobre las siguientes reivindicaciones:

10 1ª.- Cartera de bolsillo con estuchado higiénico de tiritas de vendas preparadas para curar pequeñas heridas, caracterizada por ir provista interiormente de varios compartimientos herméticamente cerrados, dispuestos unos en las propias cubiertas de la cartera y los otros a modo de hojas de cuaderno y formados por superposición de láminas de materia termoplástica soldadas en sus bordes, 15 estando alojadas en dichos compartimientos varias tiritas preparadas a base de gasa, esparadrapo y desinfectante, apropiadas para curar pequeñas heridas.

20 2ª.- Cartera de bolsillo según reivindicación 1ª, caracterizada porque los compartimientos interiores, de material transparente, están provistos de varias subdivisiones, en cada una de las cuales está alojada una de las tiritas mencionadas.

25 3ª.- Cartera de bolsillo según reivindicaciones anteriores, caracterizada porque cada uno de los compartimientos individuales interiores está provisto de un entrante en su borde soldado para facilitar su rasgado para la consiguiente extracción de la tirita que encierra.

4ª.- CARTERA DE BOLSILLO CON ESTUCHADO HIGIENICO

43441



DE TIRITAS DE VENDAS PREPARADAS PARA CURAR PEQUEÑAS
HERIDAS,

tal y como queda descrito y reivindicado en la presente
memoria que consta de cinco hojas mecanografiadas por
5 una sola cara y de una lámina de dibujos.

Madrid, // de Agosto de 1954.

EMILIO CAMPOS GARCIA y
JULIO CAMPOS GARCIA
P.P.

J. GÓMEZ-ACEDO Y MODET

P.P.

ESCALA VARIABLE.

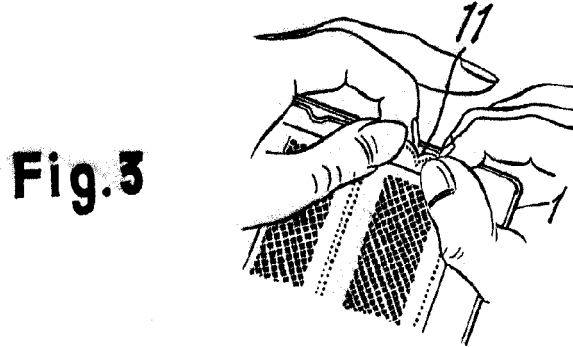
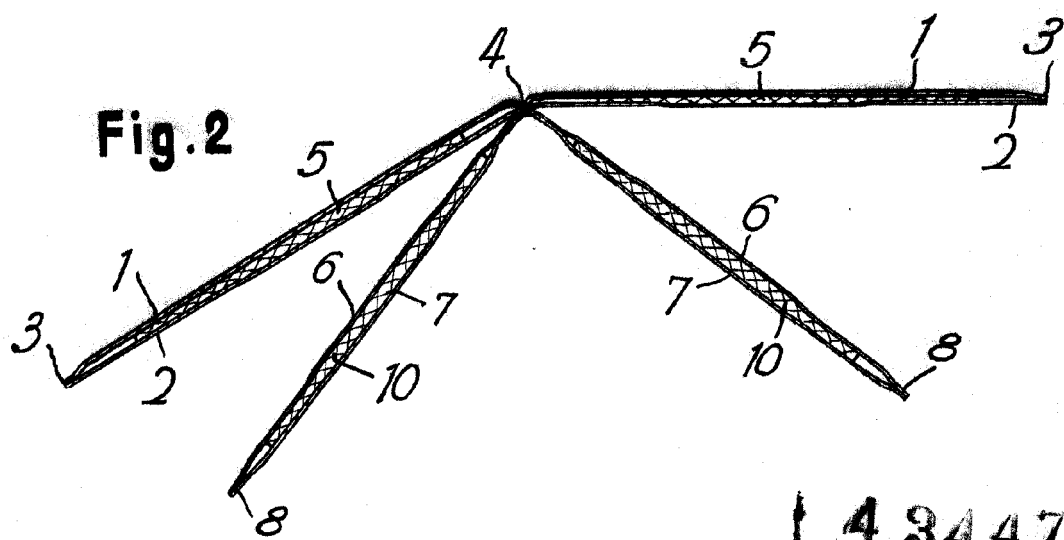
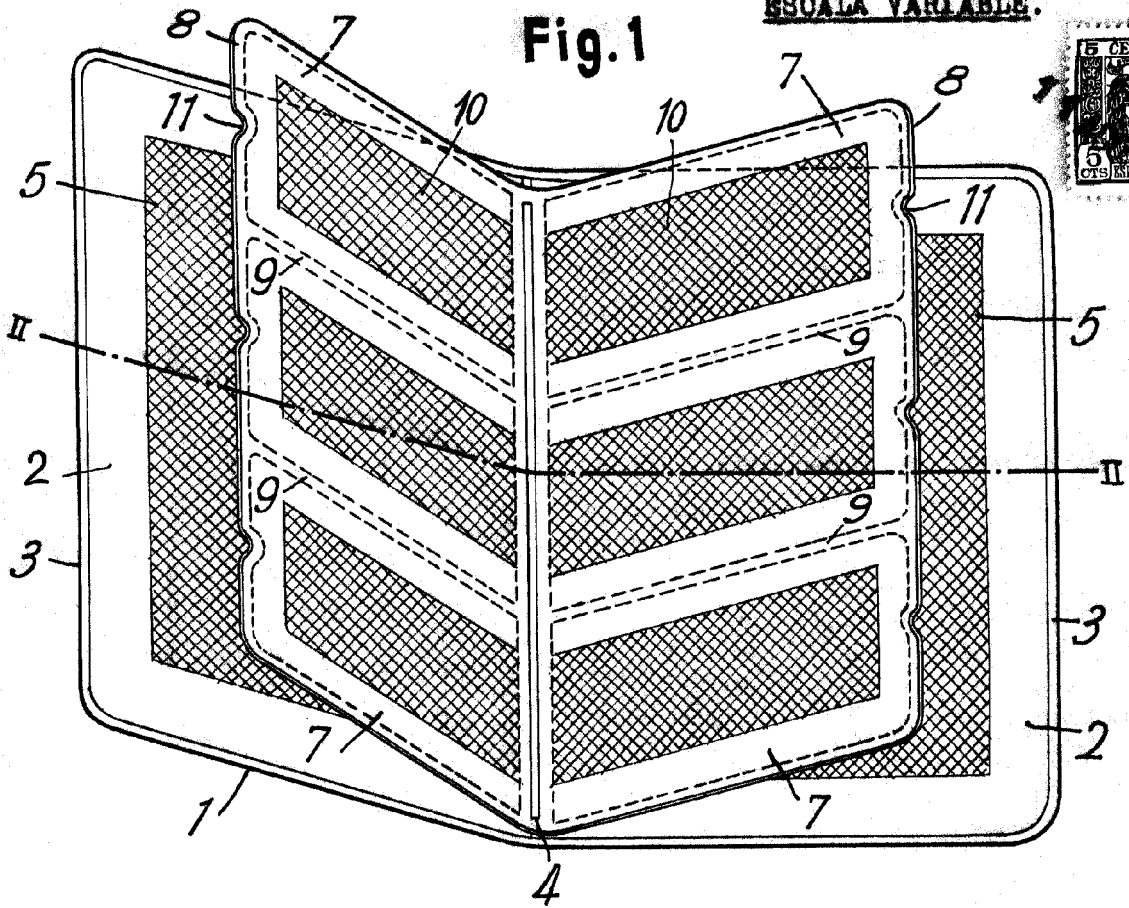

143447

14 AGO. 1954

MADRID,
EMILIO CAMPOS GARCIA y
JULIO CAMPOS GARCIA
P.P.

J. GÓMEZ-ACEBO Y MODEI

P.P.