



43288

22 JUL

M O D E L O
D E
U T I L I D A D

a favor de Don JUAN LLAMBI CALOPA, Don JOSÉ LLAMBI CALOPA y Doña MARÍA ASUNCIÓN LLAMBI CALOPA, todos de nacionalidad española y residentes en Barcelona, calle San Sebastián, 15, por "NUEVA BISAGRA".

- . -

MEMORIA DESCRIPTIVA

La presente invención se refiere a una nueva bisagra la cual se caracteriza por estar dispuesta para que la puerta en ella montada tienda a ocupar y mantenerse en dos posiciones extremas de cierre y máxima apertura, respectivamente, características, funcionales que determinan la practicidad de su empleo en múltiples aplicaciones.

Dicha nueva bisagra consiste esencialmente en un bastidor de material, contorno y dimensiones apropiadas, el cual lleva articulado interiormente, en una de

43288

22 JUL



5. sus paredes, una placa adosada, la cual presenta, sobre ambas caras y normal a la arista, una abertura, Entre el borde de ésta inmediato a la articulación con el bastidor y la pared de éste opuesta a aquél va dispuesto, convenientemente montado, un resorte. Ambos elementos están provistos de medios adecuados por los que se fijan convenientemente el marco y puerta.

10. Para la mejor comprensión de cuanto se indica en la presente memoria descriptiva se acompaña un dibujo en el que, tan sólo a título de ejemplo, se representa un caso práctico de realización de la nueva bisagra objeto de la invención.

15. En dicho dibujo, la figura 1 representa una vista en planta superior en posición de abierta; en la figura 2 se observa la vista en alzado lateral, parcialmente seccionado, estando asimismo abierta la bisagra y mostrando la forma en que se monta; la figura 3 representa una vista similar a la de la figura 2 estando cerrada la bisagra y por tanto la puerta que gira con ella.

20. En el aludido dibujo la nueva bisagra objeto de la invención está constituida por un bastidor metálico en forma de "U", cuyas paredes -1-2-3-, están provistas de sendas pestañas -4- dirigidas hacia el exterior en sentido perpendicular a ellas, presentando la -2- en su centro y próximo al borde un taladro -5-. Las dos ramas -1- y -3- de este bastidor quedan unidas por un eje -5-, paralelo a -2- quedando previstas sendas pestañas -7- en que se prolongan las paredes -1- y -3-. Arti-

25.

4 3 2 8 8



culada en -6-, por el interior del bastidor, va dispues-
ta una placa, acodada rectangularmente en dos hojas -8-
y -9-, la cual lleva practicada sobre ambas caras y per-
pendicular a la arista, una abertura -10-, y en la hoja
5. -8- un taladro -11-, enfrente al -5-. Acoplados respec-
tivamente en -5- y -11- y montados paralelamente van dis-
puestos, articulados en sus respectivos asientos, sendos
vástagos -12-, alrededor de los cuales y asentado por
sus extremos sobre las cabezas -13- de los mismos, va
10. dispuesto un resorte helicoidal -14-, el cual, tiende a
mantener al bastidor y placa en una de sus posiciones ex-
tremas, una de ellas, determinada por la prolongación de
los planos superiores del bastidor y de la hoja -9- de
la placa que corresponde a la posición abierta y otra
15. siendo perpendiculares ambos planos, correspondiente a
la de cerrada (figuras 1, 2 y 3).

Las pestañas -4- y hoja -9- llevan practicadas
los taladros -15- por mediación de los cuales se fijan
ambos elementos (bastidor y placa) en el marco y puerta.

20. Como se deduce de la descripción hecha y por la
observación del dibujo la colocación de la nueva bisagra
objeto de la invención se realiza en forma análoga a la
de sus similares con la salvedad de exigir se practi-
que previamente con preferencia en el canto -16- del
25. marco -17- un vaciado -18- para alojamiento del bastidor
a fin de que pueda jugar en él el resorte -14- y la hoja
-8-.

Como puede observarse la colocación de los ta-

4 3 2 8 8 2 2 JUL



- ladros -5-11- asientos del resorte -14- y la disposición de este son tales que obligan a que la posición relativa del bastidor y placa sean en todo momento las extremas con lo cual la puerta -19- montada en la bisagra
5. tiende constantemente a estar o abierta del todo o completamente cerrada. Tal característica funcional hace esencialmente apta a la nueva bisagra para múltiples aplicaciones, por lo que su empleo resulta muy recomendable.
10. Se comprende que serán independientes del objeto de la invención los materiales empleados a la nueva bisagra, así como la forma y dimensiones, tanto absolutas como relativas de la misma y en general, todo cuanto no afecte a su esencialidad.

- . -

N O T A

15. Se reivindica como objeto del presente modelo de utilidad:-
1. Nueva bisagra que consiste esencialmente en un bastidor de material, conterno y dimensiones apropiadas, en una de cuyas paredes va articulada interiormente una placa acodada, la cual lleva practicada, sobre ambas hojas y en sentido normal a la arista, una abertura, entre cuyo borde inmediato al de su articulación al cerco y la pared de éste opuesta a aquél va montado
- 20.

43288 22 MM



convenientemente un resorte, estando provistas, dichos bastidor y placa, de elementos adecuados para su fijación en el marco y puerta respectivamente.

5. 2. Nueva bisagra, según la reivindicación anterior, que se caracteriza por el hecho de estar dispuesto el resorte de forma que el bastidor y la placa tienden a ocupar las posiciones extremas de cierre y máxima apertura.

3. Nueva bisagra.

10. La presente memoria consta de cinco hojas foliadas, escritas por una sola cara.

Barcelona, a 22 de julio de 1954.

Juan LLAMBI CALOPA
José LLAMBI CALOPA
M^{ra} Asunción LLAMBI CALOPA

p.a.



D. JUAN LLAMBI CALOPA
D. JOSE LLAMBI CALOPA
DA M^{ra} ASUNCIÓN LLAMBI CALOPA

Hoja única

43288

22 JUL

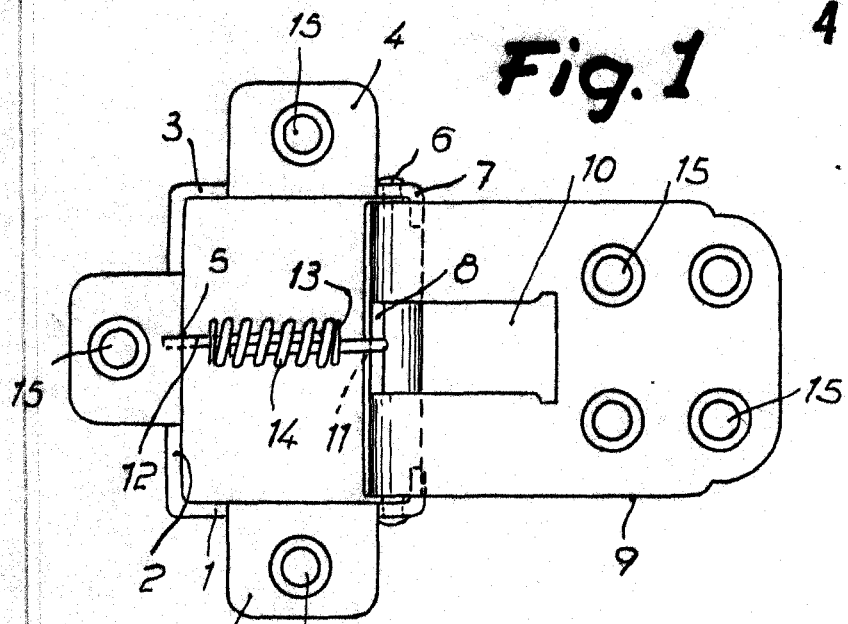

Fig. 1

Fig. 2

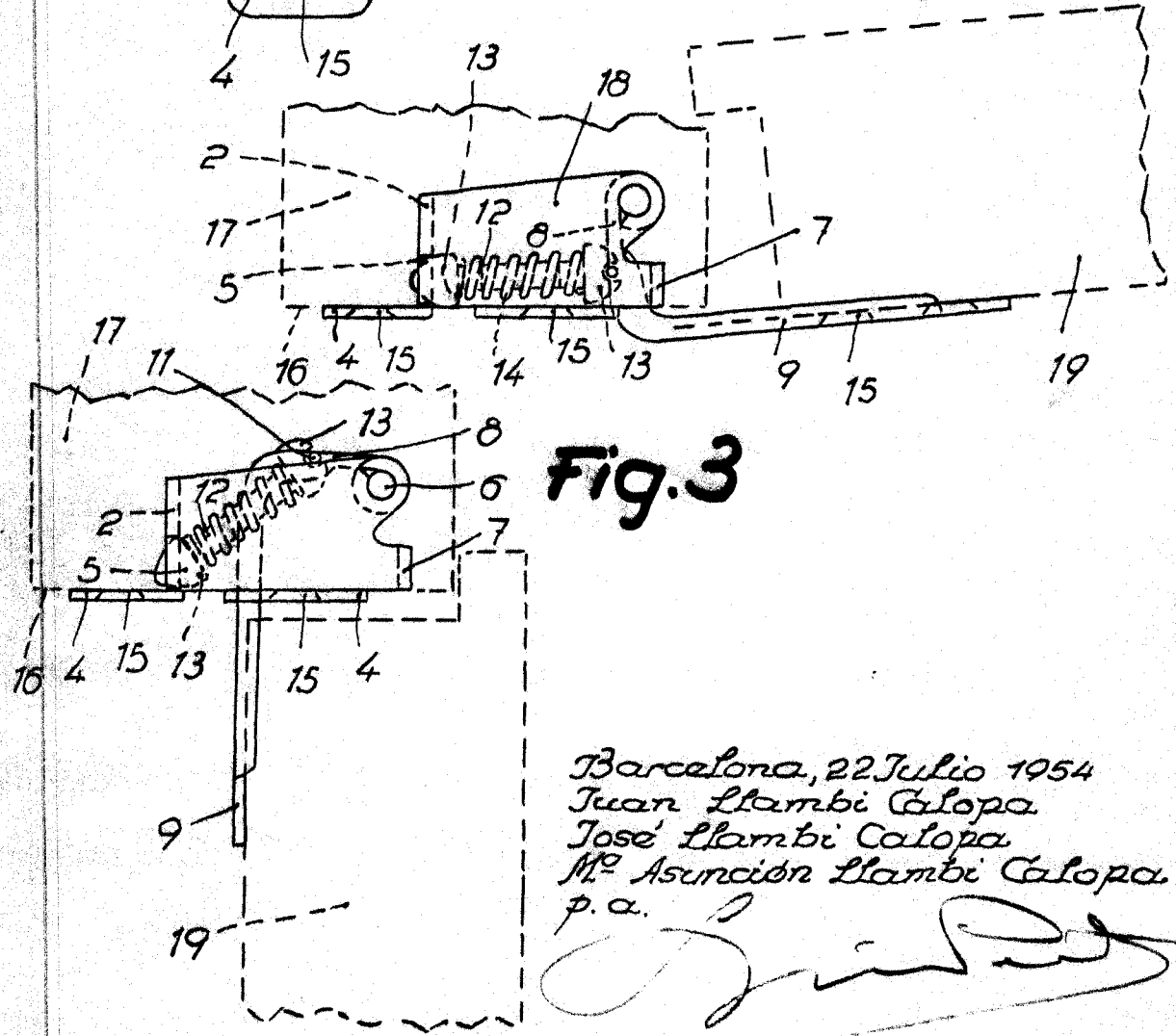

Fig. 3

Barcelona, 22 Julio 1954
Juan Llambi Calopa
Jose Llambi Calopa
M^{ra} Asunción Llambi Calopa
p. a.