

43281

35



43281

MODELO DE UTILIDAD

por 20 años

por "UN EMBOLO PERFECCIONADO PARA BOMBA DE GASOLINA", a favor de D. Miguel Barases Cortel, de nacionalidad española, domiciliado en Barcelona, Concepción Arenal, 22, bajos 1º.

=====

MEMORIA DESCRIPTIVA

Este Modelo de utilidad se refiere a un émbolo perfeccionado para bomba de gasolina, propio para la alimentación de motores de explosión, del que adjuntamos, a título de ejemplo, unos dibujos para completar su descripción.

5

Esencialmente, se caracteriza porque su vástago -5- presenta el tope angular -1- limitando su extremo roscado -2-. Con este extremo se ensartan las cazoletas -3- y -4- de distinto diámetro, ambas ajustadas por sus respectivos fondos planos -6- y -7- sobre la membrana interme-

10



15 dia -8- que se ocluye amordaza y sujeta entre ambos; para ello, se rosca la tuerca -9-. Resulta de ello que, al deteriorarse la membrana -8- puede desmontarse el pistón, retirar la membrana rota, sustituirla por otra nueva y volver a montar. Operación ésta que puede efectuarse con notoria rapidez.

20 La cruceta -10- del vástago -5-, según sean las características de la bomba, podrá ser de encajes laterales, figuras I y II; de colisor, figura III, o de cualquier otro tipo. En general, a los efectos del Modelo actual, será variable todo cuanto no afecte, altere, cambie o modifique la esencia del émbolo descrito.

N O T A .

25 Se reivindica como objeto de este registro por Modelo de utilidad:

1 - Un émbolo perfeccionado para bomba de gasolina, que esencialmente se caracteriza porque su vástago, por su extremo correspondiente al émbolo, está roscado con un tope anular limitando el arranque de esta rosca; por presentar ensartadas en la zona roscada, dos cazoletas, de 30 distintos diámetros, colocadas yuxtapuestas por sus fondos planos, y en posiciones inversas, para amordazar entre ambas a la membrana recambiable, y afianzándose su presión contra ella, por una tuerca roscada a este vástago. 35

Sean cuales fueren las circunstancias que concurren en la esencialidad del Modelo de utilidad definido en la anterior reivindicación, cual objeto es:

2 - "UN EMBOLO PERFECCIONADO PARA BOMBA DE GASOLINA".

40 Consta la presente memoria de tres hojas foliadas, mecanografiadas por una sola cara y del dibujo unido a

43281

- 3 -

15



la misma.

Barcelona, quince de Julio de mil novecientos cincuenta y cuatro.

P.A. de D. Miguel Barases Cartel,

L. DURAN
P. P.

43281

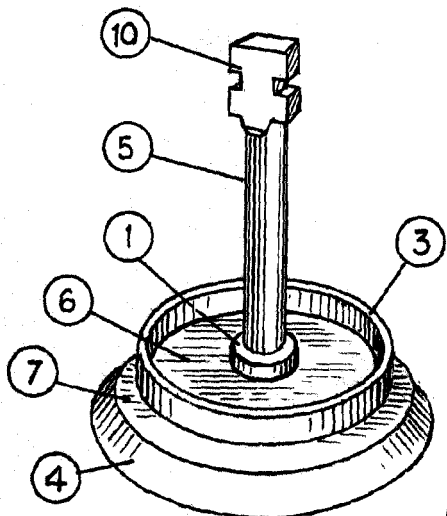

Fig. I

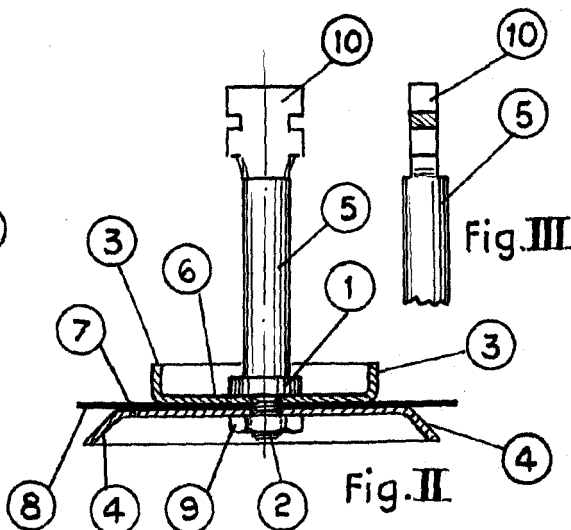

Fig. III

Fig. II

BARCELONA 18 JUL 1914

L. DUFAY
P. P.

ESCALA VARIABLE