

43210.

43218

24 JUL



MEMORIA DESCRIPTIVA  
=====

Correspondiente a un MODELO DE UTILIDAD, cuyo registro se solicita por veinte años.

A favor de

D. Juan ALAY SERRET, de nacionalidad española

Residente en BARCELONA.-Ali-Bey, 12

por:

"UN UTIL DE ASEO PERSONAL PERFECCIONADO"

-----

43218



- 5.- El constante perfeccionamiento de los distintos productos que la industria fabrica, obliga al mejoramiento por una parte y a la simplificación por otra de los ya existentes, consiguiéndose el doble fin de ampliar su uso, haciéndolo asequible a una mayor masa de consumidores y abaratando el producto al precisar un proceso de fabricación más elemental sin perder por ello las propiedades específicas de su primitivo empleo, sino por el contrario, obteniéndose una mayor duración por la mejora en los materiales empleados.
- 10.- Fiel a esta trayectoria, y en lo que a útiles de aseo se refiere, se observa la necesidad de crear nuevos utensilios, que reunan en un solo conjunto, accesorios de diversa aplicación, simplificando su colocación en el espacio que habitualmente se les destina dentro de los armarios de cuartos de baño, o en maletines de viaje, con la consiguiente disminución de peso, lo que hace más fácil su transporte en este caso y menos costoso su desplazamiento teniendo en cuenta el alto costo del exceso de equipaje en viajes aéreos, tan frecuentes hoy día.
- 15.- En la relación de enseres de tocador de constante uso, figura el cepillo, un perfeccionamiento del cual, es el modelo objeto de la presente memoria, que pasamos a describir.
- 20.- Consiste este util de aseo personal, en un cepillo salva pastillas, que reúne por tanto, la utilización clásica del cepillo, bien sea para limpieza de uñas o del cabello indistintamente y la comodidad de poder depositar la pastilla de jabón utilizada, en lugar alejado de superficies húmedas, evitándose así por una parte, su rápido desgaste y por otra su frecuente desplazamiento por resbalamiento, con la consiguiente molestia de su recogida, muy particularmente si se utiliza durante los viajes.
- 25.-
- 30.-

Por su especial fabricación, el modelo a que nos refe-



35.- rimos en la presente memoria, tiene además la ventaja de conseguir un rápido secado de la pastilla, lo que permite recoger esta última, una vez terminado el aseo, y depositarla en su alojamiento habitual sin precisar una ulterior lavado de manos, por el contacto con la pastilla habitualmente húmeda.

40.- Describas las ventajas del modelo que presentamos al Registro, pasamos a describir su forma constructiva, sirviéndonos para ello en las figuras del dibujo que se acompaña a la presente memoria descriptiva.

45.- Apreciamos en la figura 1ª una perspectiva del modelo, formado por un cuerpo (1) de sección en U, según puede apreciarse en (1) de la figura 2ª. En la base interior del cuerpo (1) ya descrito, se alojan las pías (2) cuya utilización como ha quedado reflejado anteriormente puede ser para uñas o el cabello indistintamente.

50.- Las paredes laterales (3) del cuerpo (1) permiten un sólido apoyo del conjunto por una parte, y sirven a la vez de protección de las pías (2) impidiendo su roce y consiguiente deterioro contra la superficie de apoyo del cepillo, al ser las pías (2) algo más cortas que las paredes laterales (3) que acabamos de mencionar.

55.- Sobre la superficie exterior de la base del cuerpo (1) quedan fijados unos salientes (4) en cantidad y posición variables según el tamaño que haya de recibir el modelo, pero de forma prismática o tronco-cónica y sobre cuyas aristas o vértices, según la disposición adoptada se apoya la pastilla de jabón, consiguiéndose así el perfecto y rápido secado de aquella por la total aireación de la superficie de la pastilla, toda vez que los orificios (5) previstos sobre la base de los salientes (4) recogen las gotas de agua que arroja la pastilla y que al deslizarse por las

60.-



65.-

pñas del cepillo, acaban depositándose finalmente sobre la superficie de apoyo del modelo que se describe.

70.-

Es evidente además, la ventaja que el modelo de cepillo salva pastillas objeto de la presente memoria, present sobre cualquier otro de los hasta ahora en uso, puesto que al estar todo el conjunto fundido en el mismo molde, no requiere operación especial alguna que encarezca su fabricación para obtener las múltiples ventajas anteriormente expuestas.

#### R E I V I N D I C A C I O N E S

75.-

1ª).- "UTIL DE ASEO PERSONAL PERFECCIONADO", caracterizado por estar constituido por una pieza en forma de caja abierta por tres de sus lados llevando las pñas que constituyen el cepillo en la base interior del conjunto, y dispóniéndose además en la base exterior superior, de unos salientes en forma prismática tronco-cónica que sirven de apoyo a la pastilla de jabón, presentando dicha base unas canales que la atraviesan y permiten el paso del agua sobrante de la pastilla.

80.-

2ª).- "UTIL DE ASEO PERSONAL PERFECCIONADO".

La presente memoria descriptiva consta de cuatro hojas foliadas y escritas a máquina por una sola cara, componien un total de ochenta y siete líneas, incluidas éstas.

Madrid, 24 de Julio de 1.954.-

ANTONIO ESCRIBA  
P. B.

43218

24 JUL.

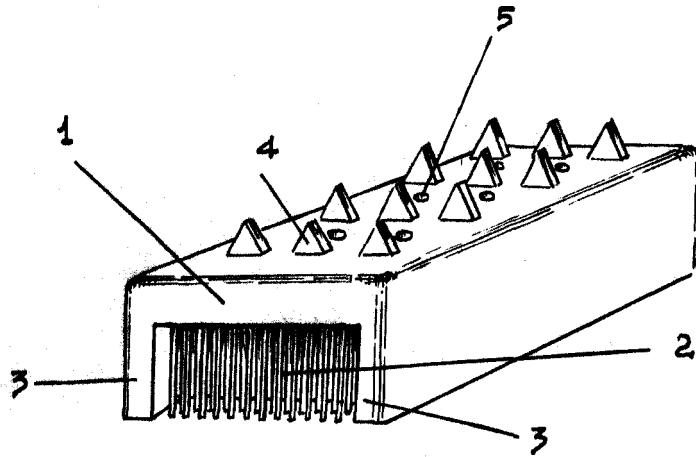

FIG. 1:

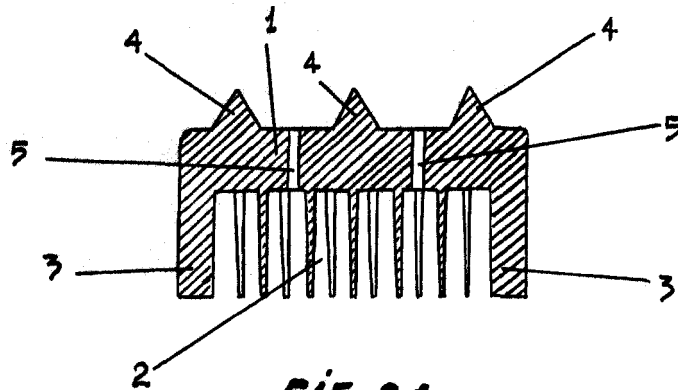

FIG. 2:

Madrid, 24 de Julio de 1954

ALAY SERRET  
P.P.

A large, stylized handwritten signature in black ink, written over the text "ALAY SERRET P.P." and extending across the bottom right of the page.

ESCALA VARIABLE