

43100

4790.

MODELO DE UTILIDAD

MEMORIA DESCRIPTIVA

sobre:

"Un Soporte para libros, cuadernos o documentos para  
aplicar en las maquinas de escribir, calcular o similares"

- - - - - o o o - - - - -

SOLICITANTE :

Don Adolfo González de Francisco,  
residente en Madrid, calle de Co-  
lombia, nº 2 piso 4º letra B.

=====



## MEMORIA DESCRIPTIVA

sobre :

" Un Soporte para libros, cuadernos o documentos para aplicar en las maquinas de escribir, calculadoras o similares "

- - - - -

SOLICITANTE:

Don Adolfo Gonzalez de Francisco,  
 residente en Madrid, calle de Colombia, nº 2

=====

El objeto del presente invento es facilitar el trabajo del personal de oficinas o particulares que hacen uso frecuente de maquinas de escribir, maquinas calculadoras o similares, para la copia de documentos, libros o trabajos en general.

- 5.- Sabido és que corrientemente para copiar los trabajos en general se colocan estos a derecha o izquierda de la maquina en cuestion y la practica o habilidad hace que se desarrolle la copia mirando con la cabeza inclinada hacia el lado donde se tiene colocado el trabajo a copiar.
- 10.- No es preciso hacer resaltar que, desarrollando el trabajo en estas condiciones, la cabeza y el cuerpo en general de la persona que trabaja se vén obligados a adoptar una postura forzada, con las consiguientes molestias que ello arrastra consigo cuando tal posicion debe sostenerse durante un cierto número de horas, seguidas,
- 15.- cosa frecuente en el trabajo de oficinas o traductores. Esta misma postura, al forzar al pecho a adoptar una posicion no natural, pudiera ser tambien una de las causas que llegan a motivar la debilidad ante las afecciones toracicas frecuentemente observadas en las



personas que se dedican a estas actividades.

- 20.- El soporte para libros, cuadernos, documentos, etc, objeto del presente invento, a aplicar en maquinas de escribir, maquinas calculadoras o similares, trata de resolver los inconvenientes anteriormente indicados llevando la cabeza y el cuerpo en general de la persona a su posicion normal, al situar los trabajos a copiar, justo encima de la maquina que se utiliza. A tal efecto, el soporte ( fundamentalmente formado por un pie, que en la parte superior se curva avanzando sobre la maquina, y el soporte propiamente dicho para sujetar los libros o documentos ) se coloca detras de la maquina, pudiendo ir separado de ella o fijado a la misma. El soporte -
- 25.-
- 30.- propiamente dicho, queda de este modo situado encima de la maquina donde se colocan los libros, notas o documentos a copiar, apoyado en el resalte que a tal efecto presenta su parte inferior.

El presente invento se describemas detalladamente por medio del dibujo adjunto:

- 35.- Como anteriormente hemos indicado, el aparato exencialmente consta de dos partes principales, el soporte para los libros, - cuadernos o documentos, (A) y el pie que sujeta al mismo (B).

- El soporte (A) esta formado por una serie de tiras de chapa, remachadas en sus extremos (1) de las cuales, la inferior (2), mas ancha que las restantes, se presenta doblada en angulo recto -
- 40.- formando el resalte donde han de apoyarse los libros o documentos. Los remaches de las piezas podran permitir el juego de las mismas para hacer más transportable el aparato o facilitar el trabajo en la maquina utilizada.

- 45.- El pie (B) puede estar formado de una o dos piezas. En el primer caso se trataria de una varilla, curvada en la parte superior que avanza hasta sujetarse en el soporte por medio de una hendidura, chapa o de un tornillo, y que en la parte inferior puede - adaptarse a un pequeño dispositivo a fijar en la maquina o terminar
- 50.- en una base a situar y sujetar debajo de la maquina utilizada. Pudiendo si su dispositivo es fijo girar a derecha o izquierda para



que facilite la colocación de los papeles o documentos en la maquina de escribir, calculadora o similares.

55.- En el caso de tratarse de dos piezas, como en el ejemplo de nuestro dibujo, la varilla del pie (3) se introduce en una caña (4) fijada a la base (5), que, por medio de un tornillo (6) permite alargar o acortar a comodidad la altura del soporte (A).

60.- En ambos casos, la varilla puede presentar una cruceta (7) cuyo objeto en las maquinas de escribir, es evitar que los papeles de ésta se enganchen en el soporte y se rompan.

65.- La base (5) puede adoptar diversas formas, todas ellas conducentes a la sujecion del aparato en la maquina utilizada, variando desde un simple dispositivo consistente en una pieza para fijar la varilla del pie en la maquina utilizada, a una base formada por una o dos piezas, utilizando o no un dispositivo de resorte como en nuestro dibujo, para introducir pordabajo de la maquina a emplear.

#### NOTA

70.- Descrito suficientemente el objeto del presente Modelo de Utilidad, hacemos constar que pueden introducirse variaciones de detalle tanto en el soporte propiamente dicho como en el pie del aparato sin que por ello pueda considerarse alterada la esencia del invento. Asi, y en consecuencia, se solicita Modelo de Utilidad por 20 años, en España por " Un Soporte para libros, cuadernos o documentos para aplicar en maquinas de escribir, calculadoras o similares" donde:

Se REIVINDICA :

- 75.-
- 80.-
- 1ª . Un soporte para libros, cuadernos, notas o documentos aplicable en la parte posterior de las maquinas de escribir, calculadoras o similares, caracterizado por estar formado exencialmente por un pie, curvado en la parte superior, sujetando en su extremo el soporte propiamente dicho que se situa asi sobre la maquina que se utiliza
  - 2ª . Un soporte para libros, cuadernos, notas o documentos de acuerdo con la reivindicación 1ª, caracterizado por poderse adaptar a las maquinas de escribir, calculadoras y similares, para lo cual

43100

- 4 -

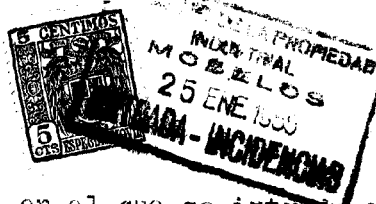

85 el pie va provisto de un tubo en el que se introduce una varilla de material adecuado, y una base que se introduce debajo de dicha maquina siendo dicho pie de varias piezas, para hacer posible su alargamiento o acortamiento a comodidad.

3º.- Un soporte para libros, cuadernos etc. aplicable en la  
90 parte posterior de las maquinas de escribir, calculadoras, o similares de acuerdo con las reivindicaciones 1ª y 2ª, cuyo soporte propiamente dicho esta formado por varias piezas de material adecuado.

4º.- Un soporte para libros, cuadernos, notas o documentos, -  
95 aplicables en las maquinas de escribir, calculadoras o similares, tal y como queda sustancialmente descrito en la presente memoria e ilustrado en el dibujo adjunto.

Esta memoria consta de cuatro hojas, escritas a maquina por una sola cara.

Madrid, 24 de Junio de 1.954

*Louedon / Avila*



43100

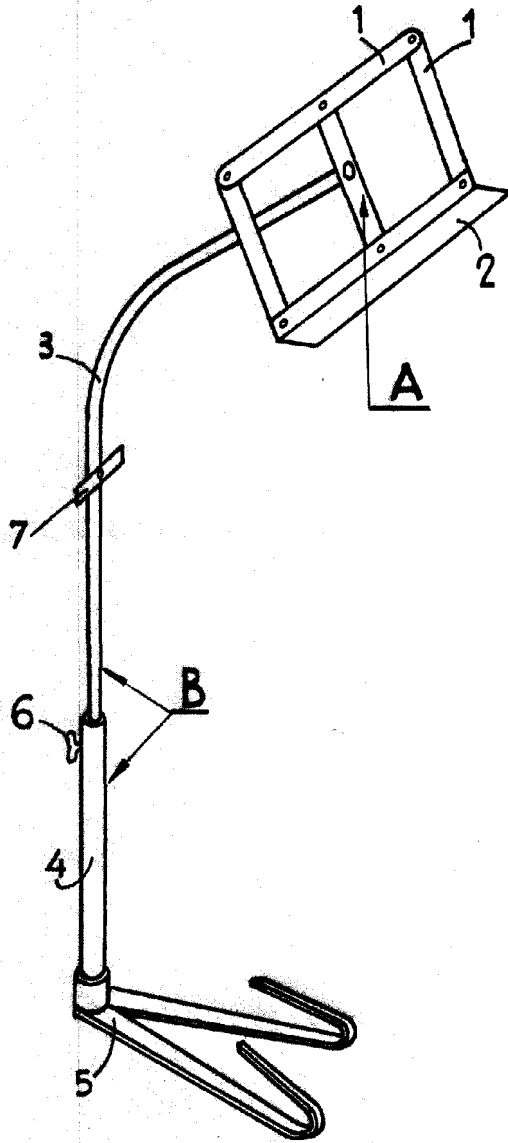

Escala variable

Madrid, 25 de junio de 1954

Adolfo Francisco