

43087¹⁶JUL



MODELO DE UTILIDAD

MEMORIA DESCRIPTIVA

sobre:

"UN NUEVO TIPO DE BASTIDOR PARA BICICLETAS, MOTOCICLETAS
Y SIMILARES".

Solicitante: Don RAMON LLORENS PUGES,
de nacionalidad española, residente en
HOSTALRICH (Gerona), Calle Arrabalillo, 51.

El objeto de la presente solicitud lo constituye un
nuevo tipo de bastidor para bicicletas, motocicletas y
similares, que se caracteriza, esencialmente, porque en
lugar de estar compuesto de tubos unidos entre sí, está
5 construído enteramente de plancha embutida con nervios
de refuerzo, constituyendo un cuerpo de forma ligeramente
arqueada que al mismo tiempo forma el soporte para la
rueda motriz, en tanto que el soporte del sillín forma
cuerpo aparte, también de plancha embutida, y va unido
10 al bastidor mediante soldadura u otro medio.

Para la mejor comprensión del invento se acompaña
una lámina de dibujos en los cuales se ilustra, a título

43087

15 JUL. 1954



de ejemplo no limitativo, una forma de realización,
mostrando:

Fig. 1 una vista lateral del bastidor de que se trata;

Fig. 2 una sección transversal según A-B de la

5 Fig. 1; y

Fig. 3 una sección transversal según C-D de la Fig. 1.

El bastidor representado comporta un cuerpo 1 de
plancha embutida y forma ligeramente arqueada, presentando
dicho cuerpo en su tramo delantero sección transversal
10 ovalada con nervios de refuerzo según puede apreciarse
en 2 y 3 en la Fig. 2; en su porción central sección trans-
versal en forma de U con nervadura inferior de refuerzo
según se ilustra en 4 y 5 (véase particularmente Fig. 3);
y en su tramo posterior forma ahorquillada según puede
15 apreciarse en 6 en las Figs. 1 y 3. El soporte del
sillín 7, constituido por un cuerpo aparte 8, también de
plancha embutida, va unido al cuerpo 1 mediante soldadura
u otro medio.

Se hace constar que este bastidor podrá construirse
20 en todos los materiales y tamaños que se deséen y que
todo cuanto no altere, cambie o modifique su esencialidad
puede quedar sometido a variaciones de detalle.

430875 JUL.



N O T A.

El Modelo de Utilidad que se solicita recae sobre las siguientes reivindicaciones:

5 1ª.- Un nuevo tipo de bastidor para bicicletas, motocicletas y similares, caracterizado por estar construido enteramente de plancha embutida con nervios de refuerzo, constituyendo un cuerpo de forma ligeramente arqueada que al mismo tiempo forma el soporte para la rueda motriz.

10 2ª.- Un nuevo tipo de bastidor para bicicletas, motocicletas y similares según reivindicación 1ª, caracterizado porque el soporte del sillín forma cuerpo aparte, también de plancha embutida, y va unido al bastidor mediante soldadura u otro medio.

15 3ª.- UN NUEVO TIPO DE BASTIDOR PARA BICICLETAS, MOTOCICLETAS Y SIMILARES,
tal y como queda descrito y reivindicado en la presente memoria que consta de tres hojas mecanografiadas por una sola cara y de una lámina de dibujos.

20 Madrid, 15 de Julio de 1934.

RAMON LLORENS PUGES
P. P.

Por Poder de J. GOMEZ ACEBU.

43087

15 JUL 1954



Fig. 1

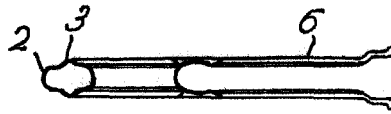
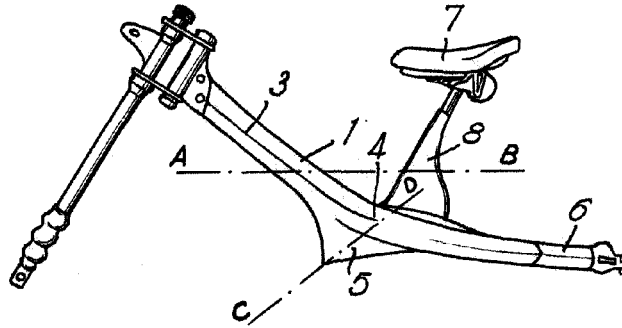

Fig. 2



Fig. 3

Madrid, 15 JUL 1954
Per Poder de J. GARCIA ACEVEDO

