

43007



43007

MEMORIA DESCRIPTIVA
DE UN
MODELO DE UTILIDAD
por veinte años.

5.- Cuyo registro se solicita a favor de D. ADOLFO CERECEDA FERNANDEZ, de nacionalidad española, residente en Madrid, Molino de Viento, 11, quien manifiesta que lo que es objeto de éste modelo de utilidad, es nuevo y propio del solicitante, y se refiere a:

10.- UN NUEVO JUEGO DE BILLAR

15.- El modelo de utilidad, cuyo registro se solicita, hace referencia como en el enunciado se indica, a un nuevo juego de billar, caracterizado por una caja de forma rectangular, cuyas dimensiones son 125 X 92 cms. y altura de 15 á 20 cms. rebordeada en su parte superior por las bandas características, de goma o caucho, de ésta clase de mesas. Esta caja descansa sobre dos piés o soportes de una sola pieza cada uno de ellos, forma troncocónica de mayor anchura la parte superior, con unos salientes en la parte inferior.

20.- La caja del juego anteriormente descrita, lleva en el tablero dos agujeros, uno frente al otro junto a las bandas destinados a que por ellos puedan las bolas pasar o caer al interior de la caja y de ésta por un agujero practicado en el frente de ella, depositarse en una bandeja.

25.- A derecha e izquierda de los agujeros anteriormente descritos, de la superficie de la mesa, existen dos pibotes o alcachofas de goma maciza, pegados a la superficie de la mesa, y en el centro de ésta, otros cuatro pibotes de las mis-



30.-- mas características espaciados equidistantemente, y dentro de la superficie que en forma de rombo determina éstos cuatro pivotes, otros cuatro de tamaño más reducidos, colocados también en forma equidistante unos de otros.

La Fig. 1, representa las patas o piés de la mesa.

35.-- El nº 2, la bandeja donde caen las bolas.

El nº 3, el agujero por donde éstas caen a la bandeja.

El nº 4, dos ceniceros colocados en los ángulos opuestos.

El nº 5, los agujeros por donde las bolas caen desde el tablero de la mesa a la caja de la misma.

50.-- El nº 6, las bandas de la mesa.

X, los pivotes de mayor tamaño anteriormente descritos.

L, los cuatro pivotes de tamaño más reducido.

La mesa descrita, puede construirse de cualquier material apropiado y aumentar o disminuir de tamaño, pero conservando

45.-- siempre las características anteriormente expresadas.

Resta decir, complementa ésta modelo, diez bolas, cinco de un color y cinco de otro, que distribuidas a los dos jugadores, que intervienen en el juego con sujeción a las reglas del mismo complementan el modelo expresado.

50.-- REIVINDICACIONES

1ª.-- Se reivindica un nuevo juego de billar, caracterizado por una caja de forma rectangular bordeada con las bandas características, de goma o caucho de ésta clase de mesa, la cual descansa sobre dos pies o soportes de una sola pieza

55.-- cada uno de ellos, forma troncocónica, de mayor anchura la parte superior, con unos salientes en la parte inferior, cuya

caja lleva en el tablero de la mesa, dos agujeros, uno frente al otro, junto a las bandas, destinados a que por ellos caigan las bolas al interior de la caja de la mesa, y de ésta por

60.-- un agujero practicado en el frente de la misma, se depositen en una bandeja.

2ª.-- Se reivindica un nuevo juego de billar, caracterizado por-

43007



3

- 65.- que a derecha e izquierda de éstos agujeros practicados en la superficie de la mesa, existen dos pibotes o alcahósa de goma maciza pegados a dicha superficie de la mesa, y en el centro de ésta otros cuatro de las mismas caracterís-- ticas espaciados equidistantemente y dentro de la superficie que en forma de rombo determina éstos cuatro pibotes, otros cuatro de tamaño más reducido, colocados también en forma equi-
- 70.- distintates unos de otros.
- 3ª.-Se reivindica UN NUEVO JUEGO DE BILLAR.
- La presente memoria descriptiva, consta de tres hojas, escritas a máquina y por una sola cara.
- Madrid, 10 julio de 1954
- 75.- El Agente Oficial,

J. E. Proca

18007

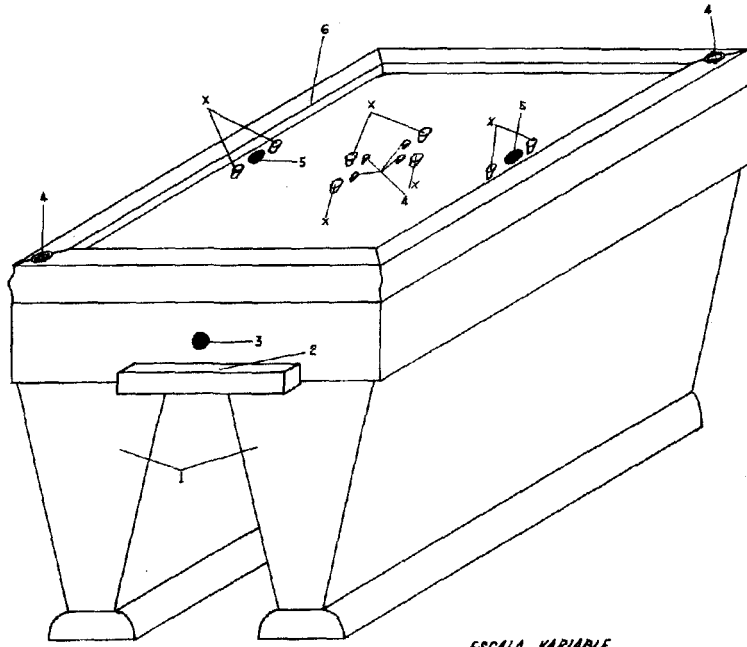

ESCALA VARIABLE.

Adolfo Cereceda Fernandez
J. Arboleda