

42989



M O D E L O
D E
U T I L I D A D

para "BANDEJA PERFECCIONADA PARA CUBITOS DE HIELO", a favor
de Don EDUARDO MIRALTA SEIX, domiciliado en BARCELONA, calle
de Gomis, núm. 40. -

= . =

MEMORIA DESCRIPTIVA

El presente modelo de utilidad se refiere a una bandeja perfeccionada para cubitos de hielo.

5. Se caracteriza el modelo por estar constituido por una lámina de material plástico en la que se encuentran moldeados una serie de alveolos con la particularidad de existir entre boca y boca de los mismos un cierto espacio de lámina y ser cada uno independiente con sus propias paredes, adoptando la forma, ventajosamente, troncopiramidal, troncocónica o similares.

10. Esta particular organización da por resultado una gran



facilidad en el acto de expulsión de los cubitos de hielo, lo que se conseguirá de forma simple y fácil doblando la lámina hasta topar entre sí los fondos de los mencionados alveolos, cuyos fondos son las bases menores de la forma troncopiramidal y troncocónica citadas.

5.

Para facilitar la explicación se acompaña a la presente memoria de una lámina de dibujos en los que se ha representado un caso de realización que se cita a título de ejemplo.

En los dibujos:

10.

La figura 1, representa en vista lateral alzada la bandeja según el modelo en posición doblada favorable para la expulsión de los cubitos de hielo, y

La figura 2, indica una vista en planta superior de la distribución de las bocas de los alveolos dejando entre si un determinado espacio.

15.

Consiste el modelo en una lámina -1- de material plástico en la que por moldeo se han obtenido una serie de alveolos -2- independientes a cada uno con sus propias paredes, adoptando estos alveolos ventajosamente la forma troncopiramidal o troncocónica y estando dispuestos de tal manera que entre sí existe un espacio -3- de lámina.

20.

La figura 1 representa gráficamente la posición a adoptar la bandeja en cuestión para la obtención del expulsado de los bloques o cubitos de hielo, cuya posición doblada viene facilitada por los espacios de lámina -3- entre alveolos, y contribuyendo asimismo a ello la forma especial de éstos.

25.

El modelo dentro de su esencialidad, puede ser llevado a la práctica en otras formas de realización que difieran en detalle de las indicadas a título de ejemplo a las cuales alcanzará igualmente la protección que se racaba. Podrá pues,

30.



construirse en cualquier forma y tamaño, con las materiales mas adecuados, por quedar todo ello comprendido en el espíritu de las reivindicaciones.

= . =

N O T A

5. Descrito el objeto y utilidad del modelo, se declara como no practicado ni divulgado en España, lo que comprende las siguientes reivindicaciones:

10. 1ª. Bandeja perfeccionada para cubitos de hielo, caracterizada esencialmente por estar constituida por una lámina de material plástico en la que se encuentran moldeados unos alveolos independientes entre sí cada uno con sus propias paredes y dejando entre boca y boca de los mismos un determinado espacio de lámina, adoptando ventajosamente estos alveolos la forma troncopiramidal o troncocónica, consiguiendo con esta organización una expulsión fácil de los cubitos o bloques de hielo lo que se logra mediante adecuado doblado de la citada lámina permitido por los espacios entre boca y boca de los alveolos a lo que contribuye asimismo la forma o configuración de dichos alveolos.

15. 2ª. Bandeja perfeccionada para cubitos de hielo. Según se describe y reivindica en la presente memoria descriptiva, que consta de tres hojas, foliadas y escritas a máquina por una sola cara, acompañadas de una lámina de dibujos.

Madrid, a -9 de Julio de 1954.

Eduardo MIRALTA SEIX.

P. a. JAIME ISERN MIRALLES

P. P.



42989



Fig. 1

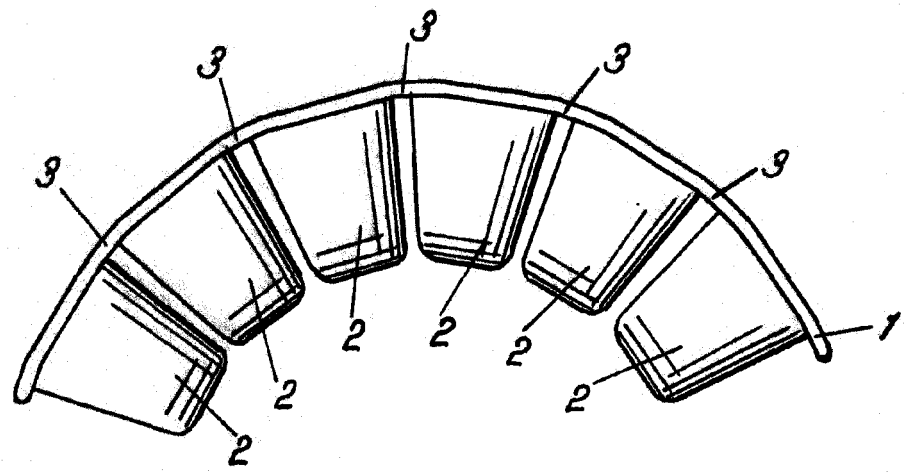
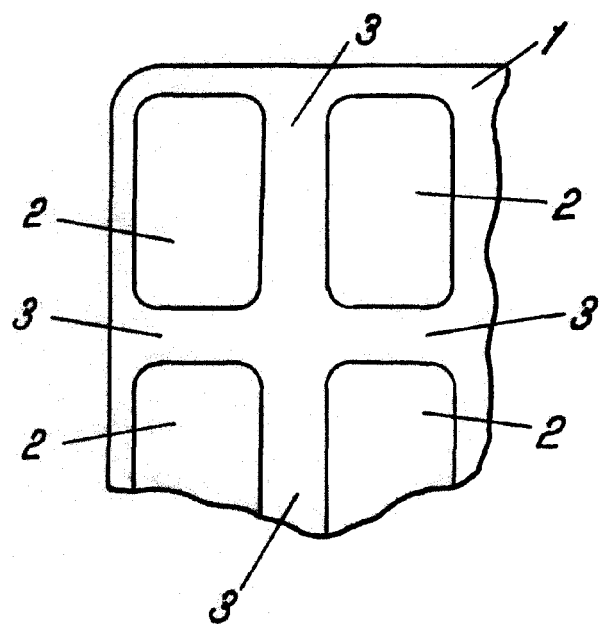

Fig. 2



Madrid, Junio 1954
p.p. Jaime Isern