

42985



M O D E L O
D E
U T I L I D A D

para "ESTUCHE PLEGABLE PARA FRASCOS", a favor de la razón social, SOCIEDAD QUIMICO FARMACEUTICA DE LOS ESTABLECIMIENTOS ROCAFORT DORIA, S.A., residente en Esplugas de Llobregat, (Barcelona), calle de José A. Clavé, nº 98.

- . -

MEMORIA DESCRIPTIVA

El presente modelo de utilidad se refiere a un estuche plegable para frasco.

Más concretamente se refiere el modelo a un estuche plegable apropiado para la presentación exterior de un frasco a la vista del público.

5.

Se caracteriza el modelo por consistir en una lámina de cartón, cartulina o similares, adecuadamente troquelada y con puntos de doblado para lograr mediante un doblado a propósito un estuche con dos cabeceras opuestas en las que en una de ellas se ha previsto un vaciado o cavidad y en la otra un

10.

42985



un orificio propios para introducir en ellos el fondo y la cabeza del frasco que queda protegido y sujeto por presión de dichas cabeceras sobre el mismo y situado exteriormente a la vista del público.

5. Para facilitar la explicación se acompaña a la presente memoria una lámina de dibujos en la que se ha representado un caso de realización que se cita a título de ejemplo.

En los dibujos:

10. La figura 1, representa en planta la lámina debidamente troquelada para la obtención del estuche según el modelo, la figura 2, representa en perspectiva el estuche ya plegado dispuesto para contener el frasco, y

15. la figura 3, indica también en vista perspectiva el estuche plegado visto desde un plano más inferior al de la figura 2,

20. El caso de realización que se cita a título de ejemplo consiste en una lámina de cartón, cartulina o similares especialmente troquelada y con puntos de doblado en la que se distingue una zona central 1 con rebajes laterales adecuados 2 y pestañas 3 para facilitar la fijación del estuche una vez plegado, y otras dos zonas opuestas extremas 3 y 4 en las que en una de ellas, la 3, se ha obtenido por el troquelado el orificio 5 y en la otra se ha obtenido el vaciado 6, figurando en ambas zonas extremas respectivas pestañas 7 y 8 para asegurar el estuche construido por plegado.

25. Como puede apreciarse claramente en las figuras 2 y 3 el estuche queda compuesto por un cuerpo 1 y dos cabeceras 3 y 4, quedando el frasco sujeto por su base y cabeza introducidas respectivamente en el vaciado 6 y el orificio 5 de aquellas y mantenido por la presión que ejercen las mismas sobre
- 30.

42985



las partes indicadas del frasco. Las hendiduras o rebajes 2 facilitan la visibilidad del frasco, quedando éste a la vez que protegido situado exteriormente a la vista del público.

5. El modelo dentro de su esencialidad, puede ser llevado a la práctica en otras formas de realización, que difieran en detalle de las indicadas a título de ejemplo, a las cuales alcanzará igualmente la protección que se recaba. Podrá, pues, construirse en cualquier forma y tamaño, con los materiales más adecuados para lograr el fin propuesto, por quedar todo
10. ello comprendido en el espíritu de las reivindicaciones.

- . -

N O T A

Descrito el objeto y utilidad de la invención, lo que se declara como no divulgado ni practicado en España, comprendo de las siguientes reivindicaciones:

15. 1.- Estuche plegable para frasco, caracterizado esencialmente por el hecho de estar constituido por una lámina de cartulina, cartón o similar, adecuadamente troquelada y recortada para que forma un cuerpo y dos cabeceras, de las que éstas, por doblados adecuados se vuelven hacia dentro constituyendo el apoyo axial por presión contra los extremos del frasco, quedando
20. la zona del cuerpo del envase, según un vaciado que abarca una de sus caras y parte de las adyacentes para dejar visible desde el exterior el frasco que se menciona.
25. 2.- Estuche según la reivindicación 1, caracterizado porque la sujeción del frasco se obtiene introduciendo la base y la cabeza del mismo respectivamente en el vaciado y ori-

42985



ficio dispuestos en las citadas cabeceras, manteniéndose en posición por la presión que ejercen éstas sobre las partes citadas del frasco.

3ª.- Estuche plegable para frasco.

5. Según se describe y reivindica en la presente memoria descriptiva, que consta de cuatro hojas foliadas y escritas a máquina por una sola cara, acompañadas de una lámina de dibujos.

Madrid, a - 9 JUL 1954

SOCIEDAD QUIMICO FARMACEUTICA DE LOS
ESTABLECIMIENTOS ROCAFORT DORIA, S.A.

p. a.

JAIME IBERN MIRALLES
P. P.

Fig. 1

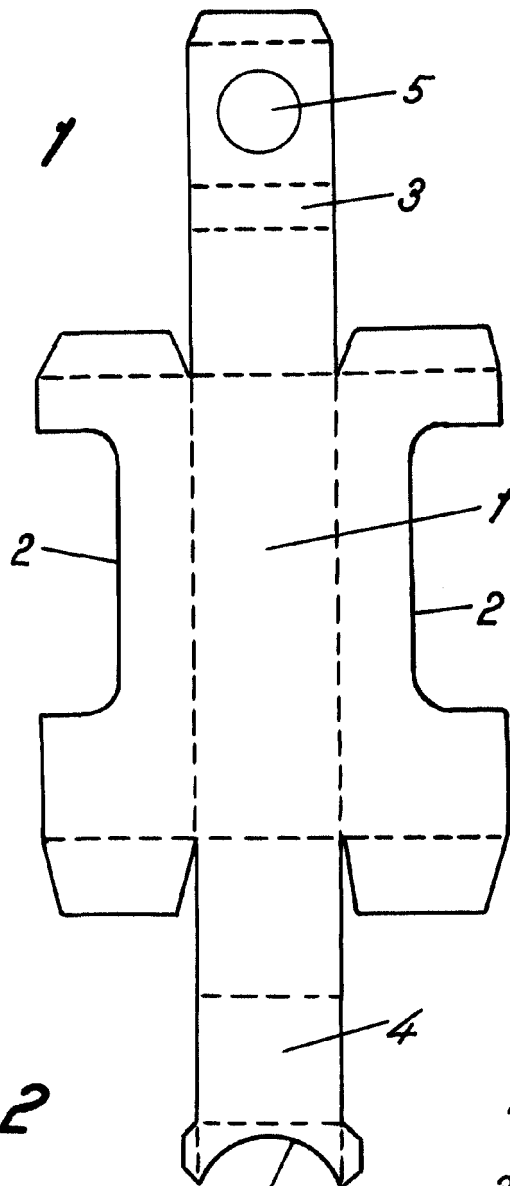

42985

Fig. 2

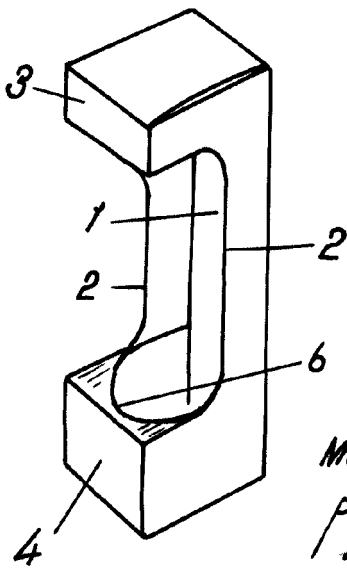
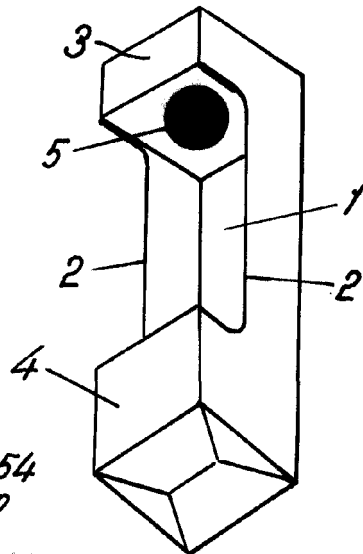

Fig. 3



Madrid, 1954
p.p. Jaime Isern