



1954

MODELO DE UTILIDAD

por veinte años

a favor de Don José JANO Roura ,
de nacionalidad española, residente en San Feliu de Gui-
xols (Provincia de Gerona), calle del Raig, número 17 ,

por :

TAPON PERFECCIONADO"

MEMORIA DESCRIPTIVA

- 1 El taponado de las botellas, en particular en la elaboración de vinos espumosos, es una operación delicada y que precisa muchos cuidados. Requiere, por de pronto, el empleo de tapones de superior calidad.
- 5 Hasta el presente se han utilizado para el dicho fin particular, casi exclusivamente tapones de corcho. Estos sirven naturalmente una sola vez, y dado su costo, por tratarse de selección, gravan muy considerablemente la operación llamada "degollado" o "tiraje".
- 10 Se ha buscado, en consecuencia, aplicar tapones que



1954

5 puedan utilizarse varias veces, y, como es lógico, se ha pensado en los tapones de plásticos; pero los resultados alcanzados distan mucho de los deseados. Un principal inconveniente de los tales, es la dificultad para mantener fijo sobre ellos el bozal o sistema de grapas o elemento de sujeción del tapón al cuello de la botella.

10 Para solventar el tal inconveniente de los plásticos, el recurrente ha ideado aplicar un disco de material elástico, tal corcho, en la cúspide o parte superior de la cabeza del tapón, previendo al efecto en dicha cabeza una cavidad en la que se aloja el disco un algo forzado, a los fines de su retención. La superficie áspera y un algo blanda del disco, crea un roce, que evita el resbalamiento del bozal, cordel, grapa o similar que se utilice.

20 El tapón en si mismo lo constituye el recurrente a base de un cuerpo de materia plástica, tal por ejemplo polietileno, que forma un vástago, destinado a introducirse en el cuello de la botella, y una cabeza. Bajo esta cabeza y rodeando al vástago en su parte superior, va dispuesto un anillo de material elástico, tal corcho, que a modo de junta se aprieta contra el borde de la boca de la botella.

25 A los propios fines antes indicados, de evitar resbalamientos del bozal o elemento de sujeción del tapón, la cabeza de plástico se prolonga en una pequeña falda, que circunda a la arandela de corcho y la cubre en gran parte, y que presenta en su periferia unas ranuras rudimentarias, para guía de los tirantes del bozal o simi-

30



lares.

En el dibujo adjunto, corte por un plano diametral, de un tapón constituido del modo dicho, pueden apreciarse los detalles señalados, y así quedará facilitada su comprensión. Expresamente se manifiesta empero, que este dibujo no significa limitación y que debe tomarse con simple carácter de ejemplo ilustrativo.

En dicho dibujo: 1 es el vástago del tapón, de plástico; 2 la cabeza del mismo; 3 el hueco previsto en la cúspide; 4 el disco de corcho; 5 la corona de corcho; 6 la falda de la cabeza, y 7 las rambras de la misma.

Como significado ya más arriba, este tapón está singularmente indicado como tapón para "degollado" o "tiraje", en la elaboración de vinos espumosos, pudiendo utilizarse un indefinido número de veces, con solo renovar su arandela y disco de corcho. Por su baratura, empero, permite cambiarlo, y ello es preferible, a cada degollado o tiraje.

Por lo demás, en la realización práctica del nuevo tapón, podrá ser variable todo cuanto pueda considerarse accesorio o circunstancial relativamente a lo que constituye su esencialidad.

N O T A

SE REIVINDICA:

1 - Tapón en el que se aprecian un cuerpo que forma un vástago y una cabeza, y un aro de material elástico, destinado a aplicarse contra el borde de la botella, dispuesto rodeando la parte superior del vástago dicho, bajo la cabeza, y que se caracteriza en que la referida cabe-



1954

sa presenta en su cúspide una cavidad en la que va dis-
puesto, ligeramente forzado y retenido en ella, un disco
de material elástico, que constituye superficie de roce
que evita el resbalamiento de las grapas o elementos de
5 sujeción del tapón al cuello de la botella, en el tapado
de ésta particularmente en el taponado con relación a la
operación de "degollado" o "tiraje" inherente a la ela-
boración de vinos espumosos.

2 - Tapón según reivindicación 1, cuya cabeza for-
10 ma una pequeña falda, que presenta ramuras rudimentarias
que coadyuvan a la finalidad de evitar resbalamientos de
los medios de sujeción del tapón al cuello de la botella.

3 - Tapón perfeccionado.

15 Consta la presente Memoria Descrip-
tiva de cuatro hojas mecanografiadas, es-
critas por una sola cara, numeradas del 1
al 4 y con sus líneas numeradas, a su vez,
de cinco en cinco y de una hoja con dibu-
jos, anexa.

20 Barcelona, 30 junio 1954.
P.A.

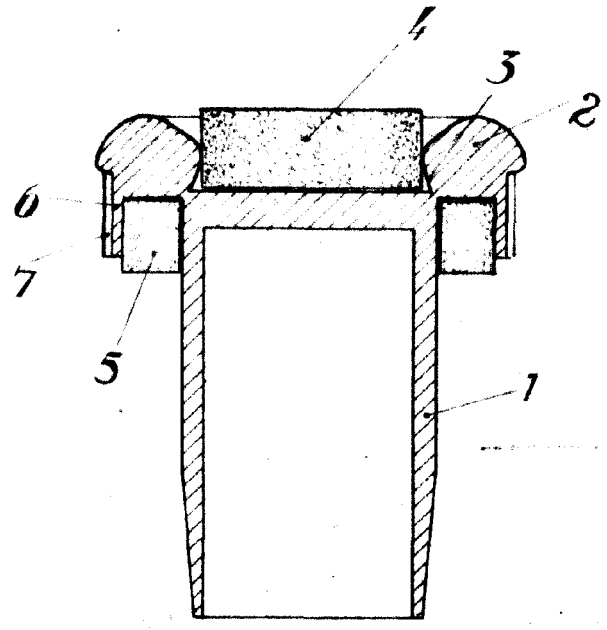

Barcelona 30 de junio de 1954
P.O.

Escala variable.