



42837

MODELO  
DE  
UTILIDAD

por "ESTUCHE PARA PLANCHAS", a favor de la firma INDUSTRIAL QUÍMICA METALÚRGICA, S. L., domiciliada en Madrid, "Cadarso 10".

MEMORIA DESCRIPTIVA

El presente modelo de utilidad se refiere a un estuche para planchas.

Está constituido por un prisma recto triangular, de sección recta en triángulo isósceles o equilátero, una de cuyas bases está solidariamente unida a los bordes de las caras laterales del prisma, mientras que la otra base abierta para permitir la introducción de la plancha en el estuche, se cierra mediante solapas articuladas a cada uno de los tres bordes correspondientes de las citadas caras laterales, disponiéndose el estuche, para su utilización, con su eje longitudinal sensiblemente horizontal de suerte que apoye en la cara lateral donde a su vez apoya la pletina de la plancha que, en el caso de ser isósceles la sección recta del prisma, es precisamente la correspondiente a la base del triángulo.

Las solapas de cierre de la base abierta tiene la siguiente disposición y trezado:



Una triangular articulada al borde de la cara lateral de base, preferiblemente, cuyo tamaño es sensiblemente igual al de la abertura de la base abierta del prisma, otra sensiblemente trapezoidal articulada al borde de una de las otras dos caras laterales y otra similar a la anterior articulada al borde de la cara restante, siendo la altura de estas dos solapas trapezoidales aproximadamente igual y tal que les permita cubrir, en posición de cierre, solamente una pequeña extensión de aquella abertura.

La solapa mayor triangular y una de las trapezoidales llevan adecuadamente dispuestas en la cara que queda al exterior en la posición de cierre, sendas arandelas fijadas por su centro a dichas solapas, y solidarizado con el remache fijador de la solapa mayor, preferiblemente, hay un extremo de cordel, hilo, o similar, cuyo otro extremo libre lleva colgada una silueta alusiva al contenido o que simbolice un animal, preferiblemente un perro.

Al desplegarse las tres solapas dejan libre la total abertura de la base del prisma a que corresponden. Una vez introducida la plancha en el estuche, se cierra este plegando primero la solapa trapezoidal que no lleva arandela, sobre cuya solapa se pliega la mayor y sobre ella la otra trapezoidal de arandela, de suerte que la situación de tales arandelas permite queden al exterior ambas visibles y algo distanciadas bastando entonces arrollar el hilo solidario de una de ellas, a la otra, evitando así el que pueda desplegarse involuntariamente solapa alguna del conjunto.

En la adjunta lámina de dibujos se ilustra una realización del modelo, a título de ejemplo no limitativo.

En los dibujos:

La fig. 1ª muestra en perspectiva el estuche con solapas desplegadas o semi-desplegadas, y

La fig. 2ª es el mismo estuche cerrado.



El estuche consta de cuerpo prismático triangular 1 con base posterior (no visible) solidariamente unida a los laterales del prisma, siendo 2 la solapa triangular de cierre con arandela remachada en 6, remache cuya parte interior se ve en 6' y al cual se ata el extremo del hilo H cuyo otro extremo lleva atada la silueta P de perro en este ejemplo. 3 es la solapa trapecial de arandela 5 y 4 es la solapa rectante sin arandela. Así que, para cerrar, se pliega primero 4, sobre ella la 2 y se superpone en fin la 5 y se enrolla H a 5 con el número de vueltas necesario para seguridad.

El invento, dentro de su esencialidad, puede realizarse con modificaciones de detalle asimismo protegidas. Así, el prisma tendrá la longitud, área y sección recta triangular adecuadas a la plancha a alojar, pudiendo llevar las arandelas aquellas solapas que, una vez plegadas, permitan ofrecerlas al exterior distanciadas, y el hilo, cordel o similar, se atará a una de las dos arandelas para enrollarse en la otra. El material a emplear será el que convenga, y preferiblemente cartón, o similar, estando las solapas recortadas de la misma hoja del lateral o adheridas a ellos por cualquier medio, así como también podrá ser hecha la unión de laterales del prisma entre sí por el medio adecuado a asegurar su unión. También podrá variarse la situación de las solapas respecto a las caras laterales si bien el ejemplo descrito señala una disposición preferida pero no siempre obligada, siempre que la disposición que se adopte permita asimismo presentar al exterior las arandelas correspondientes para su enlace con el elemento filiforme de seguridad, ya que todo ello entra dentro del espíritu y alcance de las reivindicaciones.



N O T A

Descritos el objeto y utilidad de la invención, lo que se declara como no divulgado ni practicado en España, comprende las reivindicaciones siguientes:

5 1<sup>a</sup>.- Estuche para planchas, caracterizado por consistir en un prisma recto de sección recta triangular, preferible isósceles, uno de cuyos extremos está cerrado mientras que otro abierto es susceptible de cerrarse mediante solapas articuladas a los bordes de las respectivas caras laterales del prisma, siendo una de dichas solapas triangular de tamaño y trazado similar al de la abertura de base a 10 cubrir y las otras dos solapas, de trazado trapecial, cubriendo solamente una parte de la citada abertura de base.

15 2<sup>a</sup>.- Estuche, según la reivindicación 1<sup>a</sup>, caracterizado porque la solapa mayor triangular y una de las trapeciales llevan sendas arandelas que quedan al exterior en la posición de cierre de dichas solapas, y cuyas arandelas se fijan a las respectivas solapas por remache central de suerte que su situación en la solapa sea tal que, una vez plegadas para cierre las tres solapas quedan al exterior dichas arandelas algo distanciadas entre sí para que un cordal, hilo o 20 similar, atado por un extremo a una de las arandelas, puede ser enrollado en la otra con un cierto número de vueltas y colgando su otro extremo libre al cual se ata una silueta u objeto alusivo al contenido.

25 3<sup>a</sup>.- Estuche, según las anteriores reivindicaciones, cuyo cierre se efectúa, plegando primero la solapa trapecial que no lleva arandela, siguiendo el plegado de la triangular mayor y superponiendo finalmente la otra solapa trapecial dotada de arandela, enrollando luego el hilo, o similar, solidario de una de ellas, a la otra.

4<sup>a</sup>.- Estuche para planchas.

-4<sup>59</sup>-837



Según se describe y reivindica en la presente memoria que consta de cinco hojas foliadas y mecanografiadas por una sola cara y de una lámina de dibujos.

Madrid, a 1<sup>º</sup> de Julio de 1954.

INDUSTRIAL QUÍMICA LETALÚRGICA, S.L.

p. a.

JAVIER GONZÁLEZ  
D.P.



Fig. 1

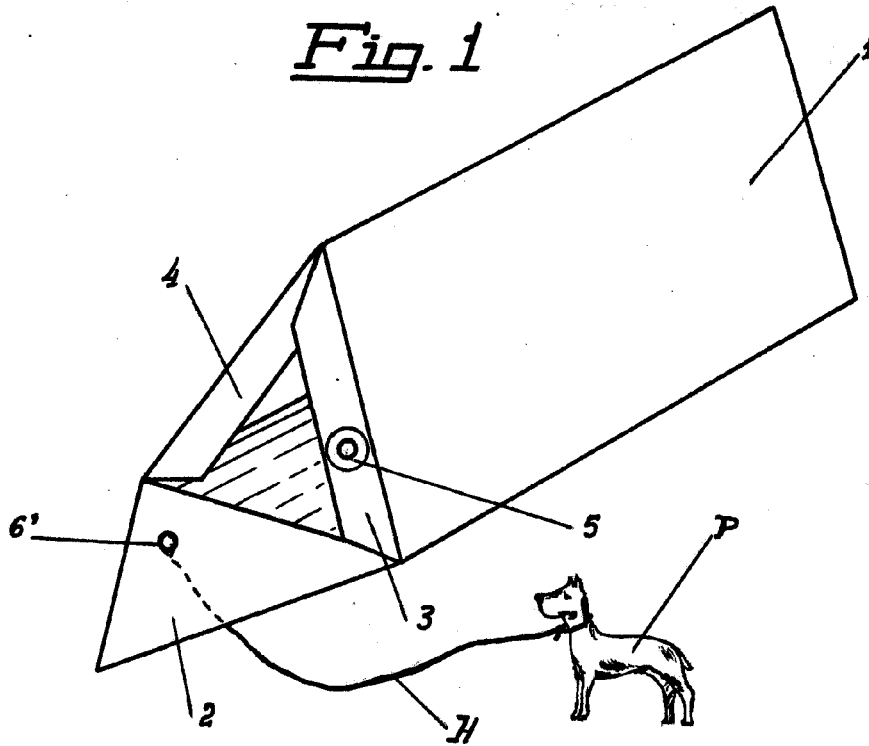
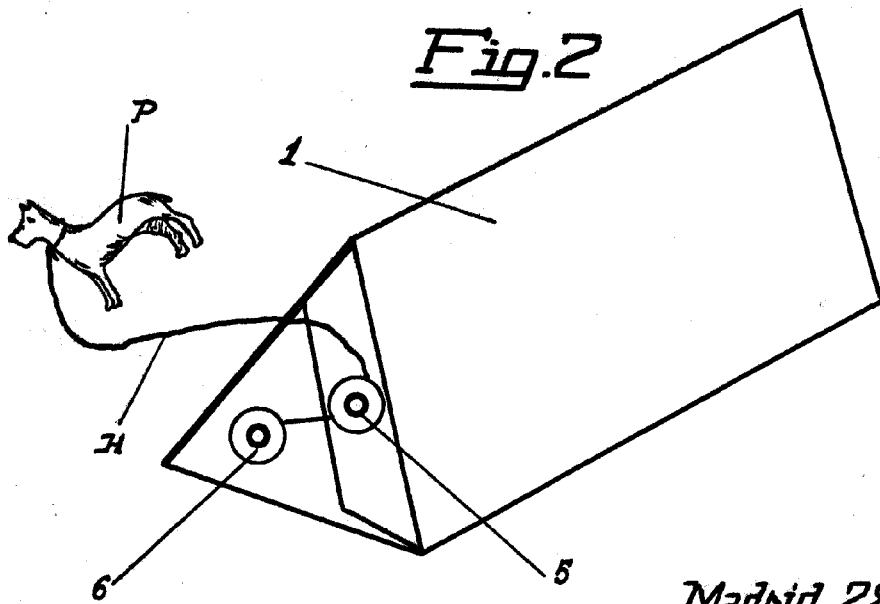

Fig. 2



Madrid 28 Junio 1954

JAIME ISERN MIRALLES

P. P.

Escala Variable