

42789

23J

1954



MODELO DE UTILIDAD

MEMORIA DESCRIPTIVA

sobre:

"DISPOSITIVO PARA CONTENER PEQUEÑOS OBJETOS QUE HAYAN DE QUEDAR EXPUESTOS PARA SU VENTA EN MOSTRADORES Y SIMILARES".

Solicitante: Don ALBERTO TRILLA MORAGUES,
de nacionalidad española, residente en
BARCELONA, Calle Nápoles, 352.

El objeto de la presente solicitud lo constituye un dispositivo para contener pequeños objetos tales como caramelos, artículos de mercería y otros que hayan de quedar expuestos para su venta en mostradores y
5 similares.

En su esencia se caracteriza el dispositivo de que se trata por comprender un pie, de cualquier material, que soporta una columna cilíndrica con la que están articulados varios recipientes o cajones de material
10 transparente, teniendo todos estos recipientes igual contorno y estando provisto cada uno de ellos de un



orificio-guía vertical de encaje en la citada columna para permitir su alineación vertical, constituyendo el fondo de cada recipiente superpuesto la tapa del recipiente inmediato inferior, y para la separación de
5 cualquiera de ellos del conjunto mediante giro alrededor de la referida columna, para introducir o sacar los objetos.

En los dibujos adjuntos se ilustra a título de ejemplo no limitativo y esquemáticamente una forma de
10 realización. En dichos dibujos:

Fig. 1 es una vista en perspectiva del conjunto de un dispositivo según la invención, provisto de cinco recipientes articulados.

Figs. 2 y 3 representan vistas de planta de dos
15 recipientes de diferente forma.

El dispositivo representado en la Fig. 1 comporta un pie 1, de cualquier material, que soporta una columna cilíndrica 2. En esta columna están articulados cinco recipientes o cajones 3, de material transparente, que
20 todos ellos son de igual contorno y van provistos de un orificio-guía vertical 4 para su encaje en la citada columna 2. Los orificios-guía 4 permiten la exacta alineación vertical de todos los recipientes 3, de modo que el fondo de cada recipiente superpuesto constituye
25 la tapa del recipiente inmediato inferior, y para separar cualquiera de ellos del conjunto mediante giro alrededor de la referida columna 2, según puede apreciarse con respecto al recipiente designado con 3'. El

42789

23



recipiente superior puede ir combinado con una tapa 5,
que puede estar unida a la columna 2 o estar igualmente
articulada en ella, y el conjunto puede mantenerse
acoplado mediante cualquier órgano apropiado, por
5 ejemplo un pomo 6 fijado en el extremo libre de la
columna 2.

Los recipientes 3, que pueden tener una forma
cualquiera, pueden ser de un solo compartimiento o
presentar una o varias subdivisiones. En este caso se
10 prevén preferentemente guías verticales como las
designadas con 7 para el encaje de tabiques desmontables
tal como se ilustra en 8 en las Figs. 2 y 3.

Este dispositivo presenta las ventajas de que en
un espacio reducido pueden tenerse a la vista del
15 público diversos objetos debidamente acondicionados y
de que instantáneamente puede destaparse el recipiente
que interese para sacar cómodamente los objetos que
contenga, mediante simple giro alrededor de la columna
con la que están articulados los diversos recipientes.

20 Se hace constar que todo cuanto no altere, cambie
o modifique lo esencial del invento puede quedar sometido
a variaciones de detalle.

42789

2



N O T A.

El Modelo de Utilidad que se solicita recae sobre las siguientes reivindicaciones:

1ª.- Dispositivo para contener pequeños objetos
5 que hayan de quedar expuestos para su venta en mostradores y similares, caracterizado por comprender un pie (1), de cualquier material, que soporta una columna cilíndrica (2) con la que están articulados varios recipientes o cajones (3) de material transparente, teniendo
10 todos estos recipientes igual contorno y estando provisto cada uno de ellos de un orificio-guía vertical (4) de encaje en la citada columna para permitir su alineación vertical, constituyendo el fondo de cada recipiente superpuesto la tapa del recipiente inmediato inferior,
15 y para la separación de cualquiera de ellos del conjunto mediante giro alrededor de la referida columna, para introducir o sacar los objetos.

2ª.- DISPOSITIVO PARA CONTENER PEQUEÑOS OBJETOS QUE HAYAN DE QUEDAR EXPUESTOS PARA SU VENTA EN
20 MOSTRADORES Y SIMILARES,
tal y como queda descrito y reivindicado en la presente memoria que consta de cuatro hojas mecanografiadas por una sola cara y de una lámina de dibujos.

Barcelona, 23 de Junio de 1954.

ALBERTO TRILLA MORAGUES
P.P.

J. GOMEZ ACEBO y MODET

P.P. 

ESCALA VARIABLE.

23 JUN 1954



42789

Fig. 1

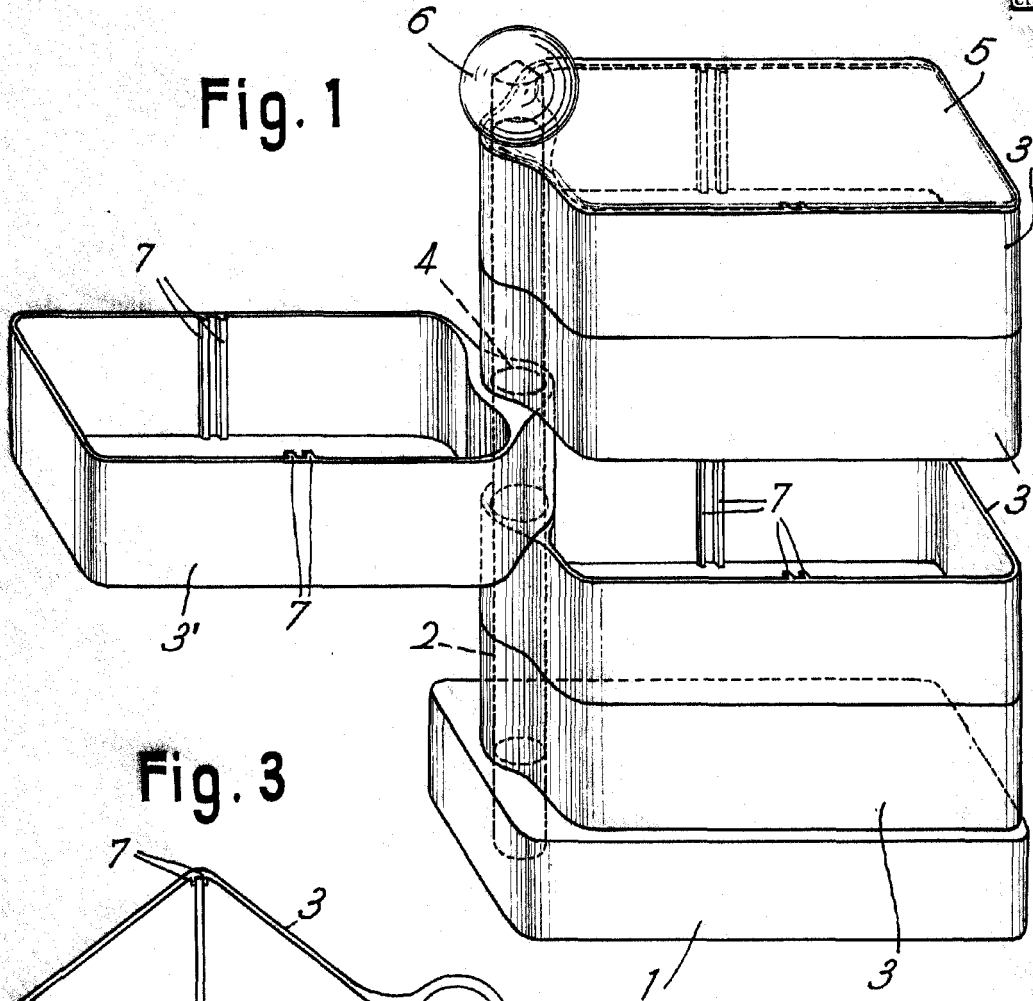

Fig. 3

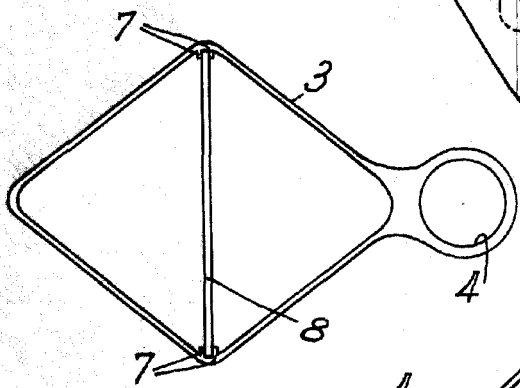
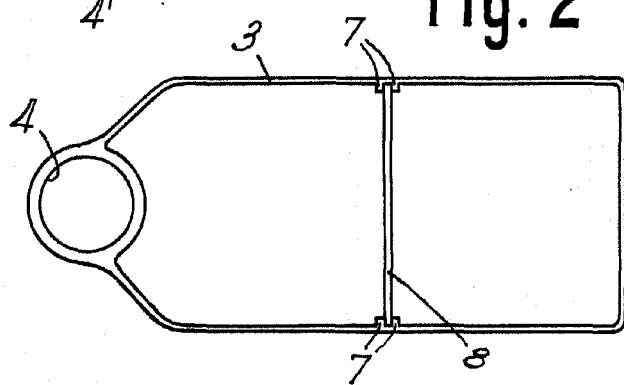

Fig. 2



BARCELONA, 23 de Junio de 1954
ALBERTO TRILLA MORAGUES
P.P.

[Handwritten signature]