

42604



42604.

MODELO DE UTILIDAD  
por 20 años

por "UNA PINZA SUJETAPAPELES", a favor de D. José Ramírez Pardo, de nacionalidad española, domiciliado en Barcelona, Pasaje Barón de Griñó, 3.

=====

MEMORIA DESCRIPTIVA

Este Modelo de utilidad describe una pinza sujeta papeles muy simple, de la que damos, a título de ejemplo, una representación gráfica en los dibujos adjuntos.

5

Consta, esencialmente, de una lámina de acero doblada -1- en forma de canal, de sección recta en U, con sus patas -2- elásticas muy cerradas, y con sus bordes -3- doblados hacia afuera. Resultando su presión de cierre muy considerable, se dispone de dos palanquetas -4- rígidas y aplanadas que, introduciéndose por sus puntas curvadas -5- dentro de las dobleces exteriores, pueden apoyarse sobre las paredes laterales -2- y, actuando a la vez, separarlas.

10

42604

- 2 -



15 Todo cuanto no afecte, altere, cambie o modifique la esencia de la pinza sujetapapeles descrita, se rá variable a los efectos del presente modelo.

N O T A .

Se reivindica como objeto de este registro por Modelo de utilidad:

20 1 - Una pinza sujetapapeles, caracterizada porque consta de una chapa alargada, de acero, doblada en forma de U con su boca superior muy cerrada, su base inferior plana, y sus bordes laterales y superiores doblados hacia afuera; y de dos palanquetas, iguales, aplanadas y rígidas, con sus puntas rectas y levemen  
25 te levantadas para introducirse entre las ranuras de los rebordes curvados de la chapa.

Sean cuales fueren las circunstancias que concu- rran en la esencialidad del Modelo de utilidad defi- nido en la anterior reivindicación, cual objeto es:

30 2 - "UNA PINZA SUJETAPAPELES".

Consta la presente memoria de dos hojas foliadas, mecanografiadas por una sola cara y del dibujo unido a la misma.

35 Barcelona, tres de Junio de mil novecientos cin- cuenta y cuatro.

P.A. de D. José Ramírez Pardo,

L. DURÁN  
P. P.

42604

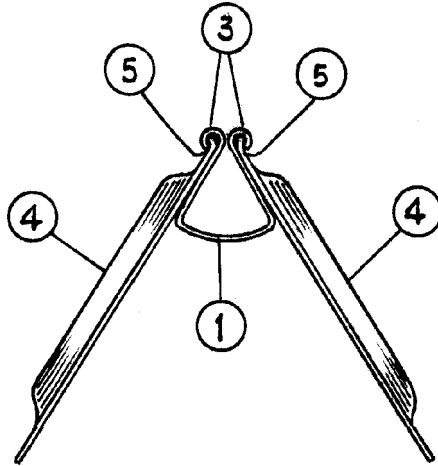
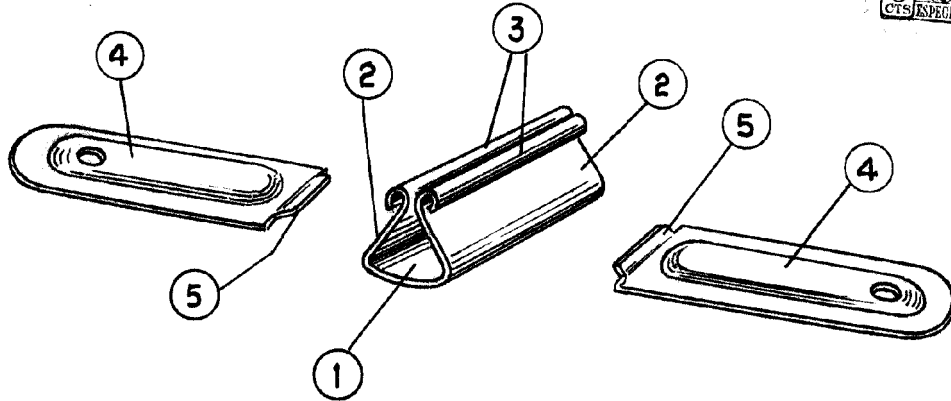

BARCELONA - 8 JUN 1954

ESCALA VARIABLE