

42289

24



MODELO DE UTILIDAD

por 20 años

por "UN REMOLQUE EXTRALIGERO PARA MOTOS Y AUTOS DE TURISMO", a favor de D. Ramón Ferrer Carrer, de nacionalidad española, domiciliado en Bagur (Gerona), sin más señas.

=====

MEMORIA DESCRIPTIVA

El presente Modelo de utilidad describe un remolque extraligero, propio para enganchar a las motocicletas y los pequeños autos de turismo, del que, a título de ejemplo, se adjuntan unos dibujos para su mejor descripción.

5

Consiste en una plataforma -1-, sobre el eje -2- de dos ruedas -8- de apoyo, sobre la cual está fija la caja, muy liviana -3- con su puerta -4- y su ventana -5-; el panel posterior -6- de esta caja está abisagrado por su lado inferior con la plataforma -1-, resolviéndose, tal bisagra por una simple faja de recia lona -7-. Esencialmen-

10

- 42289

24 MAY



te también, este panel posterior -6- queda unido, con los costados, y con el toldo de la cabina, dispuesta en el remolque, mediante un fuelle formado por piezas -9- de lona, plegables por tanto.

15 El toldo de la cabina, puede también resolverse con lona para aminorar más el peso.

Todo cuanto no afecte, altere, cambie o modifique la esencia del remolque descrito, será variable a los efectos del presente modelo.

20 N O T A .

Se reivindica como objeto de este registro por Modelo de utilidad:

1 - Un remolque extraligero para motos y autos de turismo, caracterizado porque el panel posterior de tal remolque está articulado con el fondo o plataforma de la cabina, y unido con los lados y toldo de la misma por un fuelle acuchillado y plegable de lona; articulándose el panel posterior con el borde del fondo de la cabina, por una simple tira de lona unida con uno y otro.

30 Sean cuales fueren las circunstancias que concurren en la esencialidad del Modelo de utilidad definido en la anterior reivindicación, cual objeto es:

2 - "UN REMOLQUE EXTRALIGERO PARA MOTOS Y AUTOS DE TURISMO".

35 Consta la presente memoria de dos hojas foliadas, mecanografiadas por una sola cara y del dibujo adjunto.

Barcelona, veinticuatro de Mayo de mil novecientos cincuenta y cuatro.

P.A. de D. Ramón Ferrer Carrer,

P. P.

JURAN
A. Ferrer

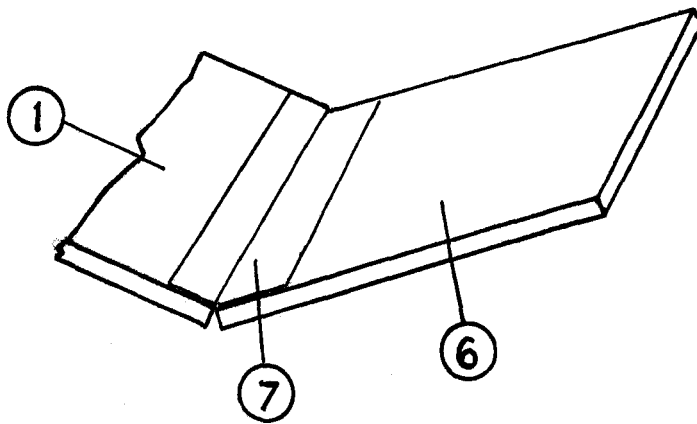
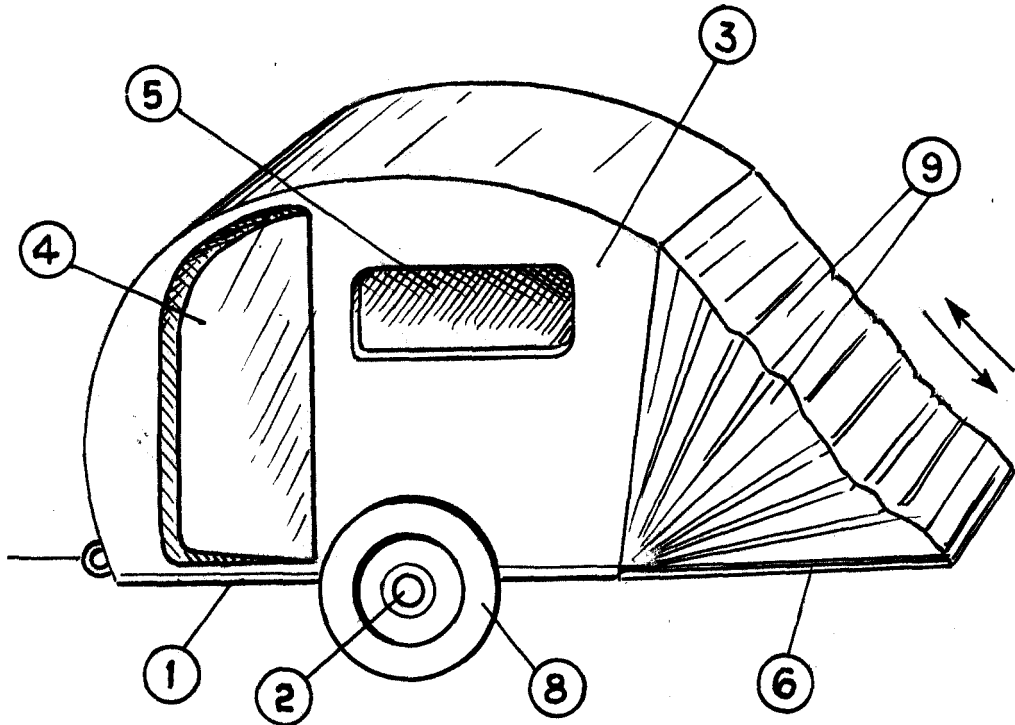

24 JUN. 1954

P.F.

A handwritten signature in black ink, appearing to be 'A. Ferrer'.

ESCALA VARIABLE