



MAY 2

42168

MODELO DE UTILIDAD

por "Un tostador de pán".

a favor de Don Juan PUJOL RUTES, de nacionalidad española,  
domiciliado en Barcelona, calle de Rosellón, nº 38.

MEMORIA DESCRIPTIVA

5

El tostador de pan a que se refiere el presente  
modelo de utilidad, se caracteriza por sus particularida-  
des constitutivas permitiendo disponer en posición hori-  
zontal, las rebanadas a tostar, con un resultado de máxi-  
ma eficiencia.

10

En la hoja de dibujos que acompaña a la presente  
memoria, aparece representado el tostador de pán, que nos  
ocupa, mostrándole su figura única, en perspectiva de con-

42168



junto estando abierto.

Constituye el tostador de pan, de referencia, un  
armazón de base 1 sobre el que se asienta yendo fijado a él,  
un marco 2 de adecuada altura, que sostiene a las resisten-  
5 cias eléctricas 3 convenientemente aisladas y dispuestas en  
un mismo plano horizontal, existiendo fijadas en la parte  
superior del referido marco 2 un adecuado número de varillas  
4 a modo de emparrillado, ya sea directamente ya sea por me-  
diación de otro marco 5 fijado en el borde superior de aquel,  
10 sobre cuales varillas se colocan horizontalmente, las reba-  
nadas de pan a tostar.

Sobre el marco inferior 2, se abate una tapa 6,  
móvil alrededor de bisagras 7 o independiente, cual tapa  
contiene montadas en su hueco, resistencias electricas 8  
15 asimismo convenientemente aisladas, yendo protegidas por  
una rejilla 9 u otro medio o elemento.

En la parte inferior del marco 2 de base, existe  
prevista una abertura por la que puede introducirse situán-  
dose debajo de las resistencias 3, una bandeja 10 cuya fun-  
20 ción es recoger las migas o trocitos de pan que puedan des-  
prenderse de la rebanada al tostarla.

Como es lógico, entre las varillas 4 y la rejilla  
o protección 9 queda espacio suficiente para que puedan alo-  
jarse en él, las rebanadas de pán, al tostarse.

25 El marco de base 2 va provisto en sus lados de  
correspondientes asas 11 para el manejo del tostador y así-  
mismo va prevista una 12 en la tpa para maniobrar su giro.

Las conexiones eléctricas están establecidas nor-  
malmente según técnica, entrando en funciones por enchufes  
30 13 preferentemente fijados en el marco 6 de la base.

42168



El material constitutivo de las diversas partes del tostador descrito, podrá ser cualquiera apropiado, pudiendo también variar todos aquellos detalles constructivos y configurativos que no afecten a la forma de llevar a cabo su función sus referidas partes o piezas.

N O T A

Se reivindica como objeto del presente modelo de utilidad:

10 1.- Un tostador de pán, caracterizado por el hecho de constituirle un marco de base (2) que sosteniendo a un adecuado número de alineaciones de resistencias eléctricas (3) dispuestas precisamente según un plano horizontal, presenta fijadas en su extremo superior, ya sea directamente ya sea con intermediación de otro marco (5), un conveniente  
15 número de varillas (4) a modo de emparrillado sobre el que se colocan las rebanadas de pán a tostar, sobre cual marco (2) se abate una tapa (6) móvil alrededor de bisagras (7) o independiente, existiendo montadas en el hueco de esta  
20 tapa, otras resistencias eléctricas 8 protegidas mediante una regilla (9) u otro elemento al mismo efecto; estando establecidas las conexiones eléctricas y los aislamientos de las resistencias, convenientemente según técnica.

2.- Un tostador de pán, según 1) caracterizado



42168

por el hecho de presentar en la parte inferior de su marco  
(2) de base, una abertura por la que puede introducirse si-  
tuándose debajo de las resistencias eléctricas (3), una ban-  
deja (10) cuya función es recoger las migas o trocitos de  
5 pan que puedan desprenderse de la rebanada al tostarla.

3º.- UN TOSTADOR DE PAN.

Y todo cuanto afecte a la esencialidad de lo mos-  
trado en los adjuntos dibujos y descrito en la presente me-  
moria que consta de cuatro hojas foliadas y mecanografiadas  
10 por una sola cara.

Barcelona, 21 mayo 1.954.

JUAN PUJOL RUTES

p/a

42168

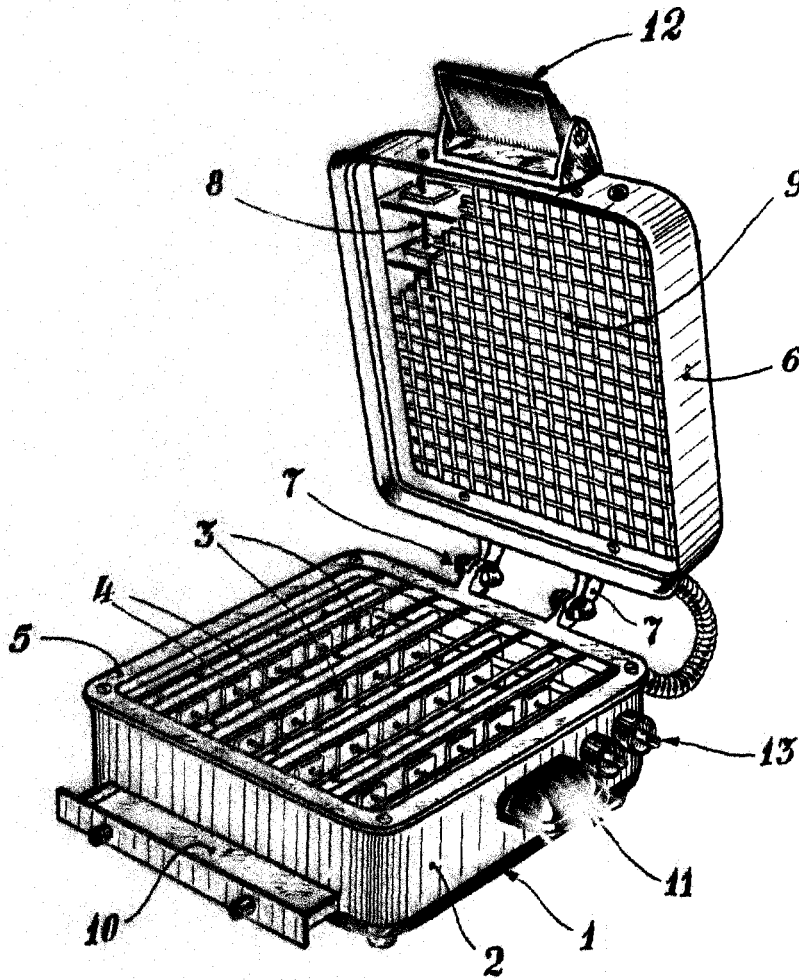

BARCELONA, 21 DE MAYO DE 1954.

A handwritten signature in black ink, appearing to be "J. Pujol Rutés", written over a horizontal line.

ESCALA VARIABLE