

42122



MEMORIA DESCRIPTIVA

-----

DE

-----

MODELO DE UTILIDAD

-----

EN

-----

ESPAÑA

-----

por veinte años

a favor de ELECTROPLAST, S. A.

de nacionalidad - Española

domiciliado - en GETAFE (Madrid) Cerro nº 1

por: "UN NUEVO DISPOSITIVO PARA HACER CAFE"

\*\*\*\*\*

42122

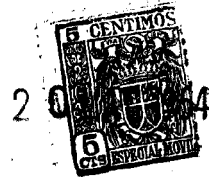

La antigua "maquinilla" de hacer café compues-  
ta de un recipiente de fondo agujereado en el que se  
deposita el café molido, prensándolo con un disco tam-  
bién agujereado, presentaba diversos inconvenientes,  
5 principalmente el imperfecto prensado, que las han he-  
cho casi desaparecer.

En este desuso ha influido también notablamen-  
te la aparición de la cafetera exprés de tipo indi-  
vidual, aunque ésta presenta el inconveniente, por su  
10 complicación, de ser extraordinariamente más cara.

No existía un término medio que reuniese la eco-  
nomía de la antigua maquinilla con la perfección de  
la cafetera exprés, y a llenar ese vacío viene el "Nue-  
vo dispositivo para hacer café" cuyo registro como mo-  
15 delo de utilidad se solicita.

Este dispositivo se representa en el dibujo que  
acompaña a la solicitud ejecutado en una forma de las  
muchas y variadas que puede adoptar y que no son esen-  
ciales, siendo la parte esencial y objeto del Modelo,  
20 (independientemente de su forma) las partes indica-  
das con los números 2 y 3 y que se describen a conti-  
nuación.

La pieza -2- es un recipiente de fondo agujerea-  
do y con una parte roscada exteriormente, según se in-  
25 dica en el dibujo.

La pieza -3- es otro recipiente de fondo agujerea-  
do, roscado interiormente en sus paredes laterales de  
tal modo que se sujete a rosca en la pieza nº 2.

El funcionamiento es como sigue: En la pieza  
30 nº 3 se coloca el papel de filtro sobre el fondo agu-

42122

2 5 54



jereado y sobre él el café molido, en la cantidad que se desee, se rosca encima la pieza nº 2 sobre la número 3 y queda entre ambas el café perfectamente prensado, tanto si se pone mucha cantidad como si se pone muy poca, ya que la rosca permite apretar las dos piezas hasta el fondo y en cualquier posición hacer apriete perfecto de la cantidad de café que se haya puesto en el recipiente nº 3. Una vez unidas y con el café las piezas 2 y 3, se colocan ambas sobre la taza o vaso o recipiente que se desee (en el dibujo taza y plato nºs. 4 y 5) se echa agua hirviendo en el recipiente nº 2, por la boca situada en la parte superior -1-, y se deja pasar el café al recipiente nº 4.

Para sujetar el dispositivo a la taza o vaso, donde se desee verter el café, la pieza -3- va provista de unas patas -6- en número variable, lo que le hace adaptable cualquiera que sea la boca de la taza o vaso.

N O T A

- - - - -

Se reivindican como propios y nuevos, para que sean objeto de registro de un Modelo de Utilidad en España, por veinte años, los puntos siguientes:

1.- Un nuevo dispositivo para hacer café, caracterizado por estar constituido de dos piezas que llevan en su fondo sendos orificios a modo de coladores, entre cuyas dos piezas se coloca el café molido, y cuyas dos piezas se rosca una a otra, para apretar más o menos lamasa de café que se coloca entre ambas.

42122

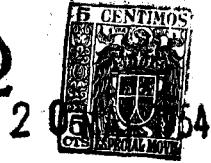

2.- Un nuevo dispositivo para hacer café, según la reivindicación 1, caracterizado porque la pieza inferior lleva unas patas para apoyar en los bordes de la taza o vaso donde se desee verter el café.

5

3.- UN NUEVO DISPOSITIVO PARA HACER CAFE.

Todo conforme se describe en la memoria que antecede, se ilustra como ejemplo de ejecución en los planos unidos anella y se reivindica en su Nota.

10 Esta memoria consta de cuatro hojas foliadas y escritas a máquina por una sola cara y una hoja de planos.

Madrid, 20 de Mayo de 1.954

Electroplast, S. A.

P. A.

ERNESTO BOTELLA MONTOYA

F. P.

42122

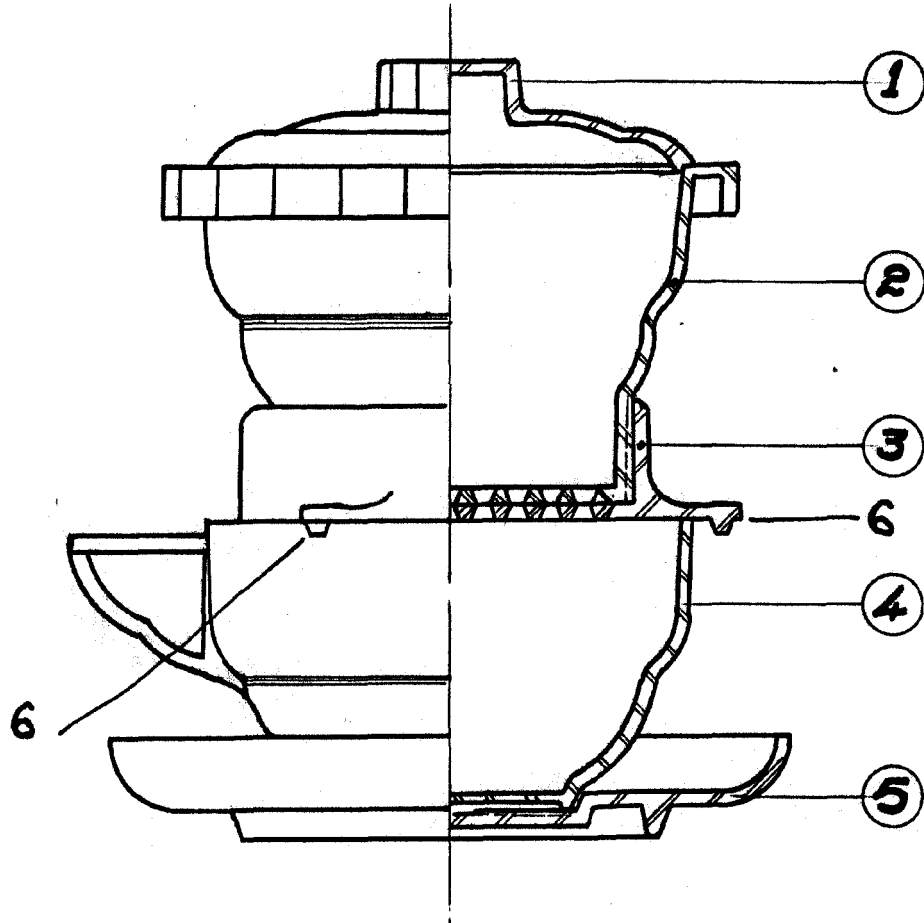

ESCALA VARIABLE

Madrid 12 de 0 MAY. 1954 de 19

P. A.

ERNESTO BOTELLA MONTOYA

P. P.

*Ernesto Botella*