

42112

20



MODELO DE UTILIDAD

MEMORIA DESCRIPTIVA

sobre:

" NUEVO TIPO DE CAJA ".

Solicitante: Don JAIME ANDREU CALOPA,
de nacionalidad española, residente en
BARCELONA, Ronda de San Pablo, 55.

5 Son muchos los artículos que suelen acondicionarse en cajas para su exposición, presentación o envío, tales como flores, productos de perfumería, objetos de regalo, etc. y que interesa queden visibles dentro de la caja cerrada.

10 Para ello han venido utilizándose cajas de celofán u otro material transparente, pero éstas tienen el inconveniente de que por existir doble grosor en las paredes cuando la tapa está encajada, el contenido no puede apreciarse tan claramente a través de ellas como a través de la cara superior de la tapa, muy especialmente en el caso de que para mejorar el efecto de presentación se utilice para la caja propiamente dicha un material colo-



reado. Para evitar este inconveniente ha sido propuesto ya fabricar la caja en forma de bandeja dotada de una pestaña inferior para el asiento de la tapa, pero estas cajas carecen de la necesaria condición de rigidez.

5 La caja que constituye el objeto de la presente solicitud, provista de manera en sí conocida de tapa transparente, se caracteriza, esencialmente, porque el recipiente o caja propiamente dicha, de cualquier material, presenta sus cuatro paredes escotadas, de un perfil cualquiera, quedando únicamente sin recortar porciones de
10 pared adyacentes a los ángulos diedros, que constituyen soportes o asientos para la tapa de la caja y proporcionan al conjunto la necesaria rigidez.

 En el dibujo adjunto se ilustra a título de ejemplo
15 no limitativo una forma de realización, mostrando:

 La Fig. 1 una vista en perspectiva del recipiente o caja propiamente dicha y de la correspondiente tapa, ambos elementos separados, y

 La Fig. 2 una vista en perspectiva del conjunto de
20 caja y tapa encajadas entre sí.

 La caja ilustrada comprende un recipiente o caja propiamente dicha 1 y una tapa 2. La caja 1, que puede ser de cualquier material, opaco, translúcido o transparente, según convenga en cada caso, presenta en sus cuatro
25 paredes una escotadura 3, de un perfil cualquiera, determinado por una línea continua como en el ejemplo representado o por una línea ondulada, quebrada o mixta, quedando sin recortar porciones de pared 4 adyacentes a los ángulos

42112



diedros de la caja, que constituyen soportes o asientos para la tapa 2, según puede apreciarse en la Fig. 2, y proporcionan al conjunto la necesaria rigidez. La tapa 2 se hace preferentemente de celofán, plástico u otro material transparente.

5 Cuando la tapa transparente 2 está aplicada sobre la caja 1 según se ilustra en la Fig. 2, el contenido puede apreciarse perfectamente tanto a través de su cara superior como también a través de sus paredes laterales
10 merced a las escotaduras 3 previstas en las paredes de la caja 1.

Se hace constar que todo cuanto no altere, cambie o modifique lo esencial del invento puede quedar sometido a variaciones de detalle.

42112

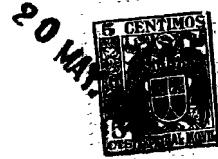

N O T A.

El Modelo de Utilidad que se solicita recae sobre las siguientes reivindicaciones:

1ª.- Nuevo tipo de caja con tapa de material transparente, apropiada para el empaquetado de toda clase de objetos que interesa queden visibles dentro de la caja cerrada, caracterizada porque el recipiente o caja propiamente dicha (1), de cualquier material, presenta sus cuatro paredes escotadas (3), de un perfil cualquiera, quedando únicamente sin recortar porciones de pared (4) adyacentes a los ángulos diedros de la caja que constituyen soportes o asientos para la tapa (2) y proporcionan al conjunto la necesaria rigidez.

2ª.- NUEVO TIPO DE CAJA, tal y como queda descrito y reivindicado en la presente memoria que consta de cuatro hojas mecanografiadas por una sola cara y de una lámina de dibujos.

Madrid, 20 de Mayo de 1954.

JAI ME ANDREU CALOPA
P. P.

pp. GOMEZ ACEBO y MODEY

42112



Fig.1

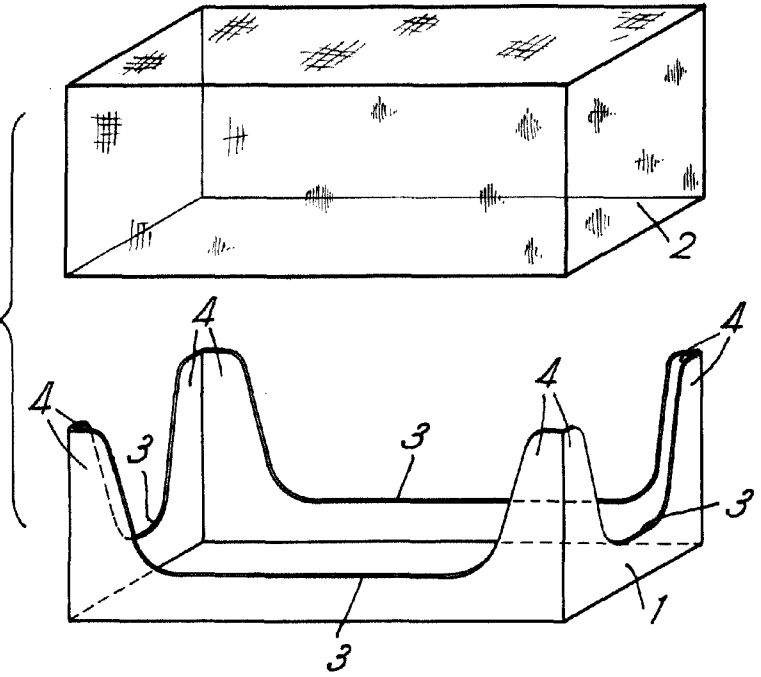
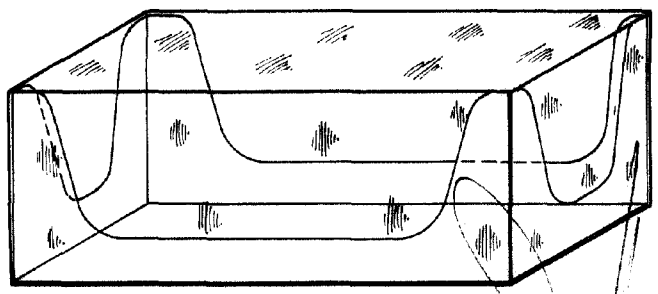

Fig. 2



Madrid, 20 MAY. 1954

P.P. de J. GOMEZ ACEBO Y MODEY