

42019 3015

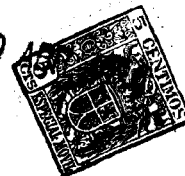

MODELO DE UTILIDAD

MEMORIA DESCRIPTIVA

sobre:

"Cayado o bastón perfeccionado, para invidentes".

=====

Solicitante : D. RAIMUNDO ANTUÑA NOVAL, de nacionalidad española, residente en Calle de Sta. María nº 14 (Llano de Abajo), Gijón.

===

El presente Modelo de Utilidad se refiere a un cayado o bastón perfeccionado, para invidentes, basado en un nuevo sistema de orientación y transmisión al tacto para los ciegos.

5. En los dibujos adjuntos, a título de ejemplo no limitativo, se ilustra una forma de ejecución del invento, con referencia a los cuales:

El modelo consiste en un cayado de tubo, en cuyo extremo superior y cerca de la curva asidera -que  
10. sirve para colgarlo del antebrazo del ciego estando éste



parado-, lleva un timbre, a, (Fig. 1), que al ser accionado llama la atención de los peatones, que es lo que actualmente hacen los invidentes con su cayado, dando golpes en el suelo con su contera o extremo inferior.

15. El extremo inferior de este bastón o cayado, forma cuerpo con otro tubo, d, (Fig. 2), soldado en su centro y perpendicular al eje del cayado, c, (Fig. 2). Adosados a los extremos de este pequeño tubo transversal, ván acopladas las dos ruedas exploradoras, (Fig. 4), por medio de un eje pasante, (Fig. 5).

20. Sobre el mencionado tubo trasnversal, d, en cuyos extremos ván acopladas las ruedas, ván soldados dos pequeños tubos, b, (Fig. 2), paralelos entre sí y perpendiculares al anterior, que sirve de guía a los espárragos, K4, del parachoques, e, (Fig. 3). Este parachoques es protector de las ruedas con objeto de evitar un choque brusco contra cualquier obstáculo, y es asimismo amortiguador, para lo cual vá articulado con unos espárragos, que encajan en los tubos, b, (Fig. 2)
25. sobre cuyos espárragos ván enfundados dos muelles, m, m, (Fig. 3), que sirven para amortiguar el choque, (Figs. 1 y 3), y para evitar que repetidos espárragos se salgan de los tubos guías, presentan en sus extremos unos orificios donde se introduce un pasador, J, (Fig. 3), evitando así que, por la fuerza expansiva de los muelles, se salgan aquellos.

30. Para llamar la atención visual nocturna, las ruedas de este bastón o cayado irán pintadas en rojo fluorescente y, en casos especiales, llevará luces y
35. pilotos luminosos, alimentados por una pila eléctrica.
- 40.

42019

- 3 -

30 ABR.



Es fácilmente comprensible, que serán variables los materiales, tamaños y proporciones de este bastón o cayado, puesto que estas variaciones no alteran el fundamento del invento dentro del cual, por tanto, quedan comprendidas.

N O T A

Descrita suficientemente la naturaleza del invento, así como la manera de realizarlo en la práctica debe hacerse constar que las disposiciones anteriormente indicadas son susceptibles de modificaciones de detalle, en cuanto no alteren su principio fundamental, siendo lo que constituye la esencia del referido invento y por lo que se solicita Modelo de Utilidad por 20 años en España: "Cayado o bastón perfeccionado, para invidentes"; caracterizándose por lo siguiente:

1º.- Cayado o bastón perfeccionado, para invidentes, caracterizándose porque en su extremo superior y cerca de la curva asidera lleva un timbre, para llamar la atención del peatón distraído.

2º.- Cayado o bastón perfeccionado, para invidentes, según reivindicación precedente, caracterizándose porque su extremo inferior forma cuerpo con otro tubo soldado en su centro y perpendicular al eje del cayado, adosándose a los extremos de este pequeño tubo transversal dos ruedas exploradoras, por medio de un eje pasante.

3º.- Cayado o bastón perfeccionado, para invidentes, según reivindicaciones anteriores, caracterizándose porque sobre el mencionado tubo transversal van soldados dos pequeños tubos, paralelos entre sí y perpendiculares al anterior, que sirven de guía a los espárragos del para-

30 ABR



choques.

- 4º.- Cayado o bastón perfeccionado, para invidentes, según reivindicaciones anteriores, caracterizándose porque el parachoques protector de las ruedas, vá articulado con unos espárragos que encajan en los dos tubos antes citados, sobre cuyos espárragos vá enfundados dos muelles, que sirven para amortiguar el choque, presentando mentados espárragos en sus extremidades unos orificios donde se introduce un pasador, evitándose así que tales espárragos se salgan de los tubos guías, al ser expansionados los citados muelles.
- 75.
- 80.

- 5º.- Cayado o bastón perfeccionado, para invidentes, según reivindicaciones anteriores, caracterizándose porque las ruedas vá recubiertas con pintura fluorescente, disponiéndose en el bastón o cayado luces y pilotos luminosos, alimentados por una pila eléctrica.
- 85.

6º.- Cayado o bastón perfeccionado, para invidentes; tal y como queda substancialmente descrito en la presente memoria e ilustrado en los adjuntos dibujos.

90. Esta memoria consta de cuatro hojas escritas a máquina por una sola cara.

Madrid,

30 ABR 1954

RAIMUNDO ANTUNA NOVAL.

Raimundo Antuña Noval

42019

MU.  
Nº 42019

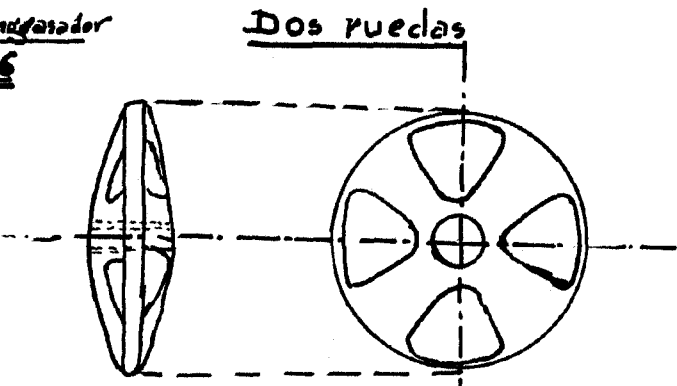
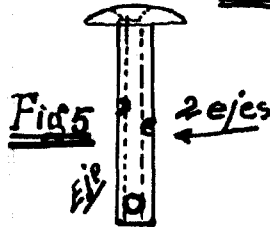
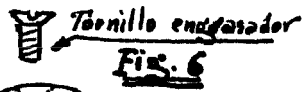
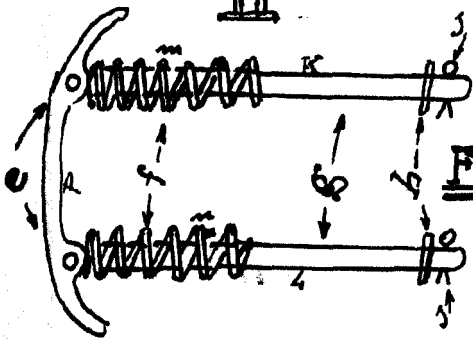
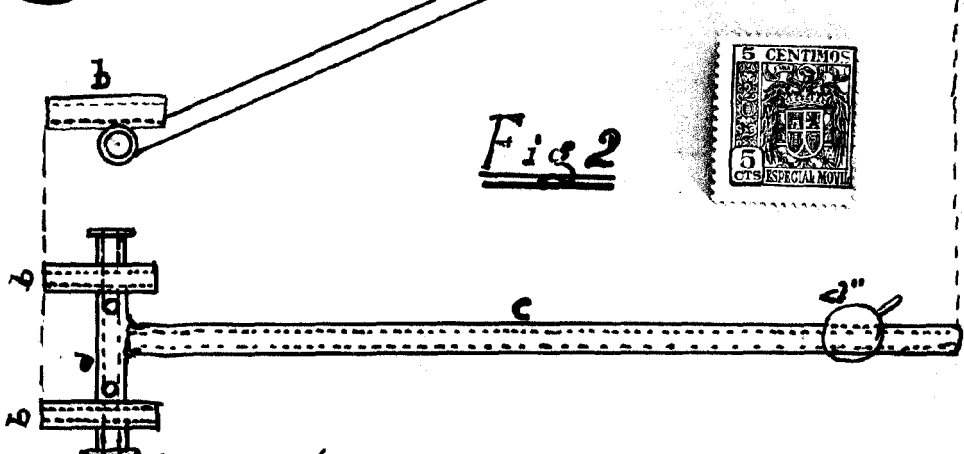
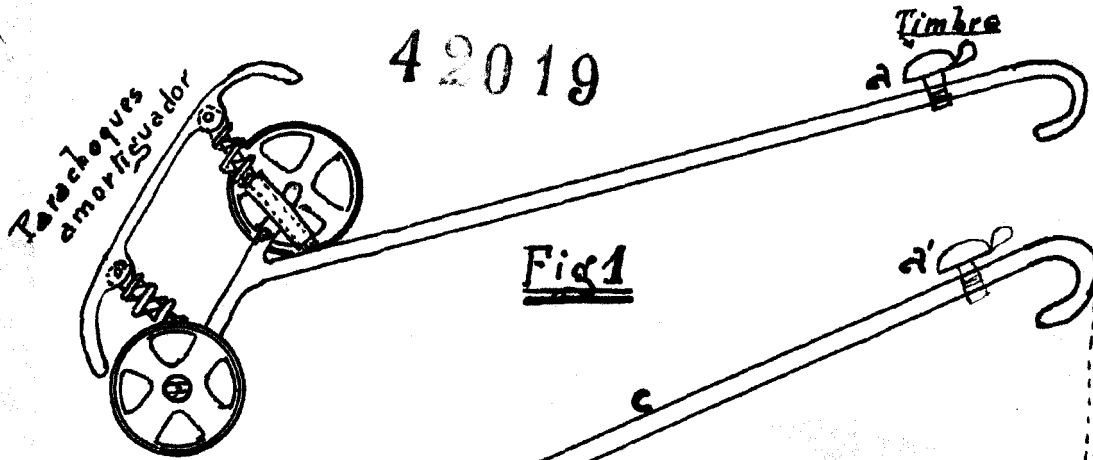

*Raimundo Antuña*