



M O D E L O
D E
U T I L I D A D

a favor de Don ANTONIO TORTRAS ATMETLLA, Doña MONTSERRAT TORTRAS PLANAS, Don ANTONIO TORTRAS PLANAS y Doña NURIA TORTRAS PLANAS, todos de nacionalidad española, residente en Barcelona, calle Balmes, 222, 3º, 2ª, por "COLECTOR PARA BASURA".

- . -

MEMORIA DESCRIPTIVA

La presente invención se refiere a un colector para basura, práctico, sencillo, económico y sumamente higiénico, el cual, destinado a ser renovado diariamente, evita las emanaciones producidas por la putrefacción de las partículas de naturaleza orgánica que normalmente quedan adheridas a sus paredes, con lo que se consigue mantener la atmósfera de las cocinas libre de olores desagradables.

El colector para basura objeto de la presente invención consiste esencialmente en un vaso de forma y



dimensiones apropiadas, cuyas paredes, impermeables, están construídas por materiales ligeros y sensiblemente consistentes.

5. Dicho vaso, de una sola pieza o pluralidad de ellas, está provisto de una o más asas y eventualmente se tapa.

10. Para la mejor comprensión de cuanto se indica en la presente memoria descriptiva, se acompaña un dibujo en el que, tan sólo a título de ejemplo, se representan dos formas de realización del colector para basura objeto de la invención.

15. En dicho dibujo, la figura 1 representa una vista en perspectiva de una de las realizaciones sin tapa; la figura 2 muestra, en vista análoga y parcialmente seccionada, la misma realización de la figura anterior; la figura 3 representa la vista en alzado, según una sección diametral; y por último en la figura 4 se muestra una vista en perspectiva de la segunda de las realizaciones provistas de tapa;

20. En el aludido dibujo la realización representada en las figuras 1, 2 y 3 está construída por un vaso de material impermeable de cartón, plástico o similar, cuya pared lateral -1- es de forma troncocónica y presenta eventualmente en su boca un borde de refuerzo -2-. Sobre dicho borde superior -2- hay practicados dos pares de taladros -3-, diametralmente opuestos, a cuyo través se disponen las asas -4- para la suspensión del colector.

25. El fondo queda constituido por una lámina -5-, con



sus bordes -6- doblados y cosidos o pegados a los del fondo del vaso -1- mediante grapillas o similar -7-.

5. La realización representada en la figura 4 es similar a la descrita, por los que se representan con iguales números sus elementos correspondientes, diferenciando únicamente por estar provista en el borde superior -2- de otro taladro -7- en el cual queda articulada una tapa -8- dotada también eventualmente de un asa -9-.

10. Como puede observarse, ambas realizaciones y otras previstas con formas variadas son de fácil fabricación y tienen la consistencia necesaria para satisfacer la misión a cumplir por lo que su empleo resulta práctico. Por otra parte y debido al material de que están contruídos los colectores para basura objeto de la invención compensa su renovación o substitución diaria no dando lugar a la putrefacción, en sus paredes, de las partículas o residuos orgánicos en ellos depositados, manteniendo libre de emanaciones desagradables la atmósfera de las cocinas con lo que se pone de manifiesto su calidad higienica que recomienda su adaptación.

15.

20.

25. Al objeto de mejorar este aspecto queda prevista la realización del colector a base de un material impregnado de un perfume o desodorante, con el fin de disimular o eliminar respectivamente, los olores que puedan desprenderse de su contenido.

Se comprende que serán independientes del objeto de la invención los materiales empleados en el colector.

5 MAY



de basura, así como la forma y dimensiones, tanto absolutas como relativas, del mismo y, en general, todo cuanto no afecte a su servidumbre y esencialidad.

- . -

N O T A

5. Se reivindica como objeto del presente modelo de utilidad:-

1. Colector para basura, que se caracteriza esencialmente por estar constituido por un vaso de forma y dimensiones apropiadas, cuyas paredes están constituidas por un material impermeable y ligero, quedando provisto eventualmente de asas y tapa para su manejo.

10. 2. Colector para basura, según la reivindicación anterior, que se caracteriza por el hecho de que el fondo del recipiente está constituido por una pieza independiente, unida por sus bordes a las paredes de aquél, cuya boca está dotada de un reborde de refuerzo.

15. 3. Colector para basura.

La presente memoria consta de cuatro hojas foliadas, escritas por una sola cara.

Barcelona, a 5 de mayo de 1954.

Antonio TORTRAS ATMETLLA
Montserrat TORTRAS PLANAS
Antonio TORTRAS PLANAS
Nuria TORTRAS PLANAS

p.a.

I. PONTI

Fig. 1

4 909

Fig. 2

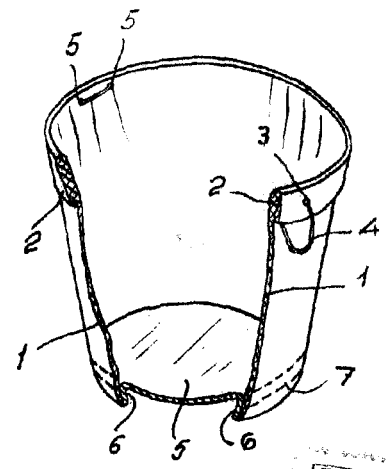
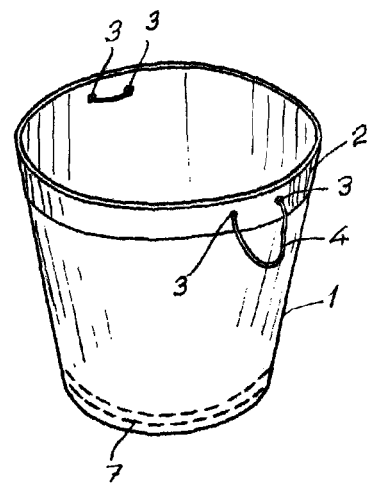

Fig. 3

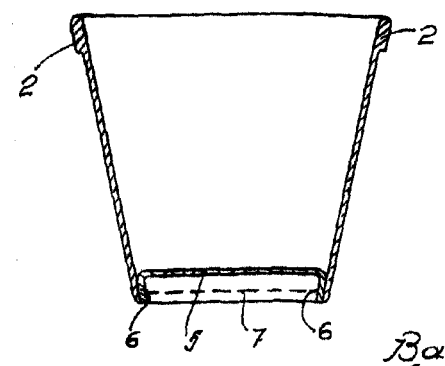
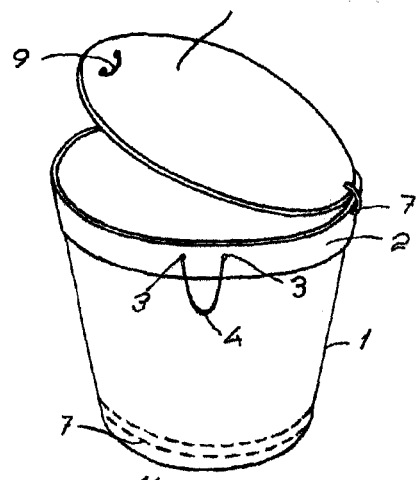

Fig. 4



Barcelona, 5 Mayo 1954
 Antonio Tortras Atmetlla
 Montserrat Tortras Planas
 Antonio Tortras Planas
 Nuria Tortras Planas
 p. a.