



41900

M O D E L O
D E
U T I L I D A D

para "NUEVO CIERRE PARA ENVASES PLÁSTICOS", a favor de
DON ANTONIO NOGUE ALONSO, residente en Barcelona, Avda.
República Argentina, 29-52.-

= . =

MEMORIA DESCRIPTIVA

El presente modelo de utilidad se refiere a un nuevo
cierre para envases plásticos.

- Más concretamente se refiere el modelo a aquellos en-
vases compuestos por base y tapa, articulados entre sí y
5. en los que merced a la plasticidad del material se reali-
za un cómodo y fácil acoplamiento entre tapa y caja resul-
tando ambos vinculados por la presencia de una ranura en
una aleta que forma la tapa y un pivote que sobresale del
frente de la caja.
10. Para facilitar la explicación se acompaña a la pre-
sente memoria una lámina de dibujos en la que se ha repre-
sentado un caso de realización que se cita a título de ejem-
plo:
- En el dibujo:
15. la figura 1, muestra en vista frontal los elementos

41800



de la tapa y de la caja antes de su acoplamiento o cierre;

la figura 2, manifiesta en sección transversal alzada el conjunto acoplado o cerrado.

5. Consiste el modelo en disponer en el borde de la tapa -1- aletas -2- ranuradas en sentido longitudinal por los cortes -3- en dependencia con pivotes -4- que sobresalen normalmente del frente -5- de la base de la caja.

10. El cierre o acoplamiento se efectúa haciendo descender la tapa con su aleta para que la ramura -3- entre sobre el pivote -4- y quede ceñida a él por efecto de la elasticidad del material del envase.

15. Dentro de su esencialidad puede ser llevada a la práctica el modelo en otras formas de realización, que difieran en detalle de la indicada a título de ejemplo, a las cuales alcanzará igualmente la protección que se recaba. Podrá pues, construirse en cualquier forma y tamaño con los medios más adecuados por quedar todo ello comprendido dentro del espíritu de las reivindicaciones.

N O T A

20. Descrito el objeto y utilidad de la invención, lo que se declara como no divulgado ni practicado en España, comprende las siguientes reivindicaciones:

25. 1ª.- Nuevo cierre para envases plásticos, caracterizado por comprender en el cuerpo del envase un saliente, constituido por una espiga cilíndrica con cabeza ensanchada, en dependencia con una lengüeta provista de una ranura abierta hacia el borde, la cual ranura tiene un ancho igual al diámetro del cuerpo cilíndrico de la espiga, siendo aplicado este cierre para el juego de tapa y cuerpo que forman el envase.

1900



2ª.- Nuevo cierre para envases plásticos.

Según se describe y reivindica en la presente memoria descriptiva que consta de tres hojas foliadas y escritas a máquina por una sola cara, acompañadas de una lámina de dibujos.

5.

Barcelona, para Madrid, a 1º de Mayo de 1954.

ANTONIO NOGUE ALONSO.-

P. a.

LIBERACION ALLES

P. P.



Fig. 1

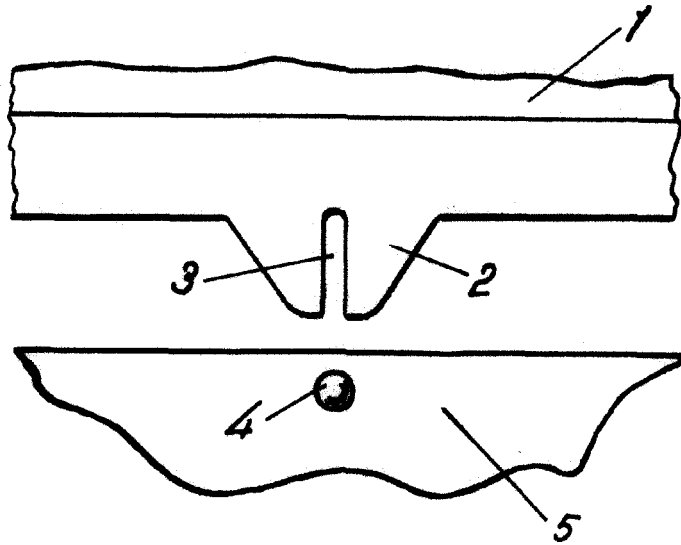
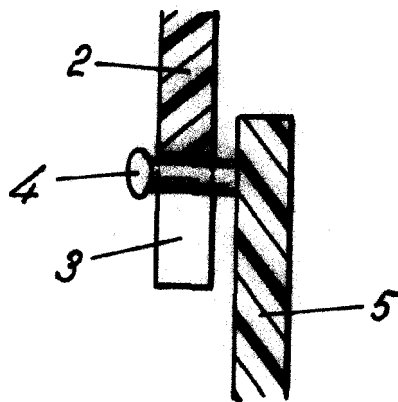

Fig. 2



Madrid, 1 Mayo 1954
Jaime Isern

p.p. *[Handwritten signature]*