

41663



41663.

MODELO DE UTILIDAD

por 20 años

por "UN JUEGO DE TIRO AL BLANCO CON FLECHAS DE VENTOSA", a favor de D. Víctor Navás Veciana, de nacionalidad española, domiciliado en Barcelona, Lepanto, 174, 3º, 1ª.

=====

MEMORIA DESCRIPTIVA

El presente Modelo de utilidad describe un juego de tiro al blanco, fácil y cómodo de instalar en cualquier emplazamiento, del cual damos, a título de ejemplo, una referencia gráfica en los dibujos adjuntos.

5 Comprende el indicado juego: un tirador de gomas, especial, fig. I; una serie de flechas con punta de ventosa, fig. II; y un disco de tabla, para el blanco, figuras III, IV y V.

Caracterizan al tirador, su horquilla rígida -1- con

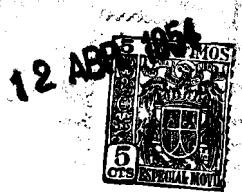

10 enlace central -2- para el mango; los remates de sus brazos
para enlazar las gomas elásticas del tirador, resueltos se
gún poleas acanaladas -3-, con eje formado por los extremos
de los propios brazos de la horquilla; las dos arandelas de
caucho -4- dispuestas en el arranque de los brazos que sir-
15 ven para amortiguar el choque del tirador; finalmente, el
sujetador para las flechas que está formado por un anillo
abierto y rígido -5-, con el cual se enlazan los extremos
de las gomas elásticas, y que lleva ensartadas unas arande-
las de caucho -6- para facilitar el despegue de las flechas.

20 Caracterizan a las flechas -7-, la ventosa de caucho
-8- que forma su punta y los adornos de plumas -9- de su co-
la.

en cuanto al soporte para el blanco, se caracteriza
porque su tablero circular -10- presenta, unidas por su dor-
25 so, tres o más ventosas -11- iguales y uniformemente repar-
tidas en un mismo círculo marginal; estas ventosas -11- se
fájan al tablero en unos orificios troncocónicos -12- que
éste presenta, con sus bases menores dispuestas en la parte
posterior -13- y las mayores en la frontal -14-; en estos
30 orificios se introducen los muñones -16- polares que cada
ventosa presenta en su parte posterior y quedan así reteni-
dos en firme por las bocas menores de los orificios; las
bocas mayores de los mismos orificios, se cubren con el pa-
pel -15-, en el cual están impresos los círculos concéntri-
35 cos que se utilizan para la puntuación de las tiradas. Las
ventosas quedan con sus bases de sujeción sobresaliendo li-
geramente fuera del límite del tablero, a fin de facilitar
su despegue cuando se decide terminar el juego o mudar el
emplazamiento del blanco.

40 En su aspecto funcional, se caracteriza este juego,



45 porque para disparar una flecha se encaje la parte externa que forma el casquete de su ventosa, con el semi-anillo central y de propulsión, del tirador; de modo que la flecha se lanza actuando prácticamente sobre la ventosa que forma la punta de la flecha.

Todo cuanto no afecte, altere, cambie o modifique la esencia del juego descrito, será variable a los efectos de este Modelo.

N O T A .

50 Se reivindica como objeto de este registro por Modelo de utilidad:

1 - Un juego de tiro al blanco con flechas de ventosa, que se caracteriza porque el tablero que soporta el disco del blanco, lleva adheridos y dispuestos en su cara posterior, 55 los dorsos de tres ventosas formando un triángulo equilátero; las cuales sirven para fijar el tablero sobre cualquier superficie plana; porque las flechas utilizadas para las tiradas presentan una ventosa en su punta; porque su tirador está provisto de dos gomas iguales, las cuales van unidas por uno de sus extremos, en el del correspondiente 60 brazo de la horquilla, y por el otro se enlazan a un semi-anillo de alambre rígido intermedio, sobre el cual se puede ajustar la superficie externa de la ventosa que forma la punta de la flecha.

65 2 - El propio juego de la reivindicación anterior, caracterizado porque su tablero que sirve de soporte al diagrama del blanco, es rígido circular y sus ventosas de sujeción se fijan a su dorso por la oclusión de sendos muñones salientes sobre su zona polar exterior, dentro de unas perforaciones troncocónicas labradas en el tablero; estas perfo- 70



raciones presentan sus bases menores, en la cara posterior del tablero, y las mayores en la anterior; estas últimas quedan cubiertas por el papel del diagrama.

75 3 - El propio juego de las reivindicaciones anteriores, caracterizado porque la disposición de las ventosas detrás del tablero es tal que sus círculos de adherencia son secantes, y por tanto, parcialmente excéntricos respecto a la proyección de la circunferencia periférica del tablero.

80 4 - El propio juego de las reivindicaciones anteriores, caracterizado porque la horquilla rígida y de alambre metálico de su tirador unida por su parte central al mango, presenta ensartadas dos pequeñas valonas de caucho, en el arranque de sus brazos.

85 5 - El propio juego de las reivindicaciones anteriores, caracterizado porque en la propia horquilla, sus brazos se rematan con sendas poleas acanaladas, en cuyas gargantas se ajustan y unen los extremos fijos de las gomas del tirador.

90 6 - El propio juego de las reivindicaciones anteriores, caracterizado porque el aro central abierto y rígido que sirve de elemento propulsor de las flechas, lleve ensartadas tres arandelas de caucho que facilitan el despegue de la flecha.

Sean cuales fueren las circunstancias que concurran en la esencialidad del Modelo de utilidad definido en las anteriores reivindicaciones, cual objeto es:

95 7 - "UN JUEGO DE TIRO AL BLANCO CON FLECHAS DE VENTOSA".

Consta la presente memoria de cuatro hojas foliadas, mecanografiadas por una sola cara y del dibujo unido a la misma.

Barcelona doce de abril de mil novecientos cincuenta y cuatro.

P.A. de D. Víctor Navás Veciana,

L. DURÁN
P. P.



12 APR 1934
BARCELONA
L. DURAN
P. B.

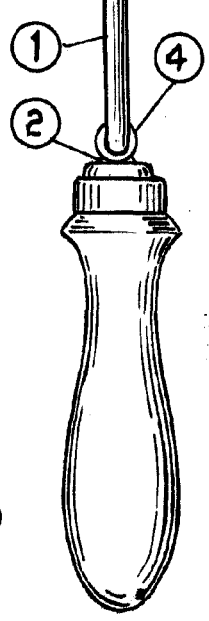
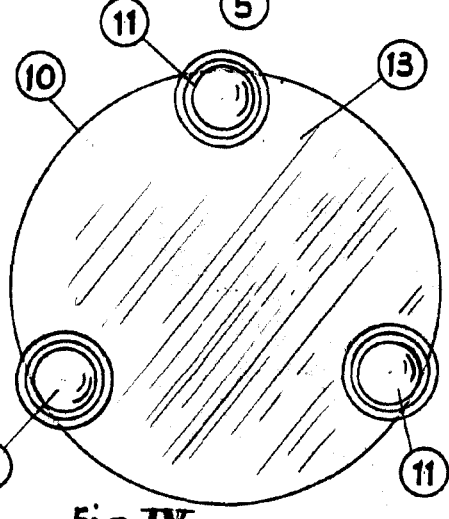
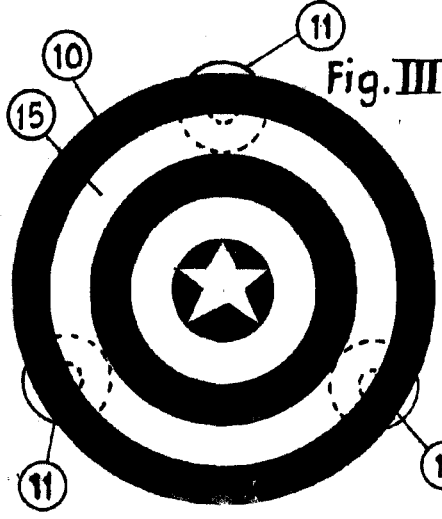
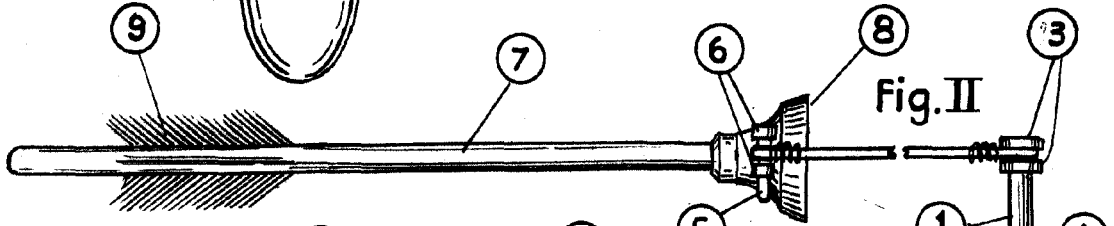
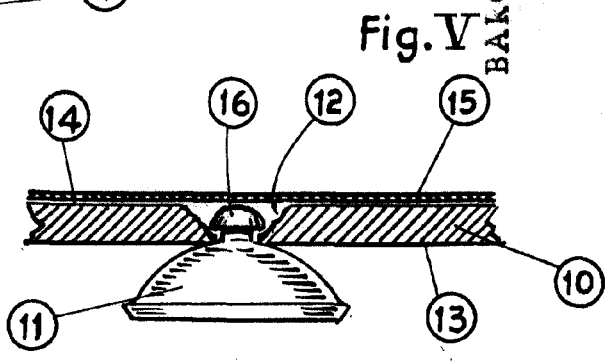
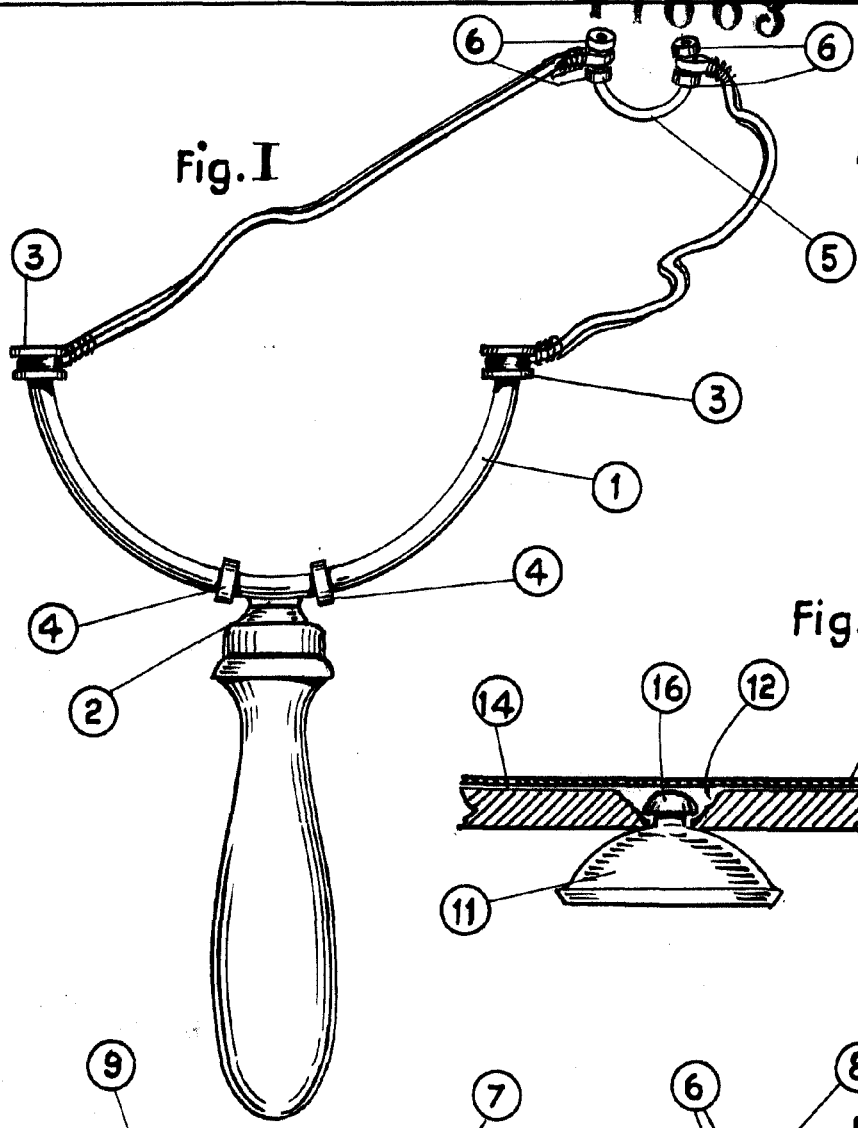

ESCALA VARIABLE