

H/V.

41394



# Memoria Descriptiva

*para*

un Modelo de Utilidad,  
por veinte años en España

*a favor de*

Michael & Scheland K. G.

- sociedad alemana -

*residente en*

Stuttgart-O (Alemania)

Hausmannstrasse, 124

*por:*

" RODILLO IMPRESOR PARA IMPRESION DE PAPEL PARA PATRONES DE  
CORTE PARA INDUSTRIAS DE SASTRERIA "

=====  
Prioridad solicitud modelo alemán Nº 1661766 del día 8 de Abril  
de 1953.  
=====

41394

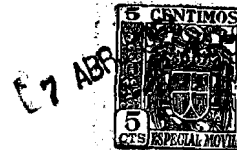

2.-

5 El objeto del modelo es un rodillo impresor destinado para la impresión de papel para patrones de corte para industrias de sastrería y para la industria del vestido, que hace posible obtener un papel de patrones de corte por el que al cortador se le ahorra, al dibujar los patrones de corte para prendas de vestir de todas clases, el empleo de cintas medidoras y de reglas en ángulo.

10 Desde tiempo atrás se empleaba para dibujar patrones de corte, papel de rollos blanco o de color. Al dibujar los patrones de corte, a base de las medidas previstas de las distintas prendas de vestir, el cortador hasta ahora - partiendo de una línea de partida - tenía que dibujar el patrón de corte y tenía que ejecutar el dibujo del patrón de corte auxiliándose de una cinta medidora o bien de un cartabón provisto de una división para medir.

15 Dejando de considerar que esta clase de dibujo es complicada y hace perder tiempo, eran inevitables inexactitudes, porque en la fijación de líneas que han de transcurrir paralelas o en determinado curso en arco o en ángulo con respecto a una línea de partida, falta un apoyo, respectivamente un ajuste relativo a esta línea de partida y a consecuencia de ello se trabajaba parcialmente a ojo.

20 Como las menores imprecisiones se incrementan naturalmente con la longitud, por ejemplo, de una línea en ángulo, resultan como consecuencias inconvenientes unas prendas que sientan mal y la necesidad de un trabajo posterior unido a pruebas.

41394



3.-

5 Para eliminar ahora estos inconvenientes e imperfecciones de los medios auxiliares hasta ahora conocidos para el corte de sastrería de un modo sencillo, según el modelo ha de hacerse posible fabricar, por un correspondiente rodillo impresor, un papel para patrones de corte enrollable como artículo por metros, sobre el cual una adecuada lineatura de medición confiera al cortador la posibilidad de dibujar ahora, incluso sin instrumentos medidores de ninguna clase, las líneas de corte de la pieza de la prenda de vestir en cuestión en el tiempo más breve y sin errores. El cortador no necesita en esto ni siquiera un cartabón, porque las líneas rectas meramente tie-  
10 ne que trazarlas posteriormente.

15 Para que el cortador se economice además el trabajo, al apreciar las unidades de medida, de tener que contar las distintas líneas de medición, por ejemplo, para determinar una medida determinada de centímetros, la lineatura del papel para patrones de corte tiene que estar ejecutada de tal modo que estén impresas previamente líneas en dirección longitudinal y en dirección transversal en determinados intervalos divisibles  
20 en milímetros respectivamente en centímetros con grosor escalonado de las líneas, en lo que ventajosamente las líneas situadas a una distancia de 10 cm, 5 cm y 1 cm muestran un grosor escalonado de línea.

25 De esta manera el cortador puede fijar con una mirada sobre el papel para corte los puntos de enlace del patrón de corte que han de fijarse en cada caso con respecto a una línea de partida y unirles a mano alzada.



5 El objeto del modelo posibilita ahora la impresión de tal clase de nuevo papel para patrones de corte en impresión sin fin, de modo que la lineatura permanece ininterrumpida sobre el papel para patrones de corte para que el mismo pueda ser cortado separándole en cualquier longitud deseada cada vez que se utilice.

10 El nuevo rodillo impresor se caracteriza de acuerdo con esto porque el mismo sobre su superficie periférica divisible por 10 está provisto de regletas de impresión que transcurren en ángulo recto entre sí longitudinal y transversalmente, cada vez a una distancia establecida de modo divisible por milímetros, respectivamente por centímetros, en lo que está prevista una anchura de regleta correspondiente a la lineatura en varias graduaciones de dimensión y esto preferentemente para 15 las líneas de 10 cm, para las líneas de 5 cm y para las líneas de 1 cm.

20 En el ejemplo se ha representado un ejemplo de ejecución para el rodillo impresor según el modelo de utilidad, y un sector del papel para patrones de corte que ha de producirse con el mismo, mostrando:

La fig. 1 el rodillo impresor interrumpido, en representación de perspectiva.

La fig. 2 la lineatura del papel para patrones de corte, como sector.

25 Sobre la superficie periférica del rodillo impresor 1 están previstas regletas 2 de transcurso circunferencial y regletas longitudinales 3 y están graduados en la anchura de

41394



5.-

sus regletas de tal modo que en el papel para patrones de corte representado en la figura 2 en sector, la lineatura se represente en tres diferentes anchuras de rayas.

N O T A  
-----

5 El presente modelo de utilidad comprende las siguientes reivindicaciones;

10 1.- Rodillo impresor para impresión de papel para patrones de corte, caracterizado porque en su superficie periférica divisible por el número diez está provisto de regletas de impresión que transcurren en ángulo recto entre sí longitudinal y transversalmente, en lo que está prevista la anchura de regleta correspondiente a la lineatura en varias graduaciones de dimensión y esto preferentemente para las líneas de diez centímetros, para las líneas de cinco centímetros y para 15 las líneas de un centímetro.

2.- Rodillo impresor para impresión de papel para patrones de corte para industrias de sastrería.

20 Según se describe y reivindica en la presente memoria descriptiva y se ilustra con los dibujos que a la misma se acompañan.

Consta esta memoria de cinco hojas foliadas y escritas a máquina por una sola cara.

Madrid, a 7 de Abril de 1954.

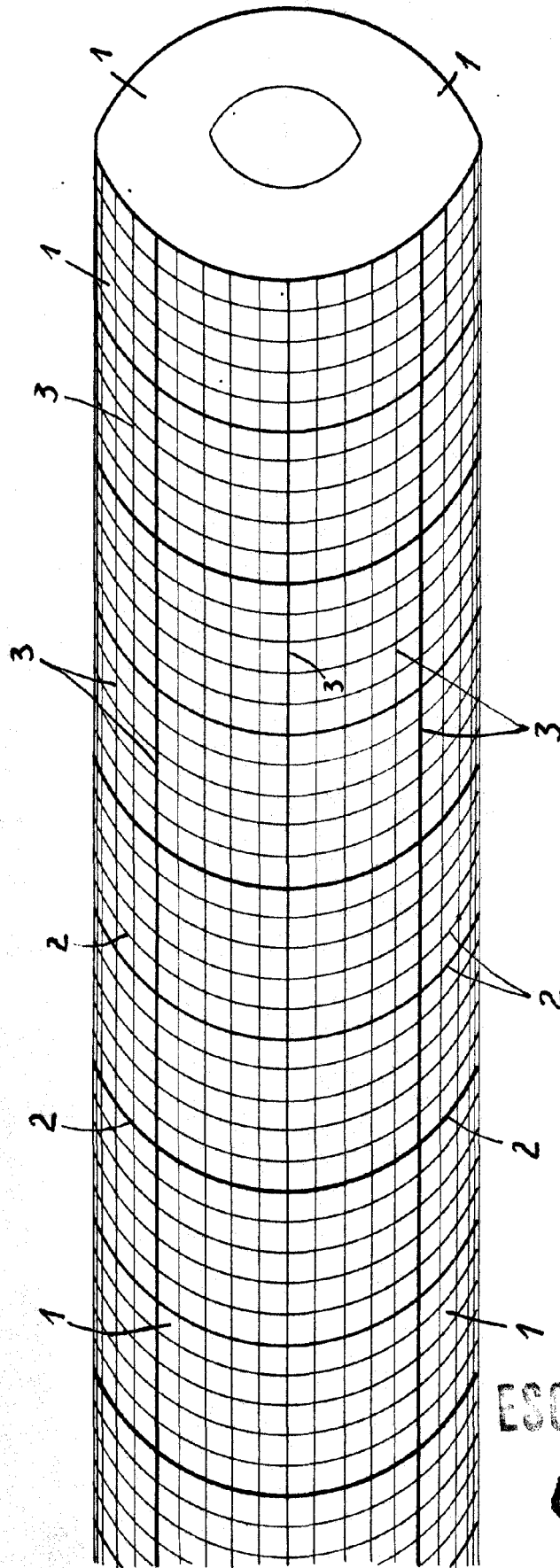

Fig. 1



ESCALA VARIABLE

*Classe*



7 189

3

3

3

2

2

2

Fig. 2

ESCALA VERTICAL

*C. Schelanz*