



M O D E L O
D E
U T I L I D A D

a favor de Don VICENTE VILLA SERRANO, de nacionalidad española, residente en Barcelona, Plaza de la Sagrada Familia, 14, por "NUEVO JUEGO DE POKER A BASE DE BOLAS".

- . -

MEMORIA DESCRIPTIVA

La presente invención se refiere a un nuevo juego de salón del género poker, en el cual las distintas jugadas se realizan por medio de bolas en combinación con algunas de las indicaciones del poker.

5. Este juego está compuesto por una cazoleta con pared en pendiente y fondo provisto de una serie de vaciados circulares regularmente distribuidos y concéntricos con relación a la cazoleta, la cual queda completada con una tapa transparente de quita y pón que se utiliza
10. como cubilete para tirar dentro de la cazoleta las bolas



5. por medio de las cuales se determinarán las distintas jugadas. A cada vaciado del fondo corresponde un numero dispuesto desordenadamente en la pared en declive de la cazoleta, figurando en la parte interior de la zona delimitada por la línea de vaciados algunos de los signos y letras de las figuras e indicaciones del poker, todo ello tal como se detallará más adelante.

10. Para la mejor comprensión de la presente memoria descriptiva, se acompaña un dibujo en el que, tan sólo a título de ejemplo, se representa un caso práctico de realización de un juego de las características indicadas.

15. En dicho dibujo, la figura 1 es una vista en alzado semiseccionado de las dos piezas principales que constituyen el juego; la figura 2 es una planta de la cubeta con las indicaciones; y la figura 3 muestra la forma cómo se lleva a cabo el juego.

20. Este juego está constituido por una cubeta -1- de base preferiblemente cóncava para mayor estabilidad y de material y forma variables, aún cuando se utilizará ventajosamente el plástico. La forma podrá ser circular, tal como se indica en las figuras.

25. Interiormente, la cubeta -1- presenta una cavidad determinada por una pared cóncava inclinada -2-, que finaliza en una zona circular convexa -3-, quedando situados entre una y otra una serie de vaciados circulares -4-, regularmente distribuidos y concéntricos al borde de la cubeta -1-, en el cual aparece un encaje o entrante -5- destinado a facilitar el ajuste de una tapa

41349

30 MAR



de material transparente -6-, preferiblemente plástica, la cualse utilizará como cubilete para agitar unas bolas -7- y tirarlas dentro de la cubeta -1-.

5. En la pared inclinada -2- van estampados o marcados los números -8-, colocados sin orden pero en correspondencia con los vaciados -4-, con los que coinciden tambien unas letas de poker -9- y unas figuras -10- del mismo juego, los cuales se hallan dispuestos en la zona -3- delimitada por la línea de vaciados mencionados -4-.

10. En el ejemplo rerpresentado, los números -8- comprenden del 1 al 14, y las indicaciones y gráficos centrales están formados por las tres letras correlativas J.K.Q. en doble grupo entre dos corazones -10-.

15. Como se apr ecia en la figura 3, la tapa -6- puede separarse y ajustarse sobre la cazoleta -1-, en el primer caso para agitar las bolas -7- (en este ejemplo son cinco, tres encarnadas y dos blancas) y en el segundo para lanzarlas al interior de aquella cazoleta -1-.

20. Al tirar las bolas -7- dentro de la cubeta, las mismas se alojan en los vaciados -4- por obligarlas a ello la concavidad de -2- y la convexidad de -3-.

Para el empleo de este juego, se procede de la siguiente manera:

25. Inicialmente se concede la prioridad entre los jugadores mediante tiradas que determinan la mayor cantidad resultante de la suma de los números -8-, marcados por las tres bolas rojas que se agitan y lanzan mediante

41349

30 MAR



la tapa-cubilete -6-.

Una vez establecida aquella prioridad, se procede al juego, para el que se emplean las cinco bolas -7-.

Las jugadas que pueden realizarse son varias, cambiando sólo reseñar las siguientes:

5. a) Con dos corazones -10- marcados con bolas blancas y J.K.Q. marcadas con bolas rojas y dos con dos corazones marcados con bolas blancas y tres letras iguales marcadas con bolas rojas. Esta jugada gana la partida total. La valoración se hace con relación al orden Q.K.J.

10. b) Dos corazones marcados con bola blanca y J.K.Q. alteradas marcadas con bolas rojas. Esta jugada también puede obtenerse con dos corazones marcados con bolas blancas y tres letras iguales marcadas con bola roja.

15. c) Un corazón marcado con bola blanca y J.K.Q. correlativas marcadas con bolas rojas;

d) Un corazón marcado con bola blanca y J.K.Q. alteradas marcadas con bolas rojas;

20. e) Tres letras iguales marcadas con bolas rojas. La valoración se establece en el orden Q.K.J.

f) Dos corazones marcados con bolas blancas, sin constituir ninguna de las jugadas reseñadas.

25. Como se comprende, son variables el número y forma de las jugadas, valores o equivalencias de las mismas.

Serán por tanto, independientes del objeto de la invención, los materiales, formas y dimensiones del juego descrito, siempre que las variaciones que se intro-



duzcan no afecten a su esencialidad.

- . -

N O T A

Se reivindica como objeto del presente modelo de utilidad:-

5. 1. Nuevo juego de póker a base de bolas, que consiste esencialmente en una pieza base en forma de cubilete, cuya cavidad interior es resultante de una pista periférica en forma de pared cóncava inclinada o perpendicular a la base, enlazada sin solución de continuidad con una zona central convexa, mediando entre
 10. ambas zonas una pluralidad de vaciados tipo casquete esférico, distribuídos regularmente y concéntricos al borde del cubilete, en el cual ajusta una tapa transparente, presentando en el interior unas bolas de dimensiones adecuadas para alojarse o detenerse sobre
 15. los referidos vaciados, existiendo en la pista periférica una serie de números alternados en correspondencia con los vaciados, que, a su vez, quedan contiguos a sendas letras y figuras señaladas en el borde de la zona central convexa.
 20. 2. Nuevo juego de póker a base de bolas.
- La presente memoria consta de cinco hojas foliadas, escritas por una sola cara.

Barcelona, a 30 de marzo de 1954.

Vicente VILLA SERRANO

p.a.

Fig. 1 41349

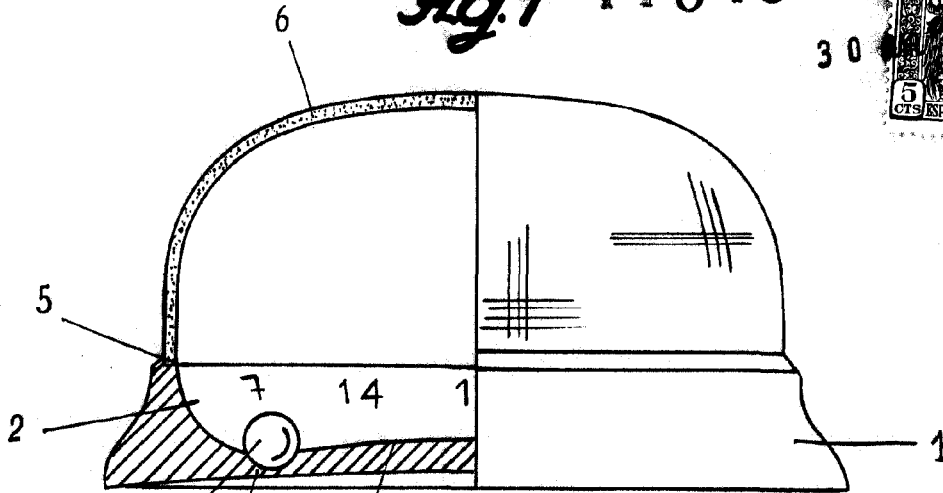
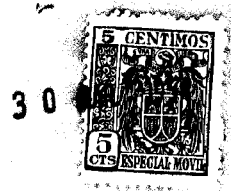
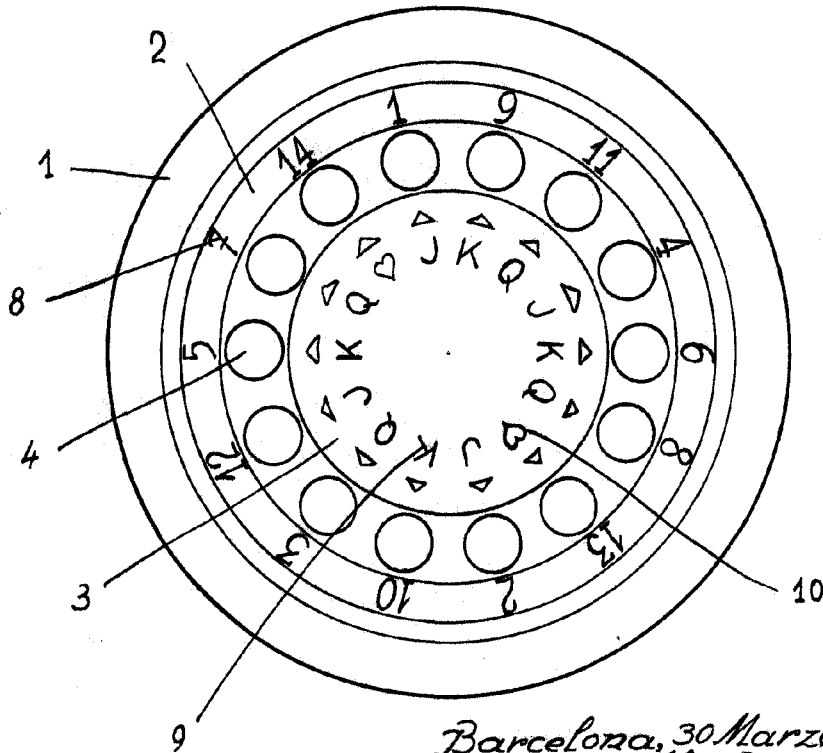

Fig. 2



Barcelona, 30 Marzo 1954
Vicente Villa Serrano
p. a.

V. VILLA SERRANO
[Handwritten signature]

41349

30 MAR.

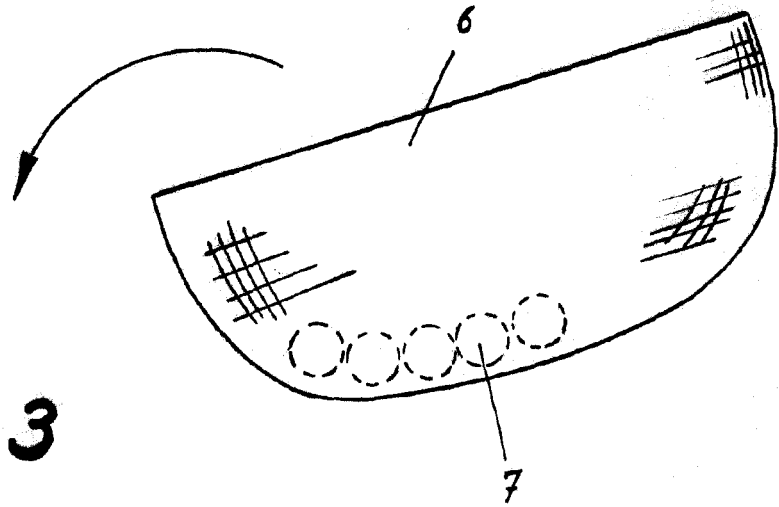
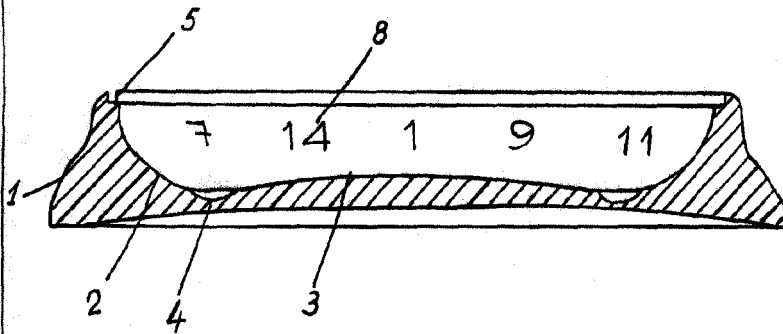

Fig. 3



Barcelona, 30 Marzo 1954
Vicente Villa Serrano
p. o. I. PONTI