

41342

29



Dn. Ramon Sala Carles, de nacionalidad española, domiciliado en Barcelona, Ronda del Guinardó, letra A, solicita registrar un Modelo de Utilidad, por 20 años, para España y sus Colonias, que se refiere a: "CAJA DE CAUDALES, ESPECIAL PARA TAXI".-

- - - - -

El objeto de la presente solicitud de Modelo de Utilidad lo constituye una caja de caudales, especial para taxi, la cual se fija sobre determinada parte del coche, mediante tornillos, roscados por la cara interna de la caja.-

5            Dicha caja de caudales se caracteriza, por ir dotada de un cierre secreto, dispuesto sobre su puerta o tapa, el cual no puede abrirse sin conocer la combinación, a fin de que el dinero introducido en la caja, a través de una rendija, a modo de hucha, solo pueda ser extraído por la persona, que conociendo el secreto, efectúa la recaudación.-

10            La nueva caja de caudales para coches-taxi, tiene por objeto evitar los robos de que pueden ser víctimas los taxistas, ya que éstos, a medida que efectúan el cobro de las carreras, introducen el dinero en la caja a través de la rendija, reservándose únicamente el indispensable para los cambios, evitando, así, la ocasión de poder ser atracados, ya que el conductor del taxi no lleva dinero encima y desconoce la combinación del secreto que permite abrir la caja.-

15            En los dibujos adjuntos, que constituyen parte integrante



20 de la presente memoria descriptiva, se representa, a título -  
de ejemplo, una realización práctica de la nueva caja de cau-  
dales, especial para taxi.-

Dichos dibujos muestran;

25 Fig.1.- Una vista en perspectiva de la caja de caudales,  
con la puerta semi-abierta.-

Fig.2.- Una sección transversal de la caja, mostrando -  
los tornillos de fijación.-

30 Refiriéndonos concretamente a los citados dibujos, pasa-  
mos a describir las particularidades de la caja de caudales,  
especial para coches de servicio público.-

35 Según se demuestra gráficamente por la perspectiva de -  
Fig.1 y sección de Fig.2, la nueva caja de caudales está cons-  
tituida por una caja -1-, de forma rectangular, fabricada to-  
talmente de acero, la cual presenta, en su cara delantera, -  
una tapa o puerta giratoria -2-, dotada de los elementos de  
cierre, comunes a dicha clase de cajas, que se actúan median-  
te el botón -3'- del mando de un cierre secreto, cuyo regis-  
tro numérico está inscrito en un disco graduado -3-.

40 Dicha caja presenta, con preferencias en su parte supe-  
rior, una rendija longitudinal -4-, de ancho y longitud sufi-  
cientes para permitir la fácil introducción del papel moneda.-

45 La caja se fija, sobre el armazón de la carrocería, u -  
otra parte firme del coche-taxi, por medio de dos o más torni-  
llos -5- -5'-, (que atraviesan la pared posterior -1'- de la -  
caja) y cuya doble tuerca de fijación se atornilla por la ca-  
ra interna de la caja, al efecto de impedir que ésta pueda -  
ser arrancada, sin abrir la tapa.-

50 La combinación numérica, que constituye el secreto del -  
cierre, solo es conocida por la persona que ha de retirar la  
recaudación, a fin y efecto de que la caja no pueda ser abier-



ta por el taxista, ni por una persona extraña;-

55 Dicha caja, cuya forma y dimensiones podrán variar, a fin de ajustarlas a las conveniencias del lugar de emplazamiento, será aplicada, con preferencia, a los coches-taxis y otros vehículos públicos, si bien también podrá instalarse en cualquier otro tipo de coche, para cuando convenga guardar, en lugar seguro, efectos de valor, pertenecientes a la persona que conduce el vehículo, u otra que realice el viaje.-

60 El Modelo de Utilidad por: "CAJA DE CAUDALES, ESPECIAL PARA TAXI", cuyo privilegio de explotación en España, sus Colonias y Protectorado, se solicita por un periodo de 20 años, recerá sobre las particularidades, que se concretan en las siguientes

65

REIVINDICACIONES

70 1ª.-"CAJA DE CAUDALES, ESPECIAL PARA TAXI" caracterizada por el hecho de que está constituida por una caja, fabricada totalmente de acero, de forma y dimensiones adecuadas al lugar de su emplazamiento fijo sobre la carrocería u otra parte firme del coche, la cual presenta, en su cara delantera, una tapa giratoria, dotada de los elementos de cierre, que se actuan mediante el botón de mando de un cierre secreto, cuya combinación solo es conocida por la persona que realiza la recaudación del dinero, que se introduce en la caja a través de una rendija longitudinal, practicada, con preferencia, en la parte superior de la caja.-

75

80 2ª.- "CAJA DE CAUDALES, ESPECIAL PARA TAXI" según la 1ª reivindicación, caracterizada por el hecho de que la fijación de la caja sobre la parte adecuada del coche, se realiza mediante tornillos, cuyas tuercas se atornillan por la cara in-



terna de la caja, a fin de que ésta no pueda ser arrancada, sin abrir la tapa.-

3ª.- "CAJA DE CAUDALES, ESPECIAL PARA TAXI" Tal como se ha descrito y demostrado en los dibujos adjuntos.-

85

Consta de cuatro hojas foliadas y mecanografiadas por una sola cara.-

Barcelona a 29 de Marzo de 1954.-

P.A. de Dn. Ramon Sala Carles.-

*Ramon Sala Carles*  
JUAN B. RENTERIA

41342

Fig. 1

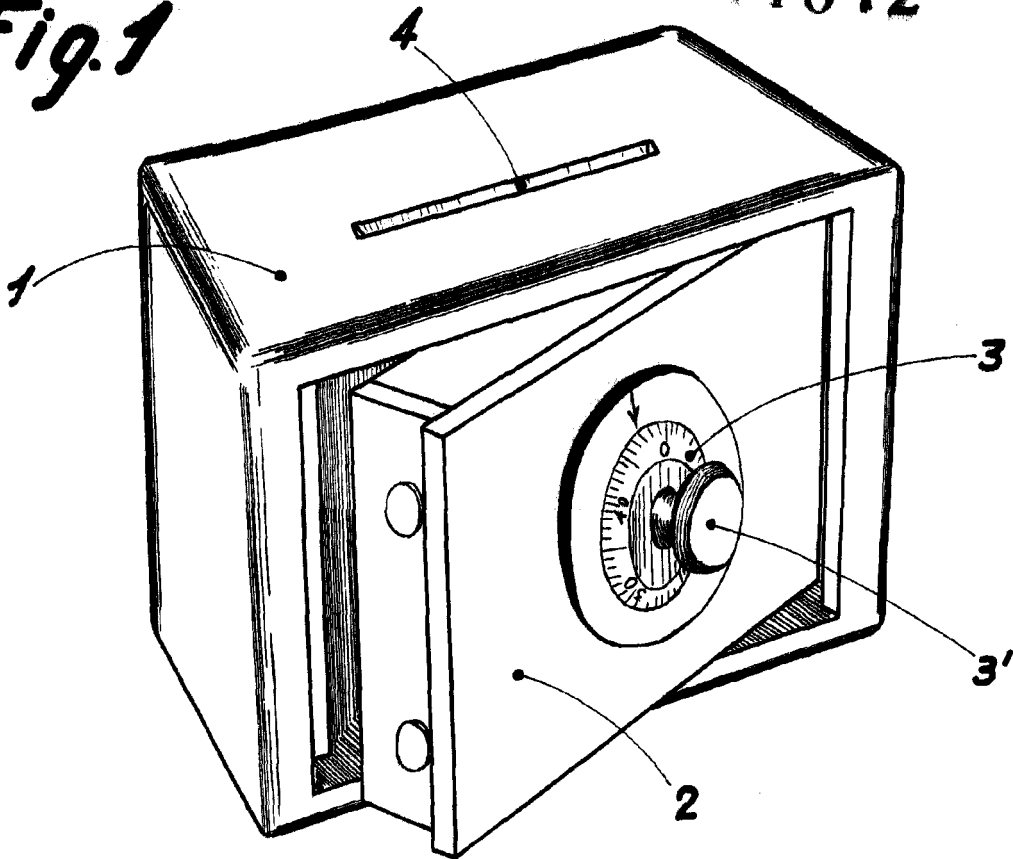
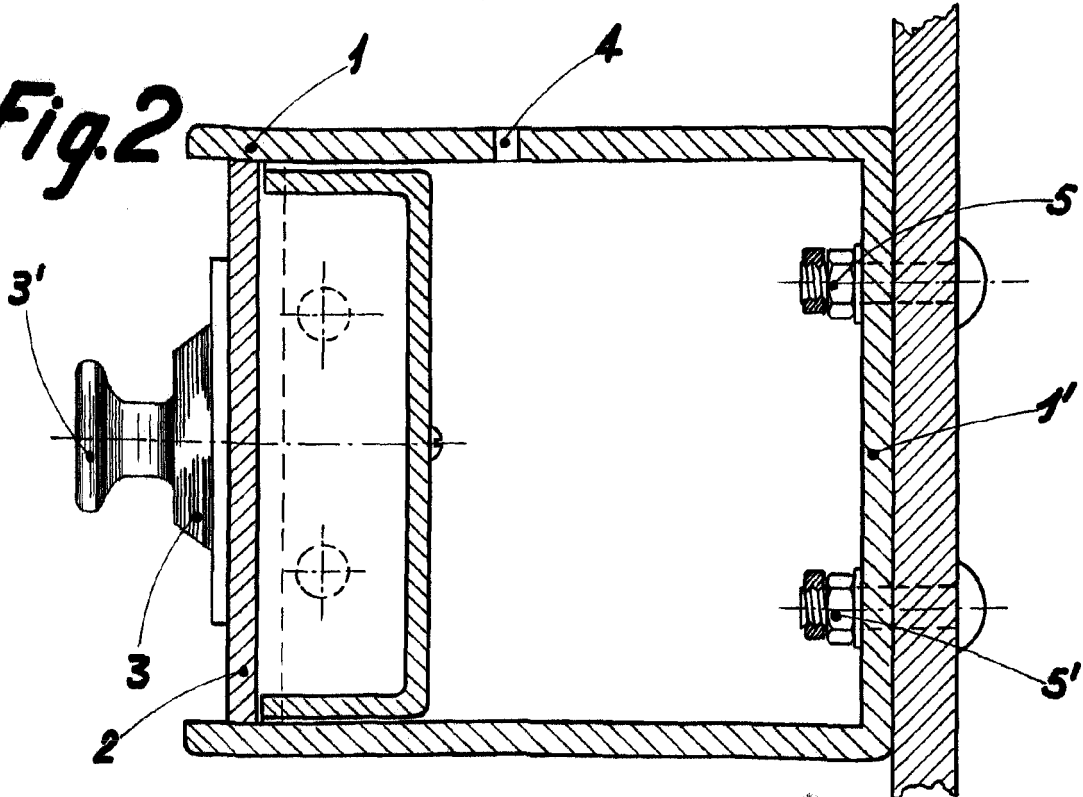

Fig. 2



Escala variable

Barcelona Marzo 1954

PSA

Juan B. Renter Ridauro