

41333.  
41333

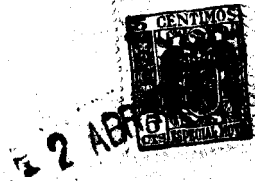

MODELO DE UTILIDAD  
por VEINTE años.

5.- en España, a favor de CONTINENTAL IBERICA DE INCENDIOS  
S.A. entidad española domiciliada en Madrid, calle Zurba-  
ran 2, que ha de recaer sobre:  
"LANZA PARA ANHIDRIDO CARBONICO".-

MEMORIA DESCRIPTIVA.

10.- La presente memoria tiene por objeto describir las  
características del Modelo de Utilidad, cuyo registro se sol-  
licita, para garantizar a su concesionario la explotación  
exclusiva en todo el territorio nacional colonias y protex-  
torado, de "Una lanza para anhídrido carbónico."

15.- La lanza objeto de la presente memoria esta ideada  
para obtener el máximo rendimiento en el empleo del anhi-  
drido carbonico como agente extintor.

20.- A este fin, esta prevista de un difusor que constituye  
su órgano principal, ya que a la salida del gas en (CO<sub>2</sub>)  
a alta presión, dada la especial disposición de los orificio-  
s de salida, se produce una expansión por choque de va-  
rios chorros en virtud de la cual se proyecta el anhídrido



carbonico en forma de niebla muy fina en lugar de salir forma de copos de nieve, como con los sistemas en uso hasta la fecha se producía su salida.

25.-

Con ello se consigue la extinción por simple enfriamiento y absorción de oxígeno, que son las cualidades principales del gas a cuya aplicación está proyectada esta lanza.

Complementan el conjunto, el tubo proyector de la valvula de retención con su empuñadura.

30.-

El tubo proyector está dispuesto para ser recambiado en forma muy sencilla y tiene por objeto dirigir el chorro gaseoso.

35.-

La valvula de retención con la palanca de mando, está dotada de las correspondientes roseas para su aplicación al difusor, por un lado y a la conducción de anhídrido carbonico por el otro. Para proteger la mano del operador contra la baja temperatura (70° C.) a que se produce la salida del gas, está provista de una empuñadura aislante. La misma mano puede accionar la palanca de la valvula de retención dando paso al  $CO_2$ , a voluntad del operador.

40.-

La valvula de retención posee una junta elastica especial que oprimida por un resorte asegura la estanquidad mas perfecta, mientras no se accione la palanca de mando.

Así pues, su funcionamiento es sumamente sencillo y rapido, y de la maxima eficacia.

45.-

A fin de facilitar la mejor comprensión de cuanto antecede, se acompaña a la presente memoria el correspondiente dibujo a modo de ejemplo, en el que han sido señaladas con numeros las distintas partes de que consta debiendo ser tomado este en forma amplia y no restrictiva.

50.-

En el dibujo se muestra el conjunto seccionado repre-



55.-

sentando los numeros: 1 el cuerpo de la valvula, 2, tapon  
3 resorte de la valvula, 4 junta elastica, 5 casquillo, 6  
junta prensa estopa, 7 difusor, 8 proyector, 9 tubo conductor  
10, palanca, 11, racor de entrada, 12 vastago de la valvula, 13  
eje de palanca, 14 junta prensa estopa de valvula, 15 tubo  
protector, 16, empuñadura de goma.

60.-

Los terminos en que queda redactada la presente memori  
son cierto y fiel ref.ajo de lo descrito, resevandose el  
peticionario el derecho que el vigente Estatuto sobre Pro-  
piedad Industrial le concede de obtener los oportunos re-  
gistros complementarios por las mejoras y perfeccionamientos  
que la practica le vayan aconsejando.

65.-

Se declaran de propiedad y novedad a favor de Con-  
tinental I berica de Incendios, S.A. las siguientes:

R E I V I N D I C A C I O N E S.

70.-

1a.-Lanza para anhídrido carbonico, caracterizada por un  
difusor que a la salida del gas produce una expansion por  
choque de varios chorros, obteniendose asi una niebla muy  
fina de gran alcance y rendimiento en la utilizacion del  
anhidrido carbonico.

75.-

2a.-Lanza para anhídrido carbonico, caracterizada por estar  
provista de una valvula de retencion que permite actuar con  
ella intermitentemente, la cual recibe el CO<sub>2</sub> por un tubo  
conductor protegido y aislado a su vez por otro tubo de  
revestido por una empuñadura de goma u otro material ais-  
lante.

80.-

3a.-Lanza para anhídrido carbonico, caracterizada por una  
palanca de apertura de la valvula de retencion que puede  
ser accionada por la misma mano que sostiene la lanza.  
4a.-Lanza para anhídrido carbonico caracterizada por un

41333



2 AB 5

tubo proyector que dirige la salida del chorro gaseoso que puede ser recambiado.

85.-

5a.-Lanza para anhídrido carbonico, caracterizada por tubo protector y empuñadura aislante para proteger la mano del operador de la baja temperatura a que se produce la salida del  $CO_2$ .

6a.-LANZA PARA ANHIDRIDO CARBONICO.

90.-

Tal y como queda descrito en la precedente memoria descriptiva que consta de cuatro hojas escritas a máquina por una sola de sus caras y otra de dibujos que la ilustran.

92.-

Madrid, 2 Abril 1954

ENRIQUE RODRIGUEZ-RIVAS  
POR PODER



41333

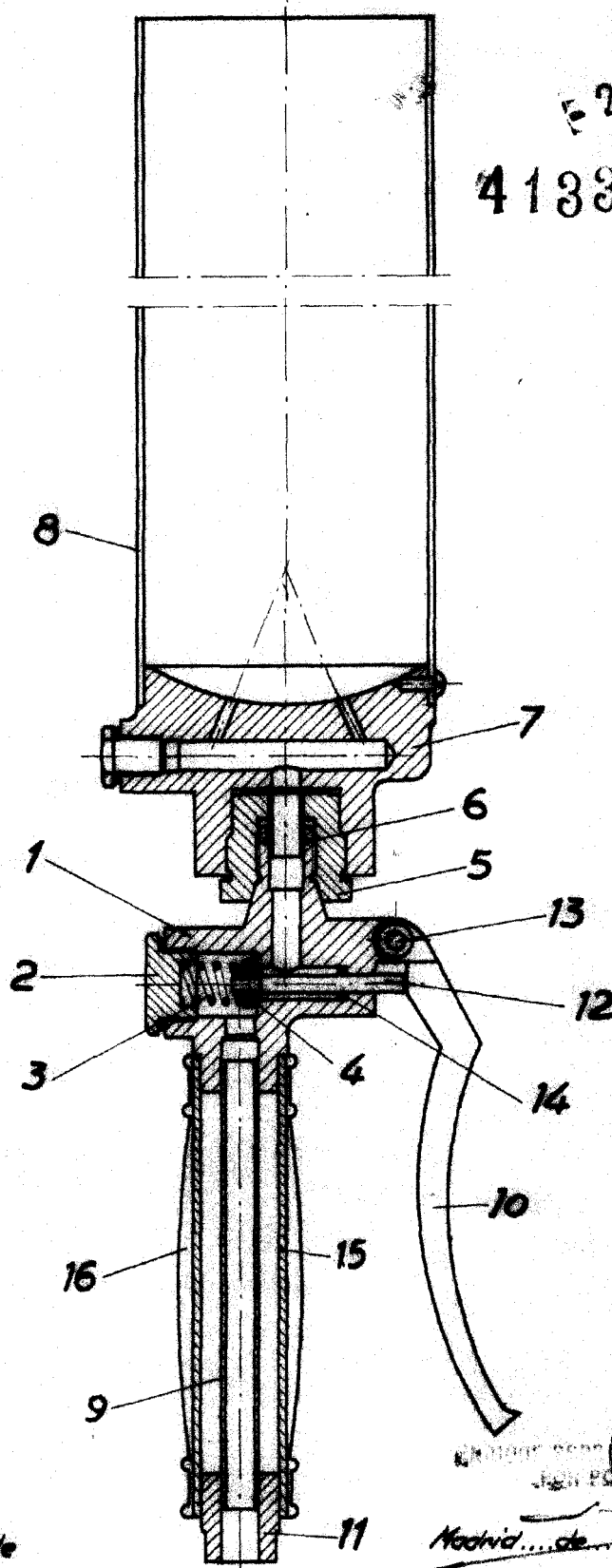

*Rovaf*

Escala variable

EN TODO PUNTO DE VENTA DE LIBROS  
Y EN TODAS LAS LIBRERIAS  
*Madrid... de... de 1935...*