



1 2

40996

MEMORIA DESCRIPTIVA

del Modelo de Utilidad, por 20 años, solicitado a favor de D A N A, S. A., Sociedad constituida de acuerdo con las Leyes Españolas, residente en Barcelona, calle del Escorial numeros 36-38, por " UN ENVASE DOBLE ".

5 El presente Modelo de Utilidad hace referencia a un envase doble, especialmente indicado para contener productos de perfumería y similares, tales como cremas, polvos y otros productos pastosos, en los cuales para completar el maquillaje es preciso recurrir a dos calidades diferentes aplicando una y después la otra con lo cual este envase permite presentar las dos calidades simultáneamente.

10 Consiste esencialmente en un cuerpo cilíndrico que en su zona media presenta una pared transversal que lo divide en dos partes: formando dos compartimentos, cada uno de los cuales se halla provisto de su correspondiente tapa.

Se caracteriza este envase por dos compartimentos opuestos de manera que cuando uno de ellos se halla en la parte superior el otro se halla en la parte inferior y viceversa .

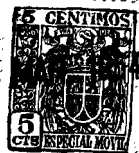

40996

15 En los dibujos de la hoja adjunta y a título de ejemplo se representa un caso particular de realización práctica - del envase doble objeto del presente Modelo de Utilidad , mostrando la figura 1 un corte longitudinal, la figura 2 , una vista de conjunto con uno de los compartimentos destapa
20 dos y la figura 3, una vista de conjunto con los dos compartimentos tapados.

Siguiendo los diseños vemos que este doble envase queda constituido por un cuerpo cilíndrico -1- que presenta en su zona media una división -2- de manera que a ambos lados de la misma quedan constituidos dos compartimentos -3- y -4- provistos cada uno de sus correspondientes tapas -5- y -6-.

De esta manera es posible incluir en el mismo envase dos- productos diferentes o semejantes, pero que conviene que es
30 tén separados, los cuales pueden usarse uno a continuación- del otro, dando simplemente la vuelta al recipiente y presentando la tapa correspondiente en la parte superior.

Se fabricará el envase descrito de cartón, cartulina, resina sintética, cristal u otro material apropiado, variando
35 sus dimensiones, forma y acabado y en general cuantos detalles no alteren, cambien o modifiquen su esencialidad, pudiendo utilizarse este envase para productos de perfumería-
droguería y en general para toda clase de productos, pulverulentos , pastosos o sólidos que tengan que usarse simultáneamente .

===== N O T A =====

40 Se reivindica como objeto de este Modelo de Utilidad:-
1.- Un envase doble, que esencialmente consiste en un cuerpo cilíndrico que en su zona media presenta una pared trans



45 versal que lo divide en dos partes formando dos compartimen-
tos, cada uno de los cuales se halla provisto de su corres-
pondiente tapa.

2º- Un envase doble, según la reivindicación 1ª., que se ca-
racteriza por dos compartimentos opuestos, de manera que -
cuando uno de ellos se halla en la parte superior el otro se
halla en la parte inferior y viceversa.

50 3º.- Un envase doble.

52 Consta la presente memoria descriptiva de tres hojas folia -
das escritas por una sola cara.

Barcelona, 12 de Marzo de 1.954.

P. A.

M. L. MORA

M. L. Mora

40096



1 2

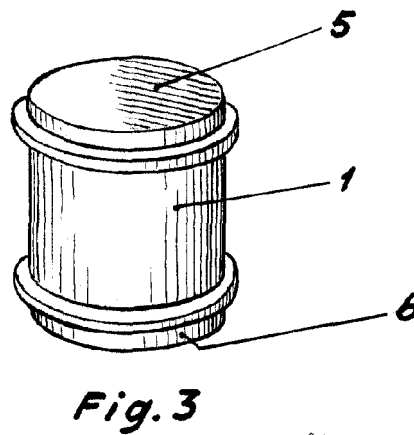
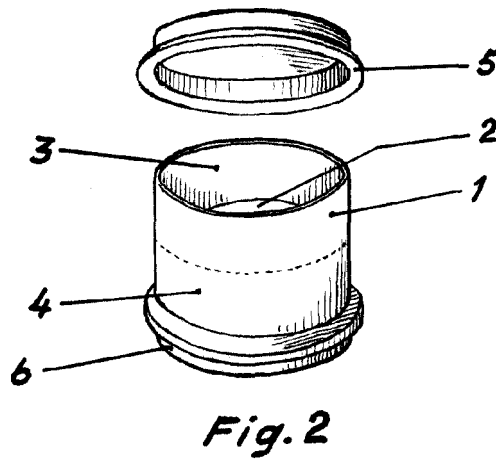
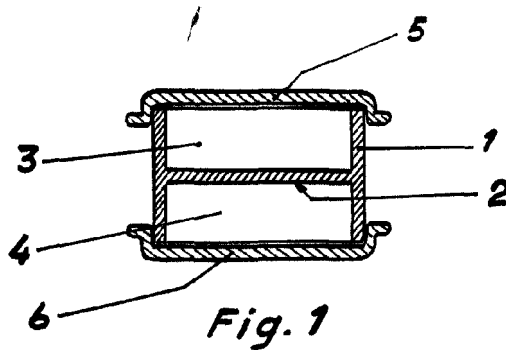

BARCELONA 12 DE Mayo DE 1954
P. A.

M. L. MORA

P. P. J. J. J.

Escala variable