

40929

MAR. 1954



MEMORIA DESCRIPTIVA

del MODELO DE UTILIDAD, por 20 años, solicitado a favor de COMERCIAL E INDUSTRIAL BARCELONESA, S. A., Sociedad constituida de acuerdo con las Leyes Españolas, residente en Barcelona Via Layetana numero 97, por " UN ENVOLTORIO MULTIPLE PARA BOBINAS, MADEJAS Y SIMILARES ".

Este Modelo de Utilidad hace referencia a un envoltorio múltiple para bobinas, madejas y similares.

Hasta la fecha las bobinas y madejas de hilo y artículos similares de mercería han venido presentándose al mercado en cajas de cartón en las que se alojan un número variable de unidades de las referidas bobinas o madejas, presentando el inconveniente esta clase de envases de que el detallista al venderlas al público tiene que sacarlas de la caja, envolverlas en un papel y entregarlas, con lo cual, aparte del trabajo que esto representa, deja incompleta la caja, la cual, al moverse -
10 voltear las madejas e hilos contenidos en su interior, desmejorándose su presentación.



El envoltorio múltiple objeto del presente Modelo de Utilidad, subsana los inconvenientes citados, pues permite envolver también un número variable de madejas o bobinas de hilo, las cuales alojadas en compartimentos independientes, son entregadas al público con su envoltorio completo, sin necesidad de tener que manosear el hilo ni envolverlo.

Consiste esencialmente en una tira transparente de papel, celofana o un material sintético cualquiera, la cual es doble y forma una serie de compartimentos merced a unas divisiones transversales, equidistantes y paralelas que se hallan convenientemente taladradas de manera que los compartimentos pueden separarse sucesivamente cada uno de los restantes que quedan en la tira y en cuyo interior se alojan las bobinas, madejas o hilos que se deseen. Uno de los extremos de dicha tira se une a una pieza de cartón, cartulina, papel recio, celofana o material plástico, provista de dos lengüetas laterales de sujeción y de una entalla y lengüeta final, de manera que enrollada la tira con los diversos compartimentos queda protegida por la tira final de cartulina, papel recio, celofana o material plástico.

En los dibujos de la hoja adjunta y a título de ejemplo se representa un caso particular de realización práctica del presente Modelo de Utilidad mostrando la figura 1, una vista completa del envoltorio, las figuras 2 y 3 dos detalles del mismo y la figura 4 una vista de conjunto del envoltorio debidamente cerrado.

Siguiendo los diseños vemos el envoltorio compuesto por una tira -1- que es doble y se halla provista transversalmente de una serie de divisiones -2- provistas de una fila de taladros -3- que dan lugar a los compartimentos -4- en cuyo interior se hallan las bobinas o madejas -5-. Una tira de cartulina -6- pro



vista de las lengüetas -7- se une al extremo -8- de la tira -1-
45 y se halla provista de una lengüeta extrema -9- que, una vez do-
blado el envoltorio en la forma que indica la figura 4, penetra
en la entalla -10- sujetándolo en posición de cerrado. Una va-
riante de la realización la constituye el caso de la figura 3,
en la que la tira -1'- en lugar de hallarse arrollada en la for-
50 ma espiral que indica la figura 4, se dobla en forma de acor-
deón, sin que con ello varíen ni sus propiedades ni la facili-
dad de ejecución. De esta manera al vender una bobina o madeja,
basta con separar el compartimento extremo de la tira rompiendo
su unión con el siguiente por medio de la línea de taladros -3-
55 y entregarlo de esta manera al cliente sin necesidad de mano-
searlo ni tener que envolverlo expresamente.

Variarán en la realización de este Modelo de Utilidad cuan-
tos detalles no alteren, cambien o modifiquen su esencialidad.

~~NOTA~~

Se reivindica como objeto de este Modelo de Utilidad:-

60 1a.- Un envoltorio múltiple para bobinas, madejas y similares,
que esencialmente consiste en una tira transparente de papel, ce-
lofana o un material sintético, la cual es doble y forma una se-
rie de compartimentos merced a unas divisiones transversales,
equidistantes y paralelas que se hallan convenientemente tala-
65 dradas, de manera que los compartimentos pueden separarse suce-
sivamente cada uno de los restantes que quedan en la tira y en
cuyo interior se alojan las bobinas, madejas e hilos que se de-
seen. Uno de los extremos de dicha tira se une a una pieza de
cartón, cartulina, papel recio o materia plástica, provista de
70 dos lengüetas laterales de sujeción y de una entalla y lengüeta
final, de manera que enrollada la tira con los diversos compar-
timentos queda protegida por la tira envolvente final.

40929

10 MAR



- 4 -

28- Un envoltorio múltiple para bobinas , madejas y similares.
Consta la presente memoria descriptiva de cuatro hojas foliadas
75 escritas por una sola cara.

Barcelona, 10 de Marzo de 1.954.

P. A.

M. L. MORA

M. L. Mora

Fig. 1

40929

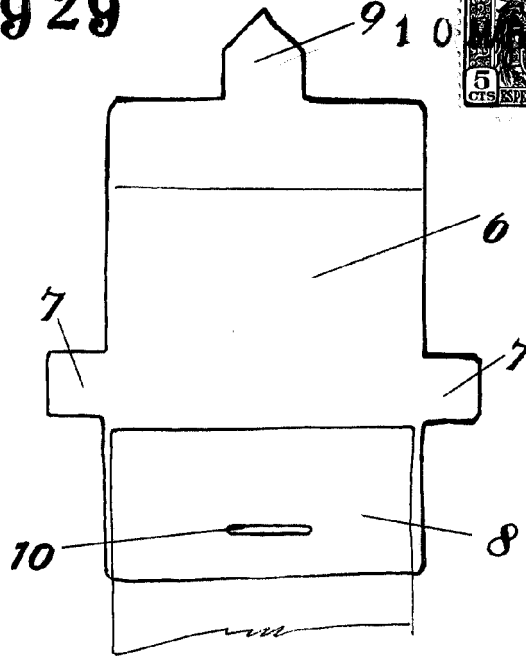
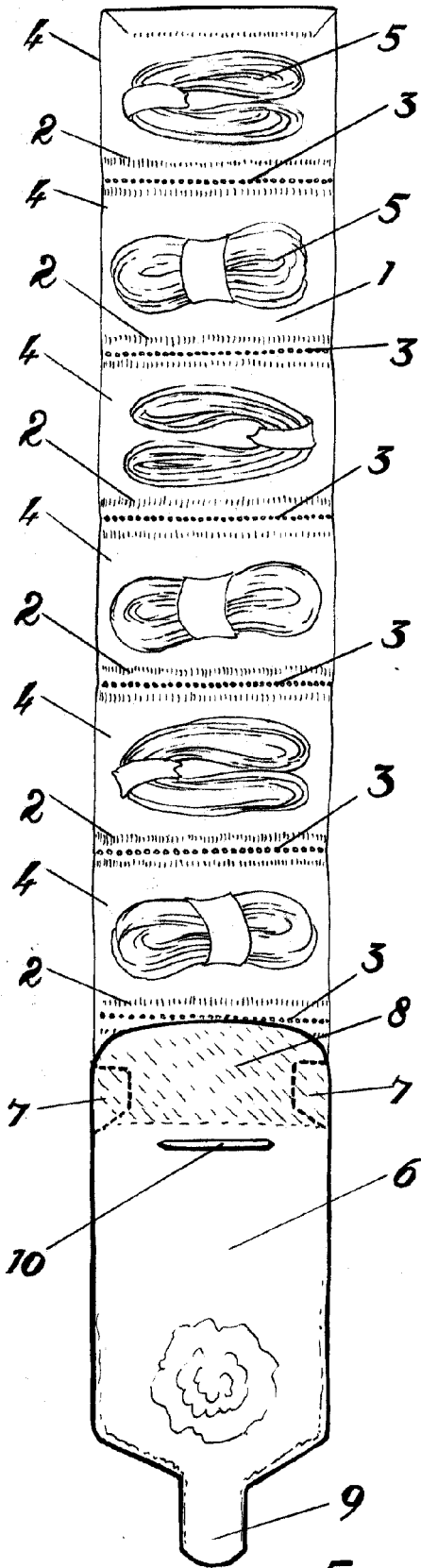

Fig. 2

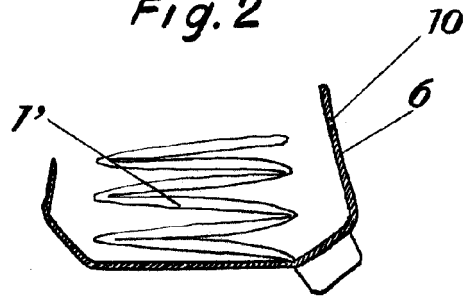

Fig. 3

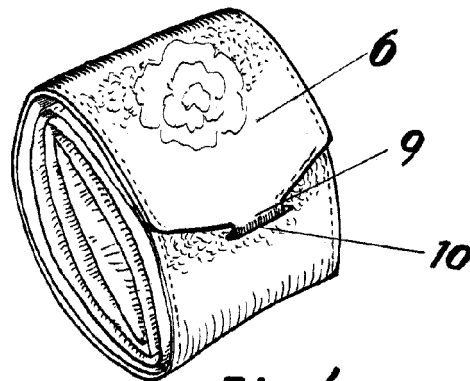

Fig. 4

BARCELONA 10 DE Mayo DE 1954

M. L. MORA

Escala variable

[Signature]